

Weller®

WFE 4S



Betriebsanleitung - Mode d'emploi - Gebruiksaanwijzing - Istruzioni per l'uso - Operating Instructions - Instruktionsbok - Manual de uso - Betjeningsvejledning - Manual do utilizador - Käyttöohjeet - Οδηγίες Λειτουργίας - Kullanım kılavuzu - Návod k použití - Instrukcja obsługi - Üzemeltetési utasítás - Návod na používanie - Navodila za uporabo - Kasutusjuhend - Naudojimo instrukcija - Lietošanas instrukcija

D Inhaltsverzeichnis

| | Seite |
|----------------------------------|-------|
| Lieferumfang | 4 |
| Übersicht | 4 |
| 1 Technische Daten | 8 |
| 2 Bestimmungsgemäße Verwendung | 8 |
| 3 Warnsymbole und Piktogramme | 8 |
| 4 Sicherheitsvorschriften | 9 |
| 5 Montage | 30 |
| 6 Elektroanschluss | 36 |
| 7 Prüfung vor Inbetriebnahme | 37 |
| 8 Inbetriebnahme | 37 |
| 9 Störungsabhilfe | 48 |
| 10 Reinigung, Wartung, Reparatur | 54 |
| 11 Ersatzteile | 60 |
| 12 Zubehör für Arbeitsplätze | 62 |

F Table des matières

| | Page |
|---|------|
| Fournitures | 4 |
| Vue d'ensemble | 4 |
| 1 Caractéristiques techniques | 10 |
| 2 Utilisation conforme | 10 |
| 3 Symboles d'avertissement et pictogrammes utilisés dans le mode d'emploi | 10 |
| 4 Consignes de sécurité | 11 |
| 5 Montage | 30 |
| 6 Branchement électrique | 36 |
| 7 Vérification avant la mise en service | 37 |
| 8 Mise en service | 37 |
| 9 Dépannage | 48 |
| 10 Nettoyage, entretien et réparation | 54 |
| 11 Pièces de rechange | 60 |
| 12 Accessoires pour postes de travail | 62 |

NL Inhoud

| | Pagina |
|--|--------|
| Leveringsomvang | 4 |
| Overzicht | 4 |
| 1 Technische gegevens | 12 |
| 2 Beoogd gebruik | 12 |
| 3 Waarschuwingssymbolen en pictogrammen in deze gebruiksaanwijzing | 12 |
| 4 Veiligheidsinstructies | 13 |
| 5 Montage | 30 |
| 6 Elektrische aansluiting | 36 |
| 7 Controle voor ingebruikneming | 37 |
| 8 Ingebruikneming | 37 |
| 9 Hulp bij storingen | 49 |
| 10 Reiniging, onderhoud en reparaties | 54 |
| 11 Reserveonderdelen | 60 |
| 12 Toebehoren voor werkplekken | 62 |

I Indice

| | Pagina |
|---|--------|
| Contenuto della forniture | 4 |
| Panoramica | 4 |
| 1 Dati tecnici | 14 |
| 2 Uso consentito | 14 |
| 3 Segnali di avviso pericolo | 14 |
| 4 Requisiti di sicurezza | 15 |
| 5 Montaggio | 30 |
| 6 Collegamento elettrico | 36 |
| 7 Controllo prima della messa in servizio | 37 |
| 8 Messa in servizio | 37 |
| 9 Riconoscimento errori | 49 |
| 10 Pulizia, manutenzione e riparazione | 54 |
| 11 Parti di ricambio | 60 |
| 12 Accessori per posti di lavoro | 62 |

GB Table of contents

| | Page |
|--|------|
| Items Supplied | 4 |
| General View | 4 |
| 1 Technical Data | 16 |
| 2 Correct Usage | 16 |
| 3 Warning Symbols and Pictograms in these Operating Instructions | 16 |
| 4 Safety instructions | 17 |
| 5 Assembly | 30 |
| 6 Electrical Connection | 36 |
| 7 Inspecting Prior to Placing in Operation | 37 |
| 8 Placing in Operation | 37 |
| 9 Troubleshooting | 50 |
| 10 Cleaning, Maintenance and Repair | 54 |
| 11 Spare Parts | 60 |
| 12 Accessories for Work Stations | 62 |

S Innehållsförteckning

| | Sidan |
|--|-------|
| Utrustning som ingår i leveransen | 4 |
| Översikt | 4 |
| 1 Tekniska data | 18 |
| 2 Ändamålsenlig användning | 18 |
| 3 Varningssymboler och piktogram i denna anvisning | 18 |
| 4 Säkerhetsföreskrifter | 19 |
| 5 Montering | 30 |
| 6 Elektrisk anslutning | 36 |
| 7 Kontroll före idrifttagningen | 37 |
| 8 Idrifttagning | 37 |
| 9 Undanröjning av störningar | 50 |
| 10 Rengöring, underhåll och reparation | 54 |
| 11 Reservdelar | 60 |
| 12 Tillbehör för arbetsplatser | 62 |

(E) Índice

| | Página |
|---|--------|
| Volumen de suministro | 6 |
| Vista general | 6 |
| 1 Datos técnicos | 20 |
| 2 Uso conforme al previsto | 20 |
| 3 Símbolos de advertencia y pictogramas utilizados en estas instrucciones | 20 |
| 4 Reglas de seguridad | 21 |
| 5 Montaje | 30 |
| 6 Conexión eléctrica | 36 |
| 7 Control antes de la puesta en funcionamiento | 37 |
| 8 Puesta en funcionamiento | 37 |
| 9 Remedio de anomalías | 51 |
| 10 Limpieza, mantenimiento y reparación | 55 |
| 11 Piezas de recambio | 60 |
| 12 Accesorios para el puesto de trabajo | 62 |

(FIN) Sisällysluettelo

| | Sivu |
|--|------|
| Toimituksen sisältö | 6 |
| Yleiskuva | 6 |
| 1 Tekniset tiedot | 26 |
| 2 Määräystenmukainen käyttö | 26 |
| 3 Käyttöoppaassa käytetyt varoitusmerkit ja symbolit | 26 |
| 4 Turvamääräykset | 27 |
| 5 Asennus | 30 |
| 6 Sähköliitos | 36 |
| 7 Ennen käyttöönottoa suoritettavat tarkastukset | 37 |
| 8 Käyttöönotto | 37 |
| 9 Virheiden korjaus | 52 |
| 10 Puhdistus, huolto ja korjaus | 55 |
| 11 Varaosat | 60 |
| 12 Työpaikan varusteet | 62 |

(DK) Indholdsfortegnelse

| | Side |
|--|------|
| Leveringsomfang | 6 |
| Oversigt | 6 |
| 1 Tekniske data | 22 |
| 2 Brug i overensstemmelse med formålet | 22 |
| 3 Advarsels- og henvisningssymboler i denne vejledning | 22 |
| 4 Sikkerhedsforskrifter | 23 |
| 5 Montering | 30 |
| 6 El-tilslutning | 36 |
| 7 Kontrol inden idrifttagningen | 37 |
| 8 Idrifttagning | 37 |
| 9 Udbedring af driftsforstyrrelser | 51 |
| 10 Rengøring, vedligeholdelse og reparation | 55 |
| 11 Reservedele | 60 |
| 12 Tilbehør til arbejdspladserne | 62 |

(GR) Πίνακας Περιεχομένων

| | Σελίδα |
|---|--------|
| Μέγεθος της παράδοσης | 6 |
| Περιεχόμενα | 6 |
| 1 Τεχνικά Στοιχεία | 28 |
| 2 Κανονική Χρήση | 28 |
| 3 Προειδοποιητικά σύμβολα και ενδεικτικές απεικονίσεις, που χρησιμοποιούνται στις οδηγίες αυτές | 28 |
| 4 Κανονισμοί Ασφαλείας | 29 |
| 5 Συναρμολόγηση | 30 |
| 6 Ηλεκτρική σύνδεση | 36 |
| 7 Έλεγχος πριν από την αρχική θέση σε λειτουργία | 37 |
| 8 Αρχική θέση σε λειτουργία | 37 |
| 9 Αντιμετώπιση βλαβών | 53 |
| 10 Καθάρισμα, συντήρηση και επιδιόρθωση | 55 |
| 11 Ανταλλακτικά | 60 |
| 12 Συμπληρωματικά εξαρτήματα για τόπους εργασίας | 62 |

(P) Índice

| | Página |
|--|--------|
| Material a fornecer | 6 |
| Vista geral | 6 |
| 1 Dados técnicos | 24 |
| 2 Utilização para os fins previstos | 24 |
| 3 Símbolos de aviso e pictogramas no presente manual | 24 |
| 4 Prescrições de segurança | 25 |
| 5 Montagem | 30 |
| 6 Ligaç o el ctrica | 36 |
| 7 Verifica o antes da coloca o em funcionamento | 37 |
| 8 Coloca o em funcionamento | 37 |
| 9 Solu o de problemas | 52 |
| 10 Limpeza, manuten o e repara o | 55 |
| 11 Pe as de reposi o | 60 |
| 12 Acess rios para o posto de trabalho | 62 |

D Lieferumfang

- 1 WFE 4S
- 1 Anschlusskabel
- 1 Betriebsanleitung

Übersicht

- 1 Filtergehäuse
- 2 Ansaugstutzen
- 3 Verschlussstopfen
- 4 Tragegriff
- 5 Bedienteil
- 6 Spannschloss
- 7 Abluftgitter
- 8 Typenschild
- 9 Netzanschluss
- 10 Laufrollen
- 11 Netzschalter
- 12 Digitalanzeige
- 13 ▲▼ Tasten
- 14 Filter-Kontrolle
- 15 ⌚ Timer

I Contenuto della fornitura

- 1 WFE 4S
- 1 Cavo di collegamento
- 1 Manuale operativo

Panoramica

- 1 Alloggiamento del filtro
- 2 Attacchi di aspirazione
- 3 Tappo di chiusura
- 4 Maniglia per trasporto
- 5 Unità di controllo
- 6 Molletta di fissaggio
- 7 Griglia di aerazione
- 8 Targhetta di omologazione
- 9 Collegamento a rete
- 10 Rotelle
- 11 Interruttore di rete
- 12 Display digitale
- 13 Tasti ▲▼
- 14 Spia filtro
- 15 ⌚ Timer

F Fournitures

- 1 WFE 4S
- 2 Cordon d'alimentation
- 3 Mode d'emploi

Vue d'ensemble

- 1 Carter de filtre
- 2 Tubulure d'aspiration
- 3 Bouchon
- 4 Poignée de transport
- 5 Unité de commande
- 6 Élément de serrage
- 7 Grille d'air sortant
- 8 Plaque signalétique
- 9 Prise secteur
- 10 Roulettes
- 11 Interrupteur secteur
- 12 Afficheur numérique
- 13 Touches ▲▼
- 14 Contrôle du filtre
- 15 ⌚ Timer

GB Items Supplied

- 1 WFE 4S
- 1 Connecting Cable
- 1 Operating Instructions

General View

- 1 Filter Housing
- 2 Suction Connections
- 3 Sealing Plug
- 4 Carrying Handle
- 5 Control Unit
- 6 Spring Clip
- 7 Outlet Grille
- 8 Rating Plate
- 9 Mains Connection
- 10 Castors
- 11 Mains Switch
- 12 Digital Display
- 13 ▲▼ Buttons
- 14 Filter Control
- 15 ⌚ Timer

NL Leveringsomvang

- 1 WFE 4S
- 1 Aansluitnoer
- 1 Gebruiksaanwijzing

Overzicht

- 1 Filterbehuizing
- 2 Aanzuigaansluitstuk
- 3 Afsluitplug
- 4 Draaggreep
- 5 Bedieningsgedeelte
- 6 Spanslot
- 7 Ventilatioerooster
- 8 Typeplaatje
- 9 Netaansluiting
- 10 Looprollen
- 11 Netschakelaar
- 12 Digitaal display
- 14 ▲▼ toetsen
- 14 Filtercontrole
- 15 ⌚ Timer

S Utrustning som ingår i leveransen

- 1 WFE 4S
- 1 Anslutningskabel
- 1 Driftanvisning

Översikt

- 1 Filterhus
- 2 Sugstuts
- 3 Tillslutningspropp
- 4 Handtag
- 5 Manöverdel
- 6 Spännlås
- 7 Frånluftgaller
- 8 Typskylt
- 9 Nätanslutning
- 10 Transportrullar
- 11 Nätbrytare
- 12 Digitalindikering
- 13 ▲▼ tangenter
- 14 Filterkontroll
- 15 ⌚ Timer

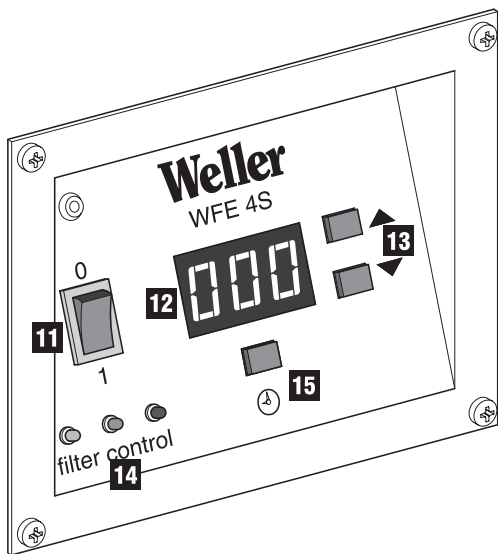
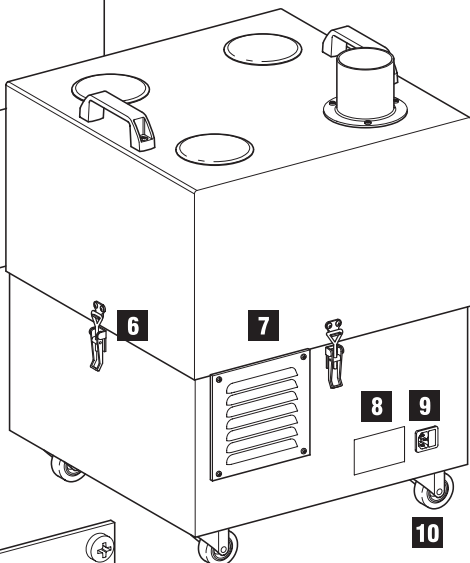
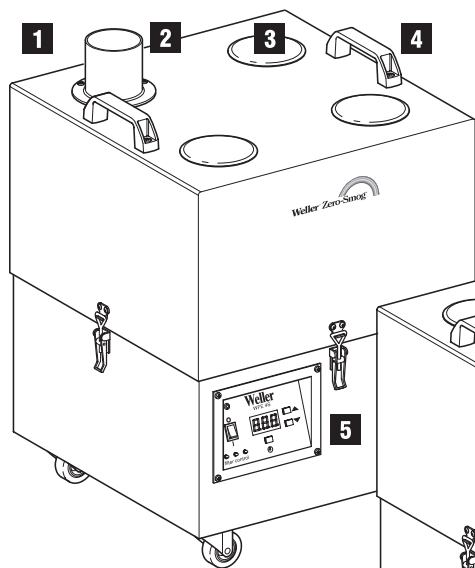

(E) Volumen de suministro

- 1 WFE 4S
- 1 cable de conexión
- 1 instrucciones de manejo

Vista general

- 1 Caja del filtro
- 1 Tubuladura de aspiración
- 3 Tapón
- 4 Asa para transporte
- 5 Unidad de operación
- 6 Cierre tensor
- 7 Rejilla de salida de aire
- 8 Placa de características
- 9 Conexión a la red
- 10 Ruedas
- 11 Interruptor de red
- 12 Visualizador digital
- 13 Teclas ▲ ▼
- 14 Control del filtro
- 15 ⌚ Temporizador

(FIN) Toimituksen sisältö

- 1 WFE 4S
- 1 Liitoskaapeli
- 1 Käyttöopas

Yleiskuva

- 1 Suodattimen kotelo
- 2 Imuistukka
- 3 Laskuaukon tulppa
- 4 Kantokahva
- 5 Hoitotaulu
- 6 Haruslukko
- 7 Poistoilmaristikko
- 8 Nimilaatta
- 9 Verkkoliittymä
- 10 Ohjainsrulla
- 11 Verkkokytin
- 12 Digitaalinäyttö
- 13 ▲ ▼ näppäimet
- 14 Suodatin-tarkastus
- 15 ⌚ Timer

(DK) Leveringsomfang

- 1 WFE 4S
- 1 tilslutningskabel
- 1 driftsvejledning

Oversigt

- 1 Filterhus
- 2 Indsugningsstuds
- 3 Låseprop
- 4 Bæregreb
- 5 Betjeningsdel
- 6 Spændelås
- 7 Returluftgitter
- 8 Typeskilt
- 9 Nettetilslutning
- 10 Kørehjul
- 11 Netafbryder
- 12 Digitaldisplay
- 13 ▲ ▼-taster
- 14 Filterkontrol
- 15 ⌚ timer

(GR) Μέγεθος της παράδοσης

- 1 WFE 4S
- 1 Ηλεκτρικό καλώδιο
- 1 Οδηγία λειτουργίας

Περιεχόμενα

- 1 Κέλυφος του φίλτρου
- 2 Στόμιο αναρρόφησης
- 3 Πώμα
- 4 Χειρολαβή
- 5 Τμήμα χειρισμών
- 6 Κλείθρο έντασης
- 7 Πλέγμα εξερχόμενου αέρα
- 8 Πινακίδα της συσκευής
- 9 Σύνδεση ηλεκτρικού ρεύματος
- 10 Τροχαλίες μετακίνησης
- 11 Ηλεκτρικός διακόπτης
- 12 Ψηφιακή ένδειξη
- 13 ▲ ▼ Πλήκτρα
- 14 Έλεγχος του φίλτρου
- 15 ⌚ Χρονοδιακόπτης

(P) Material a fornecer

- 1 WFE 4S
- 1 cabo de ligação
- 1 manual de instruções

Vista geral

- 1 Caixa do filtro
- 2 Tubuladura de aspiração
- 3 Tampão
- 4 Pega de transporte
- 5 Bloco de comando
- 6 Fecho de mola
- 7 Grelha de evacuação de ar
- 8 Placa de características
- 9 Ligação à rede
- 10 Rodízios
- 11 Interruptor geral
- 12 Mostrador digital
- 13 Teclas ▲ ▼
- 14 Controlo do filtro
- 15 ⌚ Temporizador

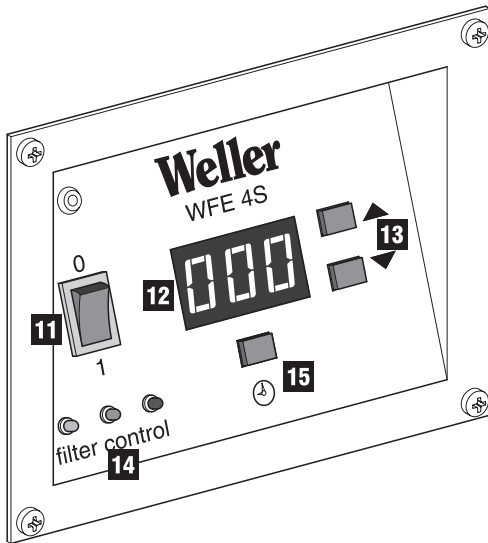
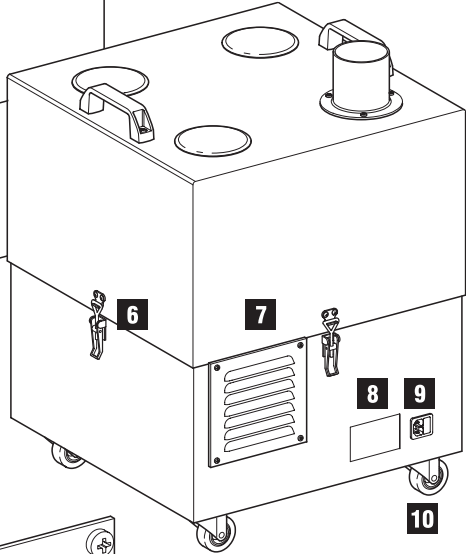
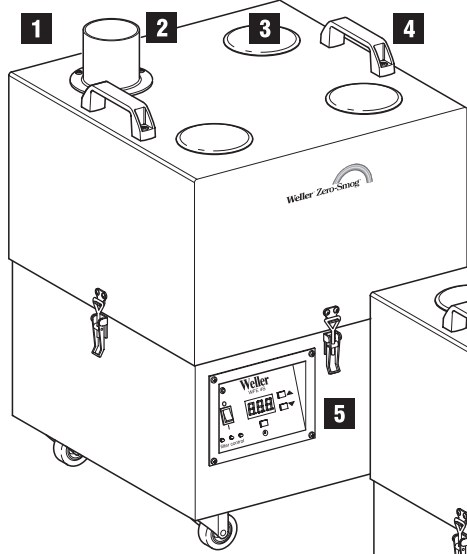

D 1 Technische Daten

| | | |
|----------------------|---|--|
| Abmessungen: | L | 450 mm |
| | B | 450 mm |
| | H | 650 mm |
| Spannung: | | 230 V / 50Hz |
| elektr. Leistung: | | 460 VA |
| Sicherungswert: | | T3, 15A |
| max. Drehzahl: | | 5500 1/min |
| max. Unterdruck: | | 2800 Pa |
| max. Fördermenge: | | 615 m ³ /h |
| Lautstärke: | | 51 dB (A) Abstand 1 m |
| Gewicht: | | 40 kg |
| Filter: | | 3-Stufen-Filter |
| 1. Feinstaub-Filter: | | EU5 |
| 2. Kompakt-Filter: | | Schwebstofffilter Klasse S Breitband-Gasfilter |

2 Bestimmungsgemäße Verwendung

- Die WELLER Lötrauchabsaugung WFE 4S wurde für den Einsatz als Arbeitsflächenabsaugung konzipiert.
- Fördermenge stufenlos bis max. 615 m³/h einstellbar - wird digital angezeigt.
- 1 - 4 Arbeitsplätze können mit WFE 4S abgesaugt werden.
- Der installierte 3 Stufen-Filter ist auf Lötrauch abgestimmt.
- Mittlerer Abscheidegrad des 3-Stufen-Filters im Lieferzustand 99,95 % (nach DIN 24184).
- WFE 4S ist nicht für Direktabsaugungen am LötKolben geeignet.
- WFE 4S ist für den industriellen Dauerbetrieb geeignet.
- WFE 4S darf nicht zum Absaugen von brennbaren Gasen verwendet werden.
- Der Betreiber der Anlage ist für die Einhaltung der gesetzlichen Schadstoffgrenzwerte am Arbeitsplatz verantwortlich.
- WFE 4S darf nur in technisch einwandfreiem Zustand in Betrieb genommen werden.
- Umbauten am WFE 4S sind nicht gestattet.
- Verschmutzte Filter müssen als Sondermüll entsorgt werden.
- WFE 4S darf nur für den in dieser Anleitung beschriebenen Einsatz verwendet werden.

3 Warnsymbole und Piktogramme in dieser Anleitung



Achtung!

Bei Nichteinhaltung droht Gefahr für Mensch und Maschine.



Achtung!

Bei Nichteinhaltung droht Verletzungsgefahr.



Achtung!

Gesetze und Vorschriften müssen eingehalten werden.



Explosionsgefahr!



Starkstrom!



Zutritt für Unbefugte verboten!

4 Sicherheitsvorschriften



Zum Schutz gegen elektrischen Schlag, Verletzungs-, Brand- und Explosionsgefahr müssen folgende Sicherheitsvorschriften beachtet werden:

4.1 Sicherheit am Arbeitsplatz

- Unordnung am Arbeitsplatz erhöht die Unfallgefahr!
- Der Aufenthalt von Kindern und unbefugten Personen im Arbeitsbereich ist nicht gestattet.
- Geltende Sicherheitsbestimmungen und Unfallverhütungsvorschriften müssen beachtet werden.
- Alle verwendeten Geräte dürfen nur in einwandfreiem Zustand verwendet werden.
- Der Arbeitsplatz sollte ergonomisch richtig gestaltet sein.
- Haltungfehler verursachen Gesundheitsschäden.

4.2 Persönliche Voraussetzungen

- WFE 4S darf nur von qualifiziertem und dafür bestimmtem Personal eingesetzt werden.
- Die persönliche Schutzausrüstung muss den sicherheitstechnischen Anforderungen des Arbeitsplatzes entsprechen, dazu gehören:
 - Schutzbekleidung
 - Schutzbrille
 - Atemmaske
 - Gehörschutz
 - Handschuhe
- Beim Verarbeiten von Klebern sind die Warnhinweise des Kleberherstellers zu beachten.
- Schützen Sie sich vor Zinnspritzern, Verbrennungsgefahr durch flüssiges Lötzinn.

4.3 Elektrowerkzeug

- Verwenden Sie das Kabel nicht für Zwecke, für die es nicht bestimmt ist.
- Elektrowerkzeug mit Sorgfalt pflegen.
- WFE 4S nicht in feuchter oder nasser Umgebung einsetzen.
- WFE 4S nicht in der Nähe von brennbaren Flüssigkeiten oder Gasen einsetzen.
- WFE 4S darf nur bestimmungsgemäß eingesetzt werden.
- Anschlusskabel vor Hitze, Öl und scharfen Kanten schützen.
- Anschlusskabel regelmäßig auf Beschädigung prüfen.

- Schadhafte Elektrowerkzeuge sofort jeder weiteren Benutzung entziehen.
- Sicherheitseinrichtungen dürfen nicht außer Betrieb gesetzt werden.
- Nur Zubehör oder Zusatzgeräte benutzen, die in der Zubehörliste der Betriebsanleitung aufgeführt sind.
- WELLER Zubehör oder Zusatzgeräte nur an original WELLER Geräten einsetzen.
- Der Gebrauch anderer Werkzeuge oder von anderem Zubehör kann eine Verletzungsgefahr bedeuten.
- Wird WFE 4S in Verbindung mit anderen Geräten betrieben, müssen auch die in deren Betriebsanleitung aufgeführten Warnhinweise beachtet werden.

4.4 Unfallschutz

- Funkenflug beachten.
- Verwenden Sie nur eine für den Arbeitsplatz geeignete Lötrauch-Absaugung.
- WFE 4S darf nicht zum Absaugen von brennbaren Gasen verwendet werden.
- Unbeabsichtigten Anlauf vermeiden.
- Nur bei guter Beleuchtung arbeiten.
- Wenn Vorrichtungen zum Anschluss einer Lötrauchabsaugung vorhanden sind, muss der technisch einwandfreie Zustand geprüft werden.

4.5 Wartung und Reparatur

- Elektrowerkzeuge dürfen nur durch eine Elektrofachkraft repariert werden.
- Vor Wartung und Reparatur Netzstecker ziehen.
- Befolgen Sie die Wartungsvorschriften und die Hinweise über den Filterwechsel.
- Es dürfen nur original WELLER Ersatzteile verwendet werden.



Achtung!

Bei Nichteinhaltung der Sicherheitsvorschriften droht Gefahr für Leib und Leben!

F 1 Caractéristiques techniques

| | |
|-----------------------------|--|
| Dimensions: | L 450 mm B 450 mm H 650 mm |
| Tension: | 230 V / 50 Hz |
| Puissance électrique: | 460 VA |
| Fusible: | T3, 15 A |
| Vitesse de rotation maxi.: | 5500 t/mn |
| Dépression maxi.: | 2800 Pa |
| Débit maxi.: | 615 m ³ /h |
| Niveau sonore: | 51 dB (A) à 1 m |
| Poids: | 40 kg |
| Filtre: | filtre à 3 étages |
| 1. filtre à poussière fine: | EU5 |
| 2. filtre compact: | filtre à particules en suspension classe S filtre à gaz large bande |

2 Utilisation conforme

- Le système d'aspiration des fumées de soudage WELLER WFE 4S a été conçu pour assurer l'aspiration sur les plans de travail.
- Le débit, réglable en continu jusqu'à 615 m³/h maxi, est indiqué par un afficheur numérique.
- Le WFE 4S peut assurer l'aspiration de 1 à 4 poste de travail.
- Le filtre à 3 étages utilisé est étudié pour les fumées de soudage.
- Degré de filtrage moyen du filtre à 3 étages dans l'état d'origine: 99,95% (suivant DIN 24184).
- Le WFE 4S ne convient pas pour l'aspiration directe sur le fer à souder.
- Le WFE 4S convient pour un usage industriel continu.
- Le WFE 4S ne doit pas être utilisé pour aspirer des gaz inflammables.
- L'utilisateur de l'installation est responsable du respect des valeurs limites prescrites par la législation en matière de concentration de substances nocives à l'emplacement de travail.
- Le WFE 4S doit être utilisé uniquement s'il est en parfait état technique.
- Les modifications du WFE 4S sont interdites.
- Les filtres encrassés doivent être éliminés comme déchets spéciaux.
- Le WFE 4S doit être utilisé uniquement pour l'usage décrit dans le présent mode d'emploi.

3 Symboles d'avertissement et pictogrammes utilisés dans le mode d'emploi



Attention!

Le non-respect expose à un danger pour les personnes et la machine.



Attention!

Le non-respect expose à un risque de blessure.



Attention!

Observer les lois et règlements en vigueur.



Danger d'explosion!



Courant fort!



Accès interdit aux personnes non autorisées!

4 Consignes de sécurité



Pour prévenir le danger d'électrocution, de blessure, d'incendie et d'explosion, observer les consignes de sécurité suivantes:

4.1 Sécurité à l'emplacement de travail

- Le désordre à l'emplacement de travail accroît le danger d'accident!
- La présence d'enfants et de personnes non autorisées dans l'espace de travail est interdite.
- Observer les règles de sécurité et les règlements préventifs contre les accidents en vigueur.
- Tous les appareils utilisés doivent être en parfait état technique.
- L'emplacement de travail doit être correctement conçu au plan ergonomique.
- Les mauvaises attitudes corporelles occasionnent des dommages correspondants.

4.2 Conditions requises du personnel

- Le WFE 4S doit être utilisé uniquement par un personnel qualifié et compétent.
- L'équipement de protection individuel doit être adapté aux conditions spécifiques de l'emplacement de travail, à savoir:
 - vêtements de protection
 - lunettes de protection
 - masque respiratoire
 - protection auditive
 - gants
- Lors de la mise en œuvre de colles, observer les avertissements du fabricant des colles.
- Se protéger des éclats de soudure: risque de brûlure par la soudure en fusion.

4.3 Outillage électrique

- Ne pas utiliser le câble à des fins autres que celles pour lesquelles il est prévu.
- L'outillage électrique doit être entretenu avec soin.
- Ne pas utiliser le WFE 4S dans un environnement humide ou mouillé.
- Ne pas utiliser le WFE 4S à proximité de liquides ou de gaz inflammables.
- Le WFE 4S doit être utilisé uniquement pour l'usage pour lequel il est prévu.
- Protéger le cordon d'alimentation de la chaleur, de l'huile et des arêtes vives.

- Vérifier régulièrement si le cordon d'alimentation est en bon état.
- Les outils électriques endommagés ne doivent immédiatement plus être utilisés.
- Les équipements de sécurité ne doivent pas être rendus inopérants.
- Utiliser uniquement les accessoires et équipements additionnels qui figurent dans la liste des accessoires du mode d'emploi.
- N'utiliser les accessoires ou équipements additionnels WELLER qu'avec des appareils WELLER.
- L'utilisation d'autres outils ou accessoires peut être à l'origine d'un danger de blessure.
- Si le WFE 4S est utilisé en association avec d'autres appareils, observer également les avertissements qui figurent dans les modes d'emploi correspondants.

4.4 Prévention des accidents

- Attention à la projection d'étincelles.
- Utiliser uniquement un système d'aspiration des fumées de soudage adapté à l'emplacement de travail.
- Le WFE 4S ne doit pas être utilisé pour aspirer des gaz inflammables.
- Eviter toute mise en marche fortuite.
- Ne travailler que sous un bon éclairage.
- S'il existe des dispositifs pour le raccordement d'un système d'aspiration des fumées de soudage, en vérifier le parfait état technique.

4.5 Entretien et réparation

- Les outils électriques doivent être réparés uniquement par un technicien qualifié.
- Avant les travaux d'entretien et de réparation, débrancher le cordon secteur.
- Observer les consignes d'entretien et les instructions de changement des filtres.
- Utiliser uniquement des pièces de rechange WELLER.



Attention!

Le non-respect des consignes de sécurité expose à un danger de blessure et de mort!

NL 1 Technische gegevens

| | |
|-----------------------------|---|
| Afmetingen: | L 450 mm B 450 mm H 650 mm |
| Spanning: | 230 V / 50 Hz |
| Elektrische capaciteit: | 460 VA |
| Zekeringswaarde: | T3, 15 A |
| Max. toerental: | 5500 1/min |
| Max. onderdruk: | 2800 Pa |
| Max. doorstroomhoeveelheid: | 615 m ³ /u |
| Geluidssterkte: | 51 dB (A) afstand 1 m |
| Gewicht: | 40 kg |
| Filter: | 3-traps filter |
| 1. Fijnstoffilter: | EU5 |
| 2. Compactfilter: | Zwevend materiaal filter Klasse S Braadband gasfilter |

2 Beoogd gebruik

- De WELLER soldeerrookafzuiging WFE 4S is gemaakt voor gebruik als werkplekafzuiging.
- Doorstroomhoeveelheid traploos tot max. 615 m³/ u in te stellen – wordt digitaal aangegeven.
- 1-4 werkplekken kunnen met de WFE 4S afgezogen worden.
- Het geïnstalleerde 3-traps filter is op soldeerrook afgestemd.
- Gemiddelde afscheidingsgraad van het 3-traps filter bij aflevering 99,95% (volgens DIN 24184).
- WFE 4S is niet geschikt voor direct afzuigen op de soldeerbout.
- WFE 4S is geschikt voor industrieel permanent gebruik.
- WFE 4S mag niet gebruikt worden voor het afzuigen van brandbare gassen.
- De gebruiker van de installatie is verantwoordelijk oor het zich houden aan de wettelijk grenswaarden voor schadelijke stoffen op de werkplek.
- WFE 4S mag alleen in technisch perfecte toestand gebruikt worden.
- Het is niet toegestaan de WFE 4S om te bouwen.
- Vuile filters moeten als bijzonder afval weggegooid worden.
- WFE 4S mag alleen voor het in deze gebruiksaanwijzing beschreven gebruik ingezet worden.

3 Waarschuwingssymbolen en pictogrammen in deze gebruiksaanwijzing



Let op!

Bij niet opvolgen dreigt gevaar voor mens en machine.



Let op!

Bij niet opvolgen dreigt gevaar op verwondingen.



Let op!

Wetten en voorschriften moeten opgevolgd worden.



Explosiegevaar!



Krachtstroom!



Verboden voor onbevoegden!

4 Veiligheidsinstructies



Als bescherming tegen elektrische schok, verbrandings-, brand- en explosiegevaar moeten de volgende veiligheidsinstructies in acht genomen worden:

4.1 Veiligheid op de werkplek

- Wanneer op de werkplek verhoogt het gevaar op ongevallen!
- Kinderen en onbevoegde personen mogen zich niet op de werkplek ophouden.
- De geldende veiligheidsbepalingen en voorschriften ter voorkoming van ongevallen moeten opgevolgd worden.
- Alle gebruikte apparaten mogen alleen in perfecte toestand gebruikt worden.
- De werkplek moet ergonomisch ingericht zijn.
- Een verkeerde houding veroorzaakt gezondheidsklachten.

4.2 Persoonlijke vereisten

- WFE 4S mag alleen door gekwalificeerd en daarvoor aangewezen personeel gebruikt worden.
- De persoonlijke beschermkleding moet aan de veiligheidstechnische eisen van de werkplek voldoen, daartoe behoren:
 - beschermkleding
 - beschermbril
 - ademmasker
 - gehoorbescherming
 - handschoenen
- Bij het werken met lijm moeten de waarschuwingsaanwijzingen van de fabrikant van de lijm opgevolgd worden.
- Bescherm u tegen soldeertinspatten, verbrandingsgevaar door vloeibare soldeertin.

4.3 Elektrisch gereedschap

- Gebruik het snoer niet voor doeleinden waarvoor het niet bestemd is.
- Elektrisch gereedschap met zorg onderhouden.
- WFE 4S niet in een vochtige of natte omgeving gebruiken
- WFE 4S niet in de buurt van brandbare vloeistoffen of gassen gebruiken
- WFE 4S mag alleen gebruikt worden voor het doel waarvoor het gemaakt is.
- Aansluitings snoer tegen hitte, olie en scherpe kanten beschermen.
- Aansluitsnoer regelmatig op beschadigingen controleren.

- Beschadigd elektrisch gereedschap niet meer gebruiken.
- Veiligheidsinrichtingen mogen niet buiten bedrijf gesteld worden.
- Alleen toebehoren of extra apparatuur gebruiken die in de toebehorenlijst staan.
- WELLER toebehoren of extra apparatuur alleen op originele WELLER apparaten aansluiten.
- Het gebruik van ander gereedschap of andere toebehoren kan leiden tot verwondingen.
- Als de WFE 4S samen met andere apparaten gebruikt wordt, moeten ook de waarschuwingsaanwijzingen in de gebruiksaanwijzingen daarvan opgevolgd worden.

4.4 Bescherming tegen ongevallen

- Let op vonken.
- Gebruik alleen een voor de werkplek geschikte soldeerrookafzuiging.
- WFE 4S mag niet gebruikt worden voor het afzuigen van brandbare gassen.
- Voorkom per ongeluk aansprongen.
- Alleen bij goede verlichting werken.
- Als inrichtingen voor de aansluiting van een soldeerrookafzuiging aanwezig zijn, moet deze op technische perfecte toestand gecontroleerd worden.

4.5 Onderhoud en reparaties

- Elektrisch gereedschap mag alleen door een electricien gerepareerd worden.
- Trek de stekker uit het stopcontact voor met onderhoud en reparaties te beginnen
- Volg de onderhoudsvorschriften en de aanwijzingen t.a.v. het vervangen van het filter op.
- Er mogen alleen originele WELLER reserveonderdelen gebruikt worden.



Let op!

Als de veiligheidsvoorschriften niet aangehouden worden, dreigt gevaar voor lijf en leven!

1 Dati tecnici

| | | |
|--------------------------------------|--------|---|
| Dimensioni: | lungh. | 450 mm |
| | largh. | 450 mm |
| | alt. | 650 mm |
| Tensione: | | 230 V / 50 Hz |
| Potenza assorbita: | | 460 VA |
| Fusibile: | | T3, 15A |
| Vuoto max: | | 5500 l/min |
| Sottopress. max: | | 2800 Pa |
| Portata max: | | 615 m ³ /h |
| Rumorosità: | | 51 dB (A) |
| | | alla distanza di 1 m |
| Peso: | | 40 kg |
| Filtro: | | filtro a 3 strati |
| 1. pre-filtro: | | EU5 (per polveri) |
| 2. filtro principale a cartuccia: | | filtro per micro-particelle classe S filtro per i gas ad ampio spettro |

2 Uso consentito

- La stazione di aspirazione per i gas di saldatura WELLER WFE 4S è stata concepita come aspirazione su superfici di lavoro.
- Portata regolabile linearmente sino a max. 615 m³/h con indicazione digitale.
- Con la WFE 4S possono essere dotati di aspirazione da 1 a 4 posti di lavoro.
- Il filtro a 3 stadi installato è progettato appositamente per fumi di saldatura.
- Grado medio di abbattimento del filtro a 3 strati in stato di fornitura 99,95% (secondo DIN 24184).
- La WFE 4S non è idonea per l'aspirazione diretta sullo stilo saldante.
- La WFE 4S è idonea per l'uso continuativo industriale.
- La WFE 4S non deve essere usata per l'aspirazione di gas infiammabili.
- Il gestore dell'impianto è responsabile del rispetto dei valori di soglia legislativi per sostanze nocive sul posto di lavoro.
- La WFE 4S deve essere messa in esercizio solo in perfetto stato tecnico di funzionamento.
- Non è permesso apportare modifiche costruttive alla WFE 4S.
- I filtri sporchi devono essere smaltiti come rifiuti speciali.
- La WFE 4S deve essere utilizzata solamente per l'uso descritto nelle presenti istruzioni.

3 Segnali di avviso e pericolo nelle presenti istruzioni



Attenzione!

In caso di mancato rispetto pericolo per persone e per l'apparecchiatura.



Attenzione!

In caso di mancato rispetto pericolo di infortunio.



Attenzione!

Devono essere rispettate le leggi e le prescrizioni.



Pericolo di esplosione!



Alta corrente!



Accesso vietato agli estranei!

4 Requisiti sicurezza



Per la protezione da folgorazione, pericolo di infortunio, pericolo di incendio e pericolo di esplosione devono essere rispettate i seguenti requisiti di sicurezza

4.1 Sicurezza sul posto di lavoro

- Il disordine sul posto di lavoro aumenta il pericolo di incidente!
- Non è permesso l'intrattenimento di bambini e persone non autorizzate nella zona di lavoro.
- Devono essere rispettate le disposizioni di sicurezza vigenti e le normative prescrizioni antiinfortunistiche.
- Tutti gli apparecchi utilizzati devono essere regolarmente funzionanti.
- Il posto di lavoro dovrebbe essere organizzato correttamente dal punto di vista ergonomico.
- Evitare una posizione corporea scorretta.

4.2 Requisiti personali

- La WFE4S deve essere usata esclusivamente da personale qualificato e appositamente incaricato.
- L'equipaggiamento protettivo personale deve soddisfare i requisiti tecnici di sicurezza per posto di lavoro e comprende:
 - indumenti protettivi
 - occhiali protettivi
 - mascherine
 - tappi acustici
 - guanti
- Durante la lavorazione di collanti devono essere osservate le avvertenze del produttore del collante stesso.
- Protegetevi da spruzzi di stagno liquido; pericolo di ustione.

4.3 Utensili elettrici

- Non usare il cavo per scopi diversi da quelli per cui è stato concepito.
- Conservare gli utensili elettrici con cura.
- Non usare la WFE 4S in ambienti bagnati o umidi.
- Non usare la WFE 4S nelle vicinanze di sostanze o di gas infiammabili.
- La WFE 4S deve essere usata solo per l'uso consentito.
- Proteggere i cavi di collegamento da calore, olio e spigoli vivi.
- Controllare a intervalli regolari che il cavo di alimentazione non presenti difetti.
- Qualsiasi utensile elettrico difettoso non deve essere più usato o reso accessibile.

- I dispositivi di sicurezza non devono essere messi fuori funzione.
- Usare solamente accessori o apparecchiature supplementari nominati negli elenchi di accessori del manuale di istruzioni.
- Usare gli accessori originali o apparecchiature originali WELLER.
- L'uso di utensili o di accessori differenti può significare pericolo di infortunio.
- Se la WFE 4S viene usata insieme ad altre apparecchiature devono essere rispettate i requisiti di sicurezza contenute nei loro relativi manuali di istruzioni.

4.4 Protezione dagli infortuni

- Fare attenzione a eventuali scintille sprigionate.
- Usate solamente l'aspirazione per gas di saldatura idonea per il posto di lavoro in questione.
- La WFE 4S non è idonea per l'aspirazione di gas infiammabili.
- Evitare di accendere la stazione accidentalmente.
- Lavorare solamente in ambienti ben illuminati.
- Se sono presenti dispositivi per il collegamento di una unità aspirazione dei gas saldatura controllarne lo stato dal punto di vista tecnico.

4.5 Manutenzione e riparazione

- Gli utensili elettrici devono essere riparati esclusivamente da personale qualificato.
- Prima di procedere agli interventi di riparazione e di manutenzione estrarre la spina elettrica.
- Osservare le prescrizioni di manutenzione e le indicazioni relative alla sostituzione dei filtri.
- È permesso usare esclusivamente pezzi di ricambio originali WELLER.



Attenzione!

In caso di mancato rispetto delle prescrizioni di sicurezza persiste pericolo di infortunio o di morte!

GB 1 Technical Data

| | |
|--------------------------|---|
| Dimensions: | L 450 mm W 450 mm H 650 mm |
| Voltage: | 230 V / 50 Hz |
| Electrical Power: | 460 VA |
| Fuse Rating: | T3, 15 A |
| Max. Speed: | 5500 rpm |
| Max. Vacuum: | 2800 Pa |
| Max. Flow Rate: | 615 m ³ /h |
| Noise Level: | 51 dB (A) separation 1 m |
| Weight: | 40 kg |
| Filter: | 3 stage filter |
| 1. Fine Particle Filter: | EU5 |
| 2. Compact Filter: | Suspended Particle Filter Class S Wideband Gas Filter |

2 Correct Usage

- The WELLER WFE 4 S Soldering Fumes Extractor was designed for extracting fumes from the working area.
- The flow rate can be continuously adjusted up to max. 615 m³/h - the flow rate is displayed digitally.
- Fumes can be extracted from 1 - 4 work stations using the WFE 4S.
- The 3-stage filter installed is matched to soldering fumes.
- Mean retention efficiency of the 3-stage filter as supplied 99.95% (in accordance with DIN 24184).
- The WFE 4S is not suitable for extraction directly at the soldering iron.
- The WFE 4S is suitable for continuous industrial use.
- The WFE 4S is not permitted to be used for the extraction of inflammable gases.
- The organisation operating the unit is responsible for the observance of the legal limits for noxious substances at the place of work.
- The WFE 4S is only permitted to be placed in operation when in correct working order.
- Modifications to the WFE 4S are not permitted.
- Soiled filters must be disposed of as hazardous waste.
- The WFE 4S is only permitted to be used for the purpose described in these operating instructions.

3 Warning Symbols and Pictograms in these Operating Instructions



Important!

If not observed, there is a risk of personal injury and damage to the machine.



Important!

If not observed, there is a risk of personal injury.



Important!

Laws and regulations must be observed.



Risk of Explosion!



High Current!



Access Forbidden for Unauthorised Persons!

4 Safety Instructions



The following safety instructions must be observed for protection from electric shock, personal injury, the risk of fire and explosion:

4.1 Safety in the Place of Work

- *Untidiness in the place of work increases the risk of an accident!*
- *The presence of children and unauthorised persons in the work area is forbidden.*
- *Applicable health and safety regulations must be observed.*
- *All equipment used is only to be used in correct working order.*
- *The place of work should be of appropriate ergonomic design.*
- *Errors of posture cause damage to posture.*

4.2 Requirements on Personnel

- *The WFE 4S is only permitted to be used by qualified personnel appointed to perform the task.*
- *Personal safety equipment must comply with the safety requirements of the place of work, this includes:*
 - *Protective clothing*
 - *Safety glasses*
 - *Face mask*
 - *Ear defenders*
 - *Gloves*
- *When working with adhesives, the adhesive manufacturer's warnings are to be heeded.*
- *Protect yourself from solder splashes, there is a risk of burns from liquid solder.*

4.3 Electrical Tools

- *Do not use cable for purposes for which it is not intended.*
- *Look after electrical tools carefully.*
- *Do not use the WFE 4S in a damp or wet environment.*
- *Do not use the WFE 4S near inflammable liquids or gases.*
- *The WFE 4S is only permitted to be used for the purpose intended.*
- *Protect the connecting cable from heat, oil and sharp edges.*
- *Regularly check the connecting cable for damage.*
- *Remove damaged electrical tools from use immediately.*

- *Safety devices must not be disabled.*
- *Only use accessories or auxiliary equipment that is listed in the list of accessories in the operating instructions.*
- *Only use WELLER accessories or auxiliary equipment on original WELLER equipment.*
- *The usage of other tools or other accessories can mean that there is a risk of injury.*
- *If the WFE 4S is used in conjunction with other equipment, the warnings listed in the operating instructions for the other equipment must also be observed.*

4.4 Accident Prevention

- *Take care with flying sparks.*
- *Only use a soldering fumes extractor suitable for the place of work.*
- *The WFE 4S is not permitted to be used for extracting inflammable gases.*
- *Avoid unsupervised operation.*
- *Only work with good illumination.*
- *If facilities for connecting a soldering fumes extractor are provided, correct operation must be checked.*

4.5 Maintenance and Repair

- *Electrical tools are only permitted to be repaired by a qualified electrician.*
- *Unplug from the mains prior to maintenance and repair.*
- *Follow the maintenance instructions and information on the replacement of the filter.*
- *Only original WELLER spare parts are permitted to be used.*



Important!

Failure to observe the safety instructions places life and limb at risk!

1 Tekniska data

| | |
|-------------------|--|
| Mått: | L 450 mm |
| | B 450 mm |
| | H 650 mm |
| Spänning: | 230 V / 50 Hz |
| Elektrisk effekt: | 460 VA |
| Säkringsvärde: | T3, 15A |
| Max. varvtal: | 5500 1 / min |
| Max. vakuum: | 2800 Pa |
| Max. kapacitet: | 615 m ³ /h |
| Ljudemission: | 51 dB (A) avstånd 1 m |
| Vikt: | 40 kg |
| Filter: | 3-stegsfilter |
| 1. Findammfilter: | EU5 |
| 2. Kompaktfilter: | partikelfilter klass S bredbandsgasfilter |

2 Ändamålsenlig användning

- WELLER utsugningsanordning för lödrök WFE 4S har konstruerats för utsugning från arbetsytor.
- Matningsmängden är steglöst reglerbar upp till max. 615 m³/h – visas digitalt.
- Med WFE 4S kan 1 – 4 arbetsplatser utsugas.
- Det installerade 3-stegsfiltret är anpassat för lödrök.
- Mellan-avskiljningsgrad på 3-stegsfiltret vid leverans 99,95% (enligt DIN 24184).
- WFE 4S lämpar sig ej för direktutsugning på lödkolven.
- WFE 4S lämpar sig för industriell permanentdrift.
- WFE 4S får ej användas för utsugning av brännbara gaser.
- Anläggningens ägare svarar för att de lagliga gränsvärdena för skadliga ämnen iakttas på arbetsplatsen.
- WFE 4S får endast sättas igång i tekniskt oklanderligt skick.
- Manipulationer på WFE 4S är inte tillåtna.
- Igensatta filter måste avfallshanteras som riskavfall.
- WFE 4S får endast användas för de arbeten som beskrivs i denna anvisning.

3 Varningssymboler och piktogram i denna anvisning



OBS!

Om anvisningarna inte iakttas finns risk för både person- och maskinskador.



OBS!

Om anvisningarna inte iakttas finns risk för personskador.



OBS!

Lagar och föreskrifter måste iakttas.



Explosionsfara!



Starkström!



Obehöriga äga ej tillträde!

4 Säkerhetsföreskrifter



Följande säkerhetsföreskrifter måste iakttas för att inga skador, bränder eller explosioner ska uppstå och för att undvika elektriska stötar

4.1 Säkerhet på arbetsplatsen

- Oreda på arbetsplatsen höjer risken för olyckor!
- Det är inte tillåtet för barn och andra obehöriga personer att uppehålla sig inom arbetsområdet.
- Gällande säkerhetsbestämmelser och föreskrifter för förebyggande av olyckor måste iakttas.
- Samtliga apparater som används måste befinna sig i ett tekniskt oklanderligt skick.
- Arbetsplatsen bör vara ergonomiskt utformad.
- Felställningar förorsakar skador.
Fel kroppsställning kan förorsaka hållningsfel.

4.2 Personliga förutsättningar

- WFE 4S får endast användas av kvalificerad och kompetent personal.
- Den personliga skyddsutrustningen måste motsvara arbetsplatsens säkerhetstekniska krav. Därtill hör:
 - skyddsklädsel
 - skyddsglasögon
 - andningsmask
 - hörselskydd
 - handskar
- Vid bearbetning av lim ska limtillverkarens varningshänvisningar iakttas.
- Risk för brännskador pga flytande lödtenn.

4.3 Elektriska verktyg

- Kabeln får endast användas för ändamål som den är avsedd för.
- Behandla elektriska verktyg med stor omsorg.
- WFE 4S får inte användas i fuktig eller våt omgivning.
- Se till att det inte finns några antändbara vätskor eller gaser i närheten av WFE 4S.
- WFE 4S får endast användas ändamålsenligt.
- Skydda anslutningskabeln mot värme, olja och vassa kanter.
- Kontrollera regelbundet att kabeln inte är skadad.
- Skadade el-verktyg ska genast tas ur bruk.
- Säkerhetsutrustningar får inte tas ur drift.
- Använd endast tillbehör eller tillsatsapparater som finns anförda i driftanvisningens tillbehörslista.

- WELLER tillbehör eller tillsatsapparater får endast användas på original WELLER apparater.
- Användning av andra verktyg eller annat tillbehör kan medföra risk för skador.
- Om WFE 4S används tillsammans med andra apparater, så måste även varningshänvisningarna i driftanvisningen för dessa iakttas.

4.4 Skydd mot olyckor

- Se upp för gnistor.
- Använd endast en lödrök-utsugningsanordning som lämpar sig för arbetsplatsen.
- WFE 4S får inte användas för utsugning av brännbara gaser.
- Undvik oavsiktlig igångsättning.
- Arbeta endast med god belysning.
- Om det finns anordningar för anslutning av en utsugningsanordning för lödrök installerade, så måste man kontrollera att de befinner sig i ett tekniskt oklanderligt skick.

4.5 Underhåll och reparationer

- Elektriska verktyg får endast repareras av elfackmän.
- Innan underhålls och reparationsarbeten påbörjas måste anordningen skiljas från el-nätet genom att dra ut nätkontakten.
- Iaktta noga underhållsföreskrifterna och anvisningarna om filterbytet.
- Endast original WELLER reservdelar får användas.



OBS!

Underlåter man att följa säkerhetsföreskrifterna kan det leda till olyckor och skador på både liv och lem!

E 1 Datos técnicos

| | | |
|--------------------------|--|--------|
| Dimensiones: | Largo | 450 mm |
| | Ancho | 450 mm |
| | Alto | 650 mm |
| Voltaje: | 230 V / 50 Hz | |
| Potencia eléctrica: | 460 VA | |
| Fusible: | T3, 15 A | |
| Velocidad máx.: | 5500 r.p.m. | |
| Depresión máx.: | 2800 Pa | |
| Caudal máx.: | 615 m ³ /h | |
| Nivel de ruido: | 51 dB (A) a 1 m de distancia | |
| Peso: | 40 kg | |
| Filtro: | de 3 etapas | |
| 1. Filtro de polvo fino: | EU5 | |
| 2. Filtro compacto: | Filtro de partículas en suspensión Clas Filtro de gas de banda ancha | |

2 Uso conforme al previsto

- El sistema de aspiración de humo de soldadura WFE 4S de WELLER fue concebido para la extracción de humos del puesto de trabajo.
- Caudal regulable sin escalonamientos hasta como máximo 615 m³/h. Es indicado digitalmente.
- Con el WFE 4S pueden aspirarse los humos de 1 a 4 puestos de trabajo.
- El filtro de 3 etapas instalado está adaptado a los humos de soldadura.
- El grado de separación medio del filtro de 3 etapas es, en el estado que tiene a la entrega, del 99,95% (según DIN 24184).
- El WFE 4S no es apropiado para la aspiración directa junto al soldador.
- El WFE 4S es apropiado para trabajar en funcionamiento continuo a escala industrial.
- El WFE 4S no debe utilizarse para aspirar gases combustibles.
- El usuario/propietario de la instalación es responsable de que se respeten los límites de sustancias contaminantes en el puesto de trabajo impuestos por la ley.
- El WFE 4S debe ponerse en funcionamiento únicamente si se encuentra en perfecto estado técnico.
- No se permite realizar transformaciones en el WFE 4S.
- Filtros sucios deben eliminarse como residuos especiales.
- El WFE 4S debe utilizarse únicamente para el uso descrito en las presentes instrucciones.

3 Símbolos de advertencia y pictogramas utilizados en estas instrucciones



Atención:

En caso de incumplimiento hay peligro para las personas y la máquina.



Atención:

En caso de incumplimiento hay peligro de lesiones.



Atención:

Tienen que respetarse las leyes y las normas o disposiciones.



¡Peligro de explosión!



¡Corriente eléctrica de alta intensidad!



Prohibida la entrada a personas no autorizadas.

4 Reglas de seguridad



Como protección contra descargas eléctricas, lesiones, incendios y explosiones tienen que cumplirse las siguientes reglas de seguridad:

4.1 Seguridad en el puesto de trabajo

- El desorden en el puesto de trabajo significa un aumento del riesgo de accidentes.
- No se permite la presencia de niños ni de otras personas no autorizadas en la zona de trabajo.
- Tienen que cumplirse las disposiciones sobre seguridad y las normas de prevención de accidentes vigentes.
- Los aparatos utilizados deberán estar todos, sin excepción, en perfecto estado.
- El puesto de trabajo debe tener un diseño ergonómico.
- Posturas incorrectas provocan daños físicos.

4.2 Condiciones que debe cumplir el personal

- El WFE 4S debe ser utilizado únicamente por personal cualificado y al que se hayan encomendado tales tareas.
- El equipo de protección personal tiene que satisfacer los requisitos de seguridad propios del puesto de trabajo. Esto incluye:
 - Vestuario de protección
 - Gafas protectoras
 - Mascarilla de respiración
 - Protectores del oído
 - Guantes
- Al trabajar con pegamentos tienen que observarse las advertencias formuladas por el fabricante del pegamento.
- Protegerse de salpicaduras de estaño. Hay peligro de sufrir quemaduras causadas por el estaño de soldadura fundido.

4.3 Herramientas eléctricas

- No utilizar el cable para usos no previstos.
- Cuidar esmeradamente las herramientas eléctricas.
- No exponer el WFE 4S a ambientes húmedos o mojados.
- No utilizar el WFE 4S en las proximidades de líquidos o gases combustibles.
- El WFE 4S debe ser utilizado únicamente en la forma y para los fines previstos.
- Proteger el cable de conexión del calor, del aceite y de aristas cortantes.

- Controlar periódicamente si el cable de conexión presenta daños.
- Las herramientas eléctricas deterioradas o averiadas no se deben seguir utilizando.
- No desactivar dispositivos de seguridad.
- Utilizar exclusivamente accesorios o equipos auxiliares enumerados en la lista de accesorios de las instrucciones de manejo.
- En los aparatos originales WELLER deben utilizarse sólo accesorios y equipos auxiliares originales WELLER.
- El uso de otras herramientas o de otros accesorios puede implicar peligro de lesiones.
- Si el WFE 4S se utiliza en combinación con otros aparatos, tienen que observarse también las advertencias que aparezcan en las instrucciones de manejo de los mismos.

4.4 Prevención de accidentes

- Prestar atención a las chispas.
- Utilizar únicamente un sistema de aspiración de humos de soldadura apropiado para el puesto de trabajo.
- El WFE 4S no debe utilizarse para la aspiración de gases combustibles.
- Evitar una puesta en marcha no intencionada.
- Trabajar sólo con buena iluminación.
- Si existen dispositivos para la conexión de un sistema de aspiración de humos de soldadura, tiene que controlarse su perfecto estado técnico.

4.5 Mantenimiento y reparación

- Las herramientas eléctricas deben ser reparadas únicamente por electricistas profesionales.
- Antes de realizar trabajos de mantenimiento o reparación, desconectar el enchufe de la red.
- Seguir las normas de mantenimiento y las indicaciones relativas al cambio de filtro.
- Deben utilizarse exclusivamente recambios originales WELLER.



Atención:

Si no se respetan las reglas de seguridad corre peligro la integridad física.

DK 1 Tekniske data

| | |
|-----------------------|--|
| Mål: | L 450 mm B 450 mm H 650 mm |
| Spænding: | 230 V / 50 Hz |
| Elektrisk effekt: | 460 VA |
| Sikringsværdi: | T3, 15 A |
| max. hastighed: | 5500 1/min. |
| max. undertryk: | 2800 Pa |
| max. transportmængde: | 615 m ³ /h |
| Lydstyrke: | 51 dB (A) i afstand 1 m |
| Vægt: | 40 kg |
| Filter: | 3 trins-filter |
| 1. Finstøvsfilter: | EU5 |
| 2. Kompaktfilter: | Svævestoffilter Klasse S Bredbånds-gasfilter |

2 Brug i overensstemmelse med formålet

- WELLER lodderøgsudsugningen WFE 4S er lavet til brug som arbejdsfladeudsugning.
- Den transporterede mængde kan trinløst indstilles op til max. 615 m³/h – vises digitalt.
- Med WEF 4S kan der udsuges ved 1 – 4 arbejdspladser.
- Det installerede 3 trins-finter er beregnet til lodderøg.
- 3 trins-filtrets gennemsnitlige udskilleelsesgrad ved leveringstilstanden er 99,95 % (iht. DIN 24184).
- WFE 4S egner sig til konstant industriel drift.
- WFE 4S må ikke benyttes til udsugning af brændbare gasser.
- Anlæggets ejer er ansvarlig for, at de ifølge loven tilladte grænseværdier for skadelige stoffer ved arbejdspladsen overholdes.
- WFE S4 må kun tages i brug i tekniske upåklagelig tilstand.
- Det er ikke tilladt at foretage ombygninger på WFE S4.
- Tilsmudsede filtre skal bortskaffes som særaffald.
- WFE S4 må kun benyttes til den brug, som er beskrevet i denne vejledning.

3 Advarsels- og henvisningssymboler i denne vejledning



Bemærk!

Ved manglende overholdelse er der fare for mennesker og maskine.



Bemærk!

Ved manglende overholdelse er der fare for kvæstelser.



Bemærk!

Love og forskrifter skal overholdes.



Eksplisionsfare



Stærkstrøm!



Adgang forbudt for uvedkommende!

4 Sikkerhedsforskrifter



Som beskyttelse mod elektriske stød, fare for kvæstelser, brand og eksplosion skal de følgende sikkerhedsforskrifter overholdes:

4.1 Sikkerheden på arbejdspladsen

- Uorden på arbejdspladsen øger faren for uheld!
- Det er forbudt for børn og uvedkommende at opholde sig i arbejdsområdet.
- De gældende sikkerhedsbestemmelser og forskrifter til forebyggelse af uheld skal overholdes.
- Alle benyttede apparater må kun benyttes i upåklagelig tilstand.
- Arbejdspladsen skal være udformet ergonomisk korrekt.
- Holdningsfejl forårsager holdningsskader.

4.2 Personlige forudsætninger

- WFE S4 må kun anvendes af kvalificeret og dertil bestemt personale.
- Det personlige beskyttelsesudstyr skal opfylde de sikkerhedstekniske krav for arbejdspladsen, dertil hører:
 - beskyttelsesbeklædning
 - beskyttelsesbriller
 - åndedrætsværn
 - høreværn
 - handsker
- Ved forarbejdning af klæbestoffer skal man overholde advarselshenvisningerne fra klæbestoffets producent.
- Beskyt Dem selv mod tinstænk, fare for forbrænding på grund af flydende loddetin.

4.3 El-værktøj

- Undlad at benytte kablet til formål, det ikke er beregnet til.
- El-værktøj skal plejes med omhu.
- WFE S4 må ikke anvendes i en fugtig eller våd omgivelse.
- WFE S4 må ikke anvendes i nærheden af brændbare væsker eller gasser.
- WFE S4 må kun benyttes i overensstemmelse med formålet.
- Beskyt tilslutningskablet mod varme, olie og skarpe kanter.
- Kontroller regelmæssigt, om tilslutningskablet er beskadiget.
- Beskadiget el-værktøj skal straks udelukkes fra enhver videre brug.

- Benyt kun tilbehør eller ekstraapparater, som er angivet i driftsvejledningens tilbehørsliste.
- Benyt altid kun originalt WELLER tilbehør eller ekstraapparater til WELLER apparater.
- Brugen af andet værktøj eller tilbehør kan udgøre en fare for kvæstelser.
- Hvis WFE 4S benyttes i forbindelse med andre apparater, skal de advarselshenvisninger, som er angivet i disse apparaters driftsvejledning, overholdes.

4.4 Beskyttelse mod uheld

- Vær opmærksom på gnistflvning.
- Benyt altid kun en lodderøgs-udsugning, som egner sig til arbejdspladsen.
- WFE 4S må ikke benyttes til udsugning af brændbare gasser.
- Undgå utilsigtet opstart.
- Arbejd altid kun ved god belysning.
- Hvis der findes anordninger til tilslutninger af en lodderøgs-udsugning, skal man kontrollere, at disse er i teknisk upåklagelig tilstand.

4.5 Vedligeholdelse og reparation

- El-værktøj må kun repareres af en elektriker.
- Træk stikket ud af stikkontakten inden vedligeholdelsen og reparationen.
- Overhold vedligeholdelsesforskrifterne og henvisningerne vedrørende udskiftning af filtret.
- Der må kun benyttes originale WELLER reservedele.



Bemærk!

Ved manglende overholdelse af sikkerhedsforskrifterne er der fare for liv og lemmer!

P 1 Dados técnicos

| | |
|---------------------|--|
| Medidas: | C 450 mm L 450 mm A 650 mm |
| Tensão: | 230 V / 50 Hz |
| Potência eléct.: | 460 VA |
| Calibre do fusível: | T3, 15 A |
| Rotações máx.: | 5500 r.p.m. |
| Vácuo máx.: | 2800 Pa |
| Débito máx.: | 615 m ³ /h |
| Ruído: | 51 dB (A) a 1 m de distância |
| Peso: | 40 kg |
| Filtro: | filtro trifásico |
| 1º filtro absoluto: | EU5 |
| 2º filtro compacto: | filtro de matérias em suspensão classe S filtro de gás de largo espectro |

2 Utilização para os fins previstos

- O extractor de fumos de soldadura WFE 4S da WELLER foi concebido para aspirar os fumos produzidos na área de trabalho.
- O débito é variável até um máx. de 615 m³/h, sendo exibido no mostrador digital
- O WFE 4S permite aspirar os fumos em 1 – 4 postos de trabalho.
- O filtro trifásico instalado é o mais indicado para fumos de soldadura.
- O grau de separação médio do filtro trifásico no momento em que é entregue é de 99,95 % (segundo a DIN 24 184).
- O WFE 4S não é indicado para aspirações directas no ferro de soldar.
- O WFE 4S está preparado para funcionar em regime contínuo em ambiente industrial.
- O WFE 4S não pode ser empregado para aspirar gases inflamáveis.
- O proprietário da instalação é quem tem de se responsabilizar pelo cumprimento da legislação respeitante aos valores-limite impostos à concentração de substâncias nocivas no posto de trabalho.
- O WFE 4S não poderá ser utilizado se houver indícios de que, do ponto de vista técnico, não reúne as indispensáveis condições para um serviço seguro.
- Não é permitido transformar o WFE 4S, alterando o fim para que foi concebido.

- Os filtros que estiverem inutilizados pela sujidade devem ser tratados como lixo especial.
- O WFE 4S só pode ser empregue para a finalidade referida no presente manual.

3 Símbolos de aviso e pictogramas no presente manual



Atenção!

Se a advertência junto a este símbolo não for respeitada, subsiste perigo para as pessoas e para a máquina.



Atenção!

Se a advertência junto a este símbolo não for respeitada, subsiste o perigo de ferimentos.



Atenção!

É imperioso cumprir a lei e demais disposições regulamentares.



Perigo de explosão!



Correntes fortes!



Proibida a entrada a pessoas estranhas ao serviço!

4 Prescrições de segurança



Com o intuito de proteger as pessoas e instalações contra choques eléctricos, ferimentos, risco de explosão e de incêndio, é preciso respeitar as prescrições de segurança que se seguem:

4.1 Segurança no posto de trabalho

- A desordem no posto de trabalho aumenta o risco de acidente!
- Não é permitida a presença de crianças e pessoas não autorizadas na zona de trabalho.
- É preciso observar as disposições de segurança e as prescrições de prevenção de acidentes em vigor.
- Qualquer aparelho só pode ser utilizado se a sua condição de segurança não suscitar quaisquer dúvidas.
- O posto de trabalho deve estar organizado de uma maneira ergonómica.
- As falhas comportamentais provocam danos comportamentais.

4.2 Pressupostos pessoais

- O WFE 4S só pode ser usado por pessoal qualificado e especialmente incumbido dessa função.
- Os equipamentos de protecção individual têm de cumprir os requisitos técnicos de segurança do posto de trabalho, nomeadamente:
 - vestuário de protecção
 - óculos de protecção
 - máscara respiratória
 - protecção auricular
 - luvas de trabalho
- Sempre que lidar com colas, é importante observar as instruções de uso do fabricante.
- Proteja-se de salpicos de estanho. A solda de estanho líquida pode queimar.

4.3 Ferramentas eléctricas

- Não utilize o cabo para fins a que não se destina.
- Trate das ferramentas eléctricas com extremo cuidado.
- Não utilize o WFE 4S em ambientes húmidos ou molhados.
- Não empregue o WFE 4S na proximidade de líquidos ou de gases inflamáveis.
- O WFE 4S só pode ser utilizado dentro do âmbito que está previsto.
- Proteja o cabo de ligação contra o calor, óleo e arestas afiadas.

- Verifique regularmente se o cabo de ligação apresenta danos.
- Ponha de parte qualquer ferramenta que não esteja em condições, assim que detecte haver anomalias.
- Os dispositivos afectos à segurança não podem ser desactivados.
- Utilize apenas acessórios ou aparelhos adicionais que constem da lista de acessórios deste manual de instruções.
- Utilize os acessórios ou aparelhos adicionais WELLER somente nos produtos originais da WELLER.
- Se forem usadas outras ferramentas ou outros acessórios, existe o perigo de ferimentos.
- Se o WFE 4S for utilizado juntamente com outros aparelhos, é importante ler também os avisos constantes dos respectivos manuais de instruções.

4.4 Protecção contra acidentes

- Atenção ao voo de faúlhas.
- Utilize um extractor de fumos de soldadura que seja apropriado para o posto de trabalho em questão.
- O WFE 4S não pode ser empregado para aspirar gases inflamáveis.
- Evite a ocorrência de arranques inadvertidos.
- O trabalho deverá ser efectuado somente com boas condições de iluminação.
- Se houver um dispositivo que permita a ligação de um extractor de fumos de soldadura, há que averiguar da sua condição técnica para o efeito.

4.5 Manutenção e reparação

- A reparação das ferramentas eléctricas deverá estar apenas a cargo e de um electricista.
- Desligue a ficha da tomada antes de iniciar este tipo de trabalhos.
- Siga as regras de manutenção e as instruções sobre a mudança de filtros.
- Só é permitida a utilização de peças de reposição originais da WELLER.



Atenção!

Se as prescrições de segurança não forem respeitadas existe perigo para a integridade física e para a vida do utilizador!

FIN 1 Tekniset tiedot

| | |
|----------------------|---|
| Mitat: | P 450 mm L 450 mm K 650 mm |
| Jännite: | 230 V / 50 Hz |
| Sähköteho: | 460 VA |
| Sulakkeet: | T3, 15 A |
| Kork. kierrosuku: | 5500 1/min |
| Kork. alipaine: | 2800 Pa |
| Kork. syöttömäärä: | 615 m ³ /h |
| Äänenvoimakkuus: | 51 dB (A) etäisyys 1 m |
| Paino: | 40 kg |
| Suodatin: | 3 vaihe suodatin |
| 1. hienosuodatin: | EU5 |
| 2. kiinteä suodatin: | pölynsuodatin luokka S leveä kaasusuodaatin |

2 Määräystenmukainen käyttö

- WELLER juottosavutuuletin WFE 4S on tarkoitettu käytettävän työskentelyalueen tuuletukseen.
- Syöttömäärä portaattomasti säädettävissä, korkeintaan 615 m³/h – digitaalinen näyttö.
- WFE 4S: llä voidaan tuulettaa 1 – 4 työaluetta.
- Asennettu 3-vaihesuodatin on tarkoitettu juottosavulle.
- 3-vaihesuodattimen keskimääräinen erotusaste toimitettaessa 99,95% (DIN 24184 mukaan).
- WFE 4S ei sovellu tuuletukseen suoraan juottokolvella.
- WFE 4S ei sovellu teolliseen kestokäyttöön.
- WFE 4S ei saa käyttää palavien kaasujen imuun.
- Laitteen käyttäjä on vastuullinen vahingollisten aineiden lakimääräisten raja-arvojen noudattamisesta.
- WFE 4S saa otta käyttöön ainoastaan teknisesti moitteettomassa kunnossa.
- Muutokset WFE 4S:n eivät ole sallittuja.
- Likaantuneet suodattimet ovat ongelmajäte.
- WFE 4S saa käyttää ainoastaan tässä käyttöoppaassa kuvatulla tavalla.

3 Käyttöoppaassa käytetyt varoitusmerkit ja symbolit



Huomio!

Huomioimatta jättäminen aiheuttaa varan ihmisille ja koneille.



Huomio!

Huomioimatta jättäminen aiheuttaa loukkaantumisvaaran.



Huomio!

Lakia ja määräyksiä on noudatettava.



Räjähdyksivaara!



Vahvavirta!



Pääsy kielletty asiattomilta!

4 Turvamääräykset



Suojaksi sähköiskuja, loukkaantumisia, tulipaloa ja räjähdyksiä vastaan seuraavia turvamääräyksiä on noudatettava:

4.1 Työpaikan turvallisuus

- Epäsiisteys työpaikalla lisää tapaturmavaaran!
- Asiatomien sekä lapsien oleskelu työalueella ei ole sallittua.
- Voimassa olevia turvamääräyksiä ja tapaturmantorjuntaohjeita on noudatettava.
- Kaikkien käytettävien laitteiden on oltava moitteettomassa kunnossa.
- Työpaikkaa olisi toteutettava ergonomisesti oikealla tavalla.
- Virheelliset asennot aiheuttavat vahinkoja.

4.2 Henkilökohtaiset edellytykset

- WFE 4S saavat käyttää ainoastaan pätevät ja tarkoitukseen määrätyt ammattihenkilöt.
- Henkilökohtaisen suojavarusteiden on oltava työpaikan turvateknisten vaatimusten mukaiset, näihin kuuluvat:
 - suojavarustus
 - suojalasit
 - happinaamari
 - kuulosuoja
 - työkäsineet
- Liimaajia työstettäessä on valmistajan varoituksia huomioitava.
- Tinaa vastaan on suojauduttava, juokseva juottotina saattaa aiheuttaa loukkaantumisia.

4.3 Sähkötyökalut

- Johtoa ei saa käyttää tarkoituksettomasti.
- Sähkötyökaluista on pidettävä huolta.
- WFE 4S ei saa käyttää kosteassa tai märässä ympäristössä.
- WFE 4S ei saa käyttää palavien nesteiden tai kaasujen lähettyvyydessä.
- WFE 4S saa käyttää ainoastaan määräystenmukaisesti.
- Liitoskaapeli on suojattava kuumuutta, öljyä ja teräviä reunoja vastaan.
- Liitoskaapelia on tarkastettava säännöllisesti.
- Vahingoittuneita sähkötyökaluja on poistettava käytöstä välittömästi.
- Turvalaitteita ei saa poistaa käytöstä.
- On käytettävä ainoastaan käyttöoppaan lisätarvikelistalla mainittuja lisätarvikkeita ja apulaitteita.

- WELLER lisätarvikkeet ja apulaitteet on käytettävä ainoastaan alkuperäisten WELLER-laitteiden yhteydessä.
- Muiden työkalujen tai muun varustelun käyttö saattaa aiheuttaa loukkaantumisvaaran.
- Mikäli WFE 4S käytetään muiden laitteiden yhteydessä, on myös näiden laitteiden käyttöoppaan turvamääräyksiä noudatettava.

4.4 Tapaturmantorjunta

- Kipinöiden muodostumista on huomioitava.
- Käytä ainoastaan työpaikalle tarkoitettua juottosavutuuletinta.
- WFE 4S ei saa käyttää palavien kaasujen imuun.
- Tahatonta käynnistymistä on vältettävä.
- Huolehdi riittävästä valotuksesta työskentelyn aikana.
- Kun juottosavutuulettimen liittämiseen tarvittavat laitteet ovat läsnä, on tarkastettava, että ne ovat teknisesti moitteettomassa kunnossa.

4.5 Huolto ja korjaus

- Ainoastaan sähköalan ammattilaiset saavat suorittaa sähkötyökalujen korjauksia.
- Ennen huoltoa ja korjausta on verkkopistoke vedettävä pistorasiasta.
- Noudata huolto-ohjeet ja suodattimen vaihtoa koskevat ohjeet.
- On sallittua käyttää ainoastaan alkuperäisiä WELLER-varaosia.



Huomio!

Turvamääräysten laiminlyöminen aiheuttaa hengen- ja loukkaantumisvaaran!

GR 1 Τεχνικά Στοιχεία

| | |
|--------------------------------|--|
| Διαστάσεις: | Μήκος 450 mm Πλάτος 450 mm Ύψος 650 mm |
| Ηλεκτρική τάση: | 230 V / 50 Hz |
| Ηλεκτρική ισχύς: | 460 VA |
| Μέγεθος ηλεκτρικής ασφάλειας: | T3, 15A |
| Ανώτατος αριθμός στροφών: | 5500 1/min |
| Ανώτατη υποπίεση: | 2800 Pa |
| Ανώτατη ποσότητα τροφοδότησης: | 615 m ³ /h |
| Ύψος ηχορύπανσης: | 51 dB (A) |
| Σε απόσταση: | 1m |
| Βάρος: | 40 kg |
| Φίλτρο: | φίλτρο 3 βαθμίδων |
| 1. Φίλτρο λεπτής σκόνης: | EU5 |
| 2. Συμπαγές φίλτρο: | Φίλτρο αιωρούμενων σωματιδίων Κατηγορία S Φίλτρο αερίου πλατειάς ταινίας |

2 Κανονική Χρήση

- Η συσκευή αναρρόφησης καπνών, που προκύπτουν κατά τις εργασίες συγκόλλησης, του εργοστασίου κατασκευής WELLER WFE 4S σχεδιάστηκε προς εφαρμογή ως συσκευή αναρρόφησης καπνών από επιφάνειες εργασίας.
- Η ποσότητα τροφοδότησης μπορεί να ρυθμιστεί ακριμάκωτα μέχρι ενός ανώτατου ορίου 615 m³/h - η ποσότητα αυτή ενδεικνύεται ψηφιακά.
- 1 - 4 θέσεις εργασίας μπορεί να υποστούν αναρρόφηση με την συσκευή WFE 4S.
- Το ενσωματωμένο φίλτρο 3 βαθμίδων έχει αναπροσαρμοστεί σε καπνούς, που προκύπτουν κατά τις εργασίες συγκόλλησης.
- Ο μεσαίος βαθμός συγκράτησης καπνών του φίλτρου 3 βαθμίδων αποτελεί στην κατάσταση παράδοσης του 99,95% (σύμφωνα με τον πρότυπο κανονισμό DIN 24184).
- Η συσκευή WFE 4S δεν είναι κατάλληλη για άμεση αναρρόφηση επί του συγκολλητικού εμβόλου.
- Η συσκευή WFE 4S είναι κατάλληλη προς εφαρμογή σε βιομηχανικές συνεχείς λειτουργίες.
- Η συσκευή WFE 4S δεν επιτρέπεται να χρησιμοποιηθεί για την αναρρόφηση εύφλεκτων αερίων.
- Ο χρήστης της συσκευής αυτής είναι υπεύθυνος για την τήρηση των νομικών

κανονισμών, που αφορούν τιμές επιβλαβών υλικών, που προκύπτουν στον εκάστοτε τόπο εργασίας.

- Η συσκευή WFE 4S επιτρέπεται να τεθεί σε λειτουργία αποκλειστικά και μόνο, εφόσον βρίσκεται σε τέλεια κατάσταση από τεχνικής πλευράς.
- Δεν επιτρέπονται μετατροπές επί της συσκευής WFE 4S.
- Λερωμένα φίλτρα πρέπει να υπόκεινται σε ειδική επεξεργασία ως ειδικά και επικίνδυνα απόβλητα.
- Η συσκευή WFE 4S επιτρέπεται να χρησιμοποιηθεί αποκλειστικά και μόνο για τον λειτουργικό σκοπό, ο οποίος περιγράφεται στο παρόν φυλλάδιο οδηγιών.

3 Προειδοποιητικά σύμβολα και ενδεικτικές απεικονίσεις, που χρησιμοποιούνται στις οδηγίες αυτές



Προσοχή!

Σε περίπτωση μη τήρησης της αφορούμενης οδηγίας υπάρχει κίνδυνος για ανθρώπους και για τη μηχανή.



Προσοχή!

Σε περίπτωση μη τήρησης της αφορούμενης οδηγίας υπάρχει κίνδυνος τραυματισμών.



Προσοχή!

Οι ισχύοντες νόμοι και οι σχετικοί κανονισμοί πρέπει να τηρηθούν.



Κίνδυνος έκρηξης!



Ηλεκτρικό ρεύμα υψηλής τάσης!



Απαγορεύεται η είσοδος σε αναρμόδια πρόσωπα!



Προσοχή!

Σε περίπτωση μη τήρησης των οδηγιών ασφαλείας υπάρχει κίνδυνος για τη σωματική ακεραιότητα και τη ζωή!

4 Κανονισμοί Ασφαλείας



Για την προστασία κατά ηλεκτροπληξίας και για την αποφυγή κινδύνων τραυματισμών, πυρκαγιάς και έκρηξης, πρέπει να τηρηθούν οι ακόλουθοι κανονισμοί ασφαλείας:

4.1 Ασφάλεια στον τόπο της εργασίας

- Μία ακαταστασία στον τόπο της εργασίας αυξάνει τον κίνδυνο τραυματισμών!
- Η παραμονή παιδιών και αναρμόδιων προσώπων στην περιοχή της εργασίας δεν επιτρέπεται.
- Πρέπει να τηρούνται οι ισχύοντες κανονισμοί ασφαλείας και οι κανονισμοί αποτροπής ατυχημάτων.
- Όλες οι εφαρμοζόμενες συσκευές επιτρέπεται να χρησιμοποιούνται αποκλειστικά και μόνο σε τέλεια κατάσταση.
- Ο τόπος της εργασίας πρέπει να είναι διαμορφωμένος σωστά, όσον αφορά την εργονομική του κατασκευή.
- Εσφαλμένες σωματικές θέσεις δημιουργούν βλάβες στην σπονδυλική στήλη.

4.2 Προσωπικές προϋποθέσεις

- Η συσκευή WFE 4S επιτρέπεται να χρησιμοποιείται αποκλειστικά και μόνο εκ μέρους προσώπων, τα οποία διαθέτουν σχετικά ικανότητα, και τα οποία διαθέτουν εξουσιοδότηση εργασίας.
- Τα προσωπικά προστατευτικά εφόδια πρέπει να ανταποκρίνονται στις απαιτήσεις του τόπου εργασίας, όσον αφορά την τεχνική τους ασφάλεια. Στα εφόδια αυτά ανήκουν τα εξής:
 - Προστατευτικά εργατικά ρούχα
 - Προστατευτικά γυαλιά
 - Μάσκα αναπνοής
 - Προστασία της ακοής
 - Γάντια
- Κατά την επεξεργασία συγκολλητικών υλικών πρέπει να δοθεί προσοχή στην τήρηση των προειδοποιητικών οδηγιών του εργοστασίου κατασκευής των συγκολλητικών αυτών υλικών.
- Προστατευθείτε κατά πιτσιλιμάτων κασσίτερου, καθόσον υπάρχει κίνδυνος εγκαυμάτων, που μπορεί να προέλθουν από υγροποιημένο συγκολλητικό κασσίτερο.

4.3 Ηλεκτρικά εργαλεία

- Μην χρησιμοποιείτε το ηλεκτρικό καλώδιο της συσκευής για ανάρμοστους σκοπούς.
- Την ηλεκτρική συσκευή πρέπει να την περιποιείτε με προσοχή.
- Η συσκευή WFE 4S δεν επιτρέπεται να λειτουργήσει σε υγρή περιοχή.
- Η συσκευή WFE 4S δεν πρέπει να εφαρμοστεί στην περιοχή εύφλεκτων υγρών ή αερίων.
- Η συσκευή WFE 4S επιτρέπεται να χρησιμοποιηθεί αποκλειστικά και μόνο για τον κατασκευαστικό της σκοπό.

- Προστατεύετε το ηλεκτρικό καλώδιο κατά υψηλής θερμοκρασίας, κατά λαδιών και αιχμηρών ακμών.
- Ελέγχετε κατά τακτικά διάστήματα το ηλεκτρικό καλώδιο, για να διαπιστώνετε πιθανές βλάβες του.
- Ηλεκτρικά εργαλεία, τα οποία έχουν υποστεί βλάβη, πρέπει να μη ξαναεφαρμοστούν.
- Οι εγκαταστάσεις ασφαλείας δεν επιτρέπεται να θεθούν εκτός λειτουργίας.
- Χρησιμοποιείτε αποκλειστικά και μόνο συμπληρωματικά εξαρτήματα ή συμπληρωματικές συσκευές, που αναφέρονται στον πίνακα συμπληρωματικών εξαρτημάτων του παρόντος φυλλαδίου λειτουργικών οδηγιών.
- Εφαρμόζετε επάνω στις γνήσιες συσκευές του εργοστασίου κατασκευής WELLER αποκλειστικά και μόνο συμπληρωματικά εξαρτήματα ή συμπληρωματικές συσκευές του ίδιου εργοστασίου WELLER.
- Η χρησιμοποίηση άλλων εργαλείων ή άλλων συμπληρωματικών εξαρτημάτων μπορεί να έχει ως αποτέλεσμα κίνδυνο τραυματισμών.
- Σε περίπτωση, κατά την οποία η συσκευή WFE 4S λειτουργήσει σε συνδυασμό με άλλες συσκευές, πρέπει να τηρηθούν επιπλέον και οι προειδοποιητικές οδηγίες, οι οποίες αναφέρονται στις οδηγίες λειτουργίας των ξένων συσκευών.

4.4 Προστασία κατά ατυχημάτων

- Δίνετε προσοχή στους σπινθήρες, που δημιουργούνται κατά την εργασία.
- Χρησιμοποιείτε μηχανισμό αναρρόφησης καπνών, που προκύπτουν κατά την εργασία συγκόλλησης, που αρμόζει για τον εκάστοτε τόπο εργασίας.
- Η συσκευή WFE 4S δεν επιτρέπεται να χρησιμοποιηθεί για την αναρρόφηση εύφλεκτων αερίων.
- Αποφεύγετε ανάρμοστη εκκίνηση της λειτουργίας της συσκευής.
- Κάνετε τις εργασίες σας μόνο σε χώρους, που είναι καλά φωτισμένοι.
- Σε περίπτωση, κατά την οποία υπάρχουν συσκευές για τη σύνδεση ενός μηχανισμού αναρρόφησης των καπνών, που προκύπτουν κατά τις εργασίες συγκόλλησης, πρέπει οι συσκευές αυτές να υποστούν έλεγχο, όσον αφορά την τέλεια τεχνική τους κατάσταση.

4.5 Συντήρηση και επιδιόρθωση

- Ηλεκτρικά εργαλεία επιτρέπεται να επιδιορθώνονται αποκλειστικά και μόνο εκ μέρους ειδικευμένων ηλεκτροτεχνιτών.
- Βγάξτε το ρευματολήπτη της συσκευής από την πρίζα του ηλεκτρικού ρεύματος, πριν εκτελέσετε ακόμα εργασίες συντήρησης και επιδιόρθωσης.
- Τηρείτε τους κανονισμούς συντήρησης και τις οδηγίες, που αφορούν την αντικατάσταση φίλτρων.
- Επιτρέπεται η χρησιμοποίηση αποκλειστικά και μόνο γνήσιων ανταλλακτικών της εταιρείας WELLER.

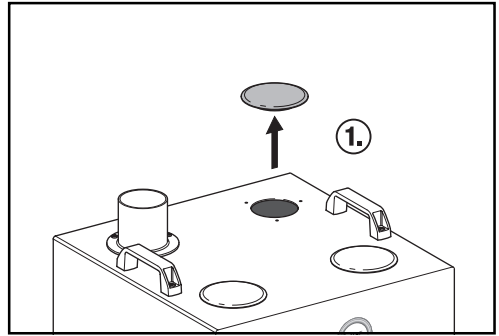
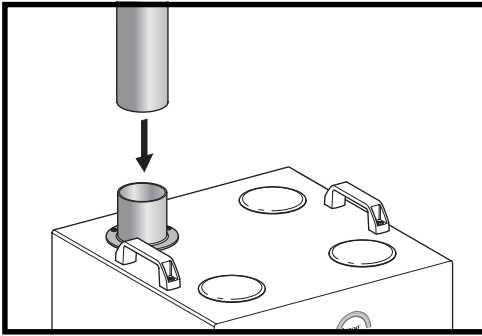

(D) 5 Montage

5.1 Absaug Schlauch anschließen.

5.2 Rohrstützen zusätzlich montieren

① Eine Verschlusskappe abziehen.

(F) 5 Montage

5.1 Raccorder le flexible d'aspiration.

5.2 Monter la tubulure

① Retirer le capuchon de fermeture.

(NL) 5 Montage

5.1 Afzuigslang aansluiten.

5.2 Buisaansluitstuk extra monteren

① Eén afsluitkap er aftrekken.

(I) 5 Montaggio

5.1 Collegare il tubo di aspirazione.

5.2 Montare l'attacco tubolare

① Rimuovere il tappo di chiusura.

(GB) 5 Assembly

5.1 Connecting the Suction Hose.

5.2 Fitting Additional Hose Connectors

① Remove a sealing plug.

(S) 5 Montering

5.1 Anslut utsugningsslängen.

5.2 Montera dessutom rörstuds

① Dra av tillslutningslock.

(E) 5 Montaje

5.1 Conectar el tubo flexible de aspiración.

5.2 Montar adicionalmente el empalme de tubo

① Quitar un tapón.

(DK) 5 Montering

5.1 Tilslutning af udsugningsslängen.

5.2 Montering af yderligere rørstuds

① Træk en låsekappe af.

(P) 5 Montagem

5.1 Conectar a mangueira de aspiração.

5.2 Montar adicionalmente uma tubuladura

① Tire uma tampa.

(FIN) 5 Asennus

5.1 Liittää imuletku.

5.2 Asenna lisäksi istukka

① Irrota sulkuhattu.

(GR) 5 Συναρμολόγηση

5.1 Σύνδεση του πλαστικού σωλήνα αναρρόφησης.

5.2 Συμπληρωματική συναρμολόγηση του στομίου του σωλήνα

① Βγάλτε έξω ένα καλυπτικό πώμα.

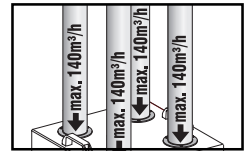
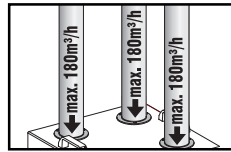
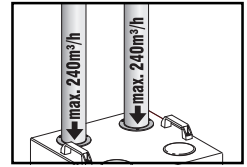
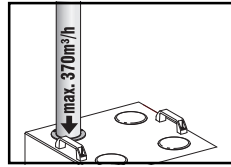
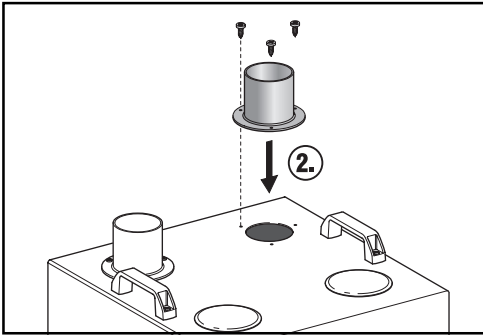

② Rohrstützen montieren.

- Bis zu 4 Arbeitsplätze können am WFE 4S angeschlossen werden.

② Monter la tubulure.

- 4 postes de travail peuvent être raccordés au WFE 4S.

② Buisaansluitstuk monteren.

- Er kunnen max. 4 werkplekken aan de WFE 4S aangesloten worden.

② Montare l'attacco tubolare.

- Alla WFE 4S possono essere collegati sino a 4 postazioni lavoro.

② Fit hose connector.

- Up to 4 work stations can be connected to the WFE 4S.

② Montera rörstutsen.

- Upp till 4 arbetsplatser kan anslutas till WFE 4S.

② Montar el empalme de tubo.

- Hasta 4 puestos de trabajo pueden conectarse al WFE 4S.

② Monter rørstudsens på.

- Der kan tilsluttes op til 4 arbejdspladser til WFE 4S.

② Monte a tubuladura.

- É possível ligar até 4 postos de trabalho ao WFE 4S.

② Asenna istukka.

- WFE 4S:n voidaan liittää jopa neljä työpistettä.

② Συναρμολόγηση του στομίου του σωλήνα.

- Μπορούν να συνδεθούν μέχρι και 4 τόποι εργασίας σε μία συσκευή WFE 4S.

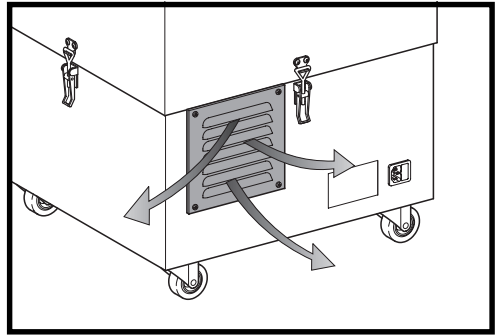
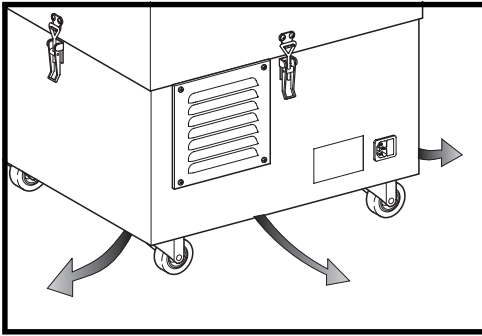

D 5.3 Abluft auf Unterseite
Standardeinstellung

5.4 Abluft über Abluftgitter

F 5.3 Air sortant au bas
Réglage standard

5.4 Air sortant par une grille

NL 5.3 Afgewerkte lucht
aan de onderzijde
Standaardinstelling

5.4 Afgewerkte lucht via de ventilatieroosters

I 5.3 Aria di scarico
verso il basso
Impostazione standard

5.4 Aria di scarico tramite griglie
di espulsione aria

GB 5.3 Outlet on the Underside
Standard configuration

5.4 Outlet via the Outlet Grille

S 5.3 Luftutlopp på undersidan.
Standardinställning

5.4 Frånluft via frånluftgaller

E 5.3 Salida de aire por la parte
inferior
Ajuste estándar

5.4 Salida de aire por la rejilla de salida de aire

DK 5.3 Returluft på undersiden
Standardindstilling

5.4 Returluft via returluftgitter

P 5.3 Saída de ar pelo lado inferior
Definição por defeito

5.4 Saída de ar pela grelha

FIN 5.3 Ilman poisto alapuoelta
Standardiasetus

5.4 Ilman poisto ristikon kautta

GR 5.3 Εξερχόμενος αέρας στην κάτω
πλευρά της συσκευής
Βασική ρύθμιση

5.4 Εξερχόμενος αέρας από το αντίστοιχο
πλέγμα

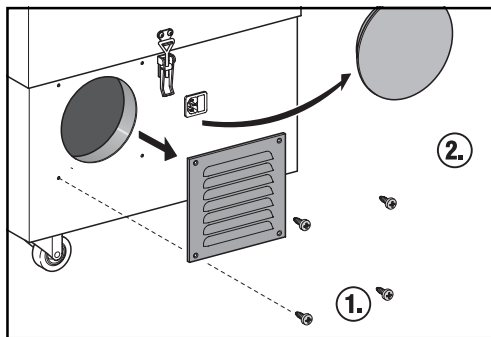

1. Abluftgitter abmontieren
2. Blindstopfen entfernen

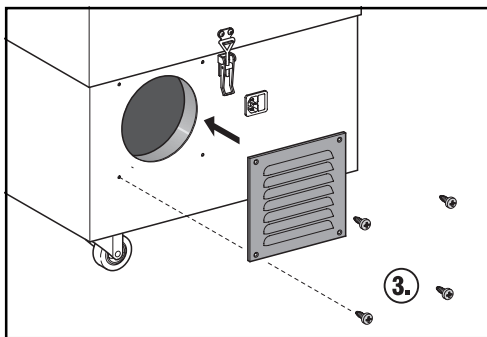

3. Abluftgitter wieder montieren

1. Démontez la grille d'air sortant
2. Retirer le bouchon

3. Remonter la grille d'air sortant

1. Ventilatioerooster monteren
2. Blinde plug weghalen

3. Ventilatioerooster weer monteren

1. Svitare la griglia di scarico
2. Rimuovere il tappo

3. Riavvitare la griglia di scarico

1. Unscrew outlet grille
2. Remove blanking plug

3. Refit outlet grille

1. Demontera frånluftgallret
2. Ta bort blindpluggen

3. Montera fast frånluftgallret igen

1. Desmontar la rejilla de salida de aire
2. Quitar el tapón

3. Montar de nuevo la rejilla de salida de aire

1. Afmonter returluftgitteret
2. Fjern blindproppen

3. Monter returluftgitteret på igen

1. Desmonte a grelha de evacuação de ar
2. Retire o tampão

3. Volte a montar a grelha de evacuação de ar

1. Poista poistoilmaristikko
2. Poista täytetulppa

3. Asenna poistoilmaristikko jälleen

1. Αποσυναρμολόγηση του πλέγματος εξερχόμενου αέρα
2. Αφαίρεση του κλειστού πώματος

3. Εκ νέου συναρμολόγηση του πλέγματος εξερχόμενου αέρα

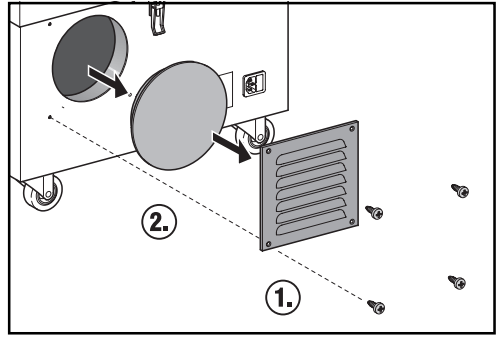
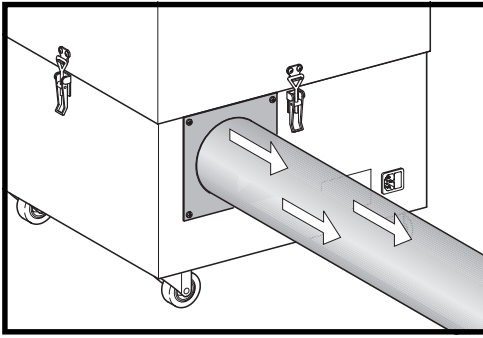

D 5.5 Abluft über Rohrsystem

- ① Luftaustrittsblende abschrauben
- ② Blindstopfen abziehen

F 5.5 Air sortant par une tuyauterie

- ① Dévisser la grille d'air sortant
- ② Retirer le bouchon

NL 5.5 Afgewerkte lucht via buissysteem

- ① Luchtuitgangsplaat er afschroeven
- ② Blinde plug er aftrekken

I 5.5 Scarico aria tramite sistema di tubazioni

- ① Svitare la griglia di scarico
- ② Rimuovere il tappo

GB 5.5 Outlet Via Pipe System

- ① Unscrew air outlet grille
- ② Remove blanking plug

S 5.5 Frånluft via rörsystem

- ① Skruva av luftutträdesskyddet
- ② Dra av blindpluggen

E 5.5 Salida de aire por el sistema de tubos

- ① Desatornillar el embellecedor de la salida de aire.
- ② Quitar el tapón

DK 5.5 Returluft via rørsystem

- ① Skru luftudløbsblænden af
- ② Træk blindproppen af

P 5.5 Evacuação de ar por um sistema de tubagens

- ① Desaparafuse a cobertura da saída de ar
- ② Extraia o tampão

FIN 5.5 Ilman poisto putkijärjestelmän kautta

- ① Ruuvaa ilmaläppä irti
- ② Irrota täytetulppa

GR 5.5 Ξερχόμενος αέρας μέσω του συστήματος του σωλήνα

- ① Ξεβίδωμα του καλύμματος για την έξοδο του αέρα
- ② Αφαίρεση του κλειστού πώματος

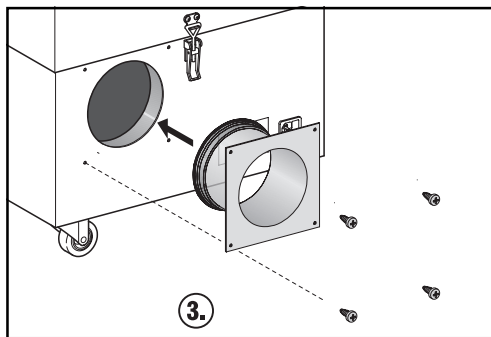

③ Abluftstutzen montieren

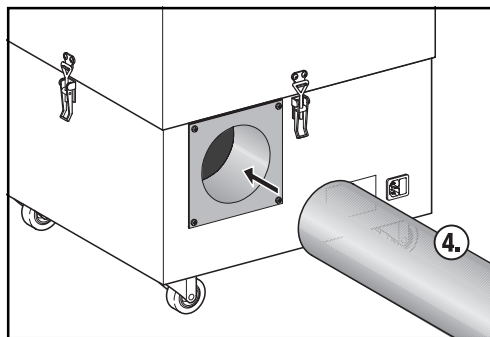

④ Rohrsystem Ø 100 mm anschließen

③ Monter la tubulure d'air sortant

④ Raccorder la tuyauterie de 100 mm de Ø

③ Aansluitstuk afgewerkte lucht monteren

④ Buissysteem Ø 100 mm aansluiten

③ Montare l'attacco tubolare

④ Collegare il sistema di tubazione con diametro 100 mm.

③ Fit outlet sleeve

④ Connect Ø 100 mm pipe system

③ Montera frånluftstutsen

④ Anslut rörsystemet Ø 100 mm

③ Montar la tubuladura de salida de aire

④ Empalmar el sistema de tubos de 100 mm de diámetro

③ Monter returluftgitteret på

④ Tilslut et rørsystem Ø 100 mm

③ Monte a tubuladura da saída de ar

④ Conecte o sistema de tubagens com Ø 100 mm

③ Asenna tuuletusistukka

④ Liitä Ø 100 mm:n putkijärjestelmä

③ Συναρμολόγηση του πώματος εξερχόμενου αέρα

④ Σύνδεση του συστήματος του σωλήνα διαμέτρου 100 mm

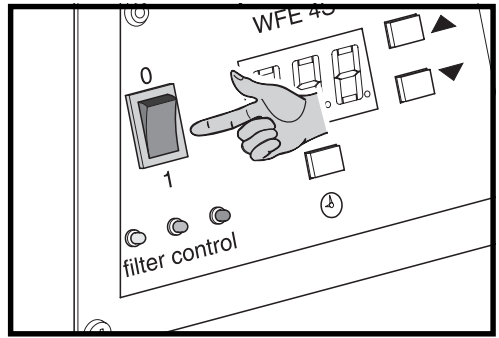
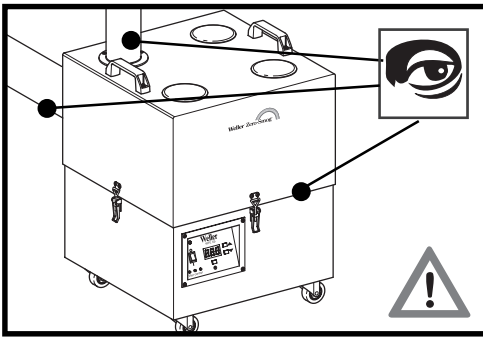

7 Prüfung vor Inbetriebnahme

Anlage nur in technisch einwandfreiem Zustand in Betrieb nehmen.

7 Vérification avant la mise en service

Ne mettre l'installation en service que si elle est en parfait état technique.

7 Controle voor ingebruikneming

Installatie alleen in een technisch perfecte toestand in gebruik nemen.

7 Controllo prima della accensione

Mettere in funzione l'impianto solo se regolarmente funzionante.

7 Inspecting Prior to Placing in Operation

Only place the unit in operation if in correct working order.

7 Kontroll före idrifttagningen

Anläggningen får endast tas i drift i tekniskt oklanderligt skick.

7 Control antes de la puesta en funcionamiento

La instalación sólo se pondrá en funcionamiento si está en perfecto estado técnico.

7 Kontrol inden idrifttagningen

Anlægget må kun tages i brug i teknisk upåklagelig tilstand.

7 Verificação antes da colocação em funcionamento

Coloque a instalação em funcionamento apenas se estiver em perfeitas condições técnicas.

7 Ennen käyttöönottoa suoritettavat tarkastukset

Ainoastaan teknisesti moitteettomassa kunnossa olevaa laitetta saa ottaa käyttöön.

7 Έλεγχος πριν από την αρχική θέση σε λειτουργία

Θέστε τη συσκευή σας σε λειτουργία αποκλειστικά και μόνο, όταν αυτή βρίσκεται σε τέλεια τεχνική κατάσταση.

8 Inbetriebnahme

Netzschalter auf >1< schalten
- WFE 4S führt einen Selbsttest durch.

8 Mise en service

Placer l'interrupteur secteur sur >1<
- Le WFE 4S effectue un test automatique.

8 Ingebruikneming

Netschakelaar op >1< zetten
- WFE 4S voert een zelftest uit.

8 Accensione

Portare l'interruttore di rete su >1<
- la WFE 4S esegue un'autocontrollo.

8 Placing in Operation

Switch mains switch to >1<
-The WFE 4S performs a self-test.

8 Idrifttagning

Ställ nätströmbrytaren på >1<.
- WFE 4S genomför ett självtest.

8 Puesta en funcionamiento

Conmutar el interruptor de red a >1<.
- El WFE 4S realiza una autocomprobación.

8 Idrifttagning

Stil netafbryderen på >1<
- WFE 4S gennemfører en selvtest.

8 Colocação em funcionamento

Coloque o interruptor geral na posição >1<
- o WFE 4S realiza um auto-teste.

8 Käyttöönotto

Kytke verkkokytkin asentoon >1<
- WFE 4S suorittaa testin itsestään.

8 Αρχική θέση σε λειτουργία

Ρυθμίστε το διακόπτη της συσκευής στη ρυθμιστική θέση >1< η συσκευή WFE 4S θα διενεργήσει μετά τη ρύθμιση αυτή ένα αυτόματο αυτοέλεγχο.

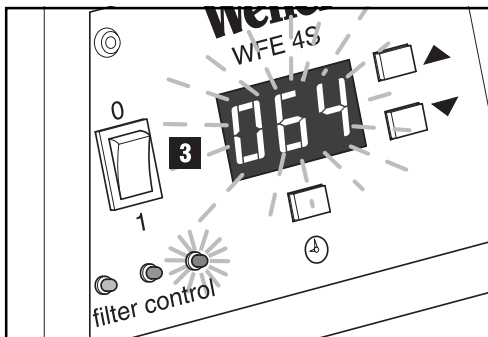
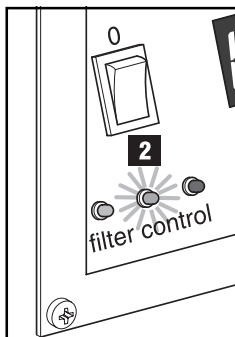
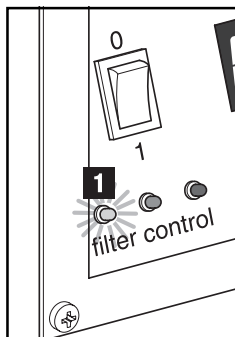

D 8.1 Filterkontrolle

LED 1 Grün: Filter in Ordnung
 LED 2 Gelb: Filterwechsel vorbereiten
 LED 3 Rot: Filter verschmutzt, Display blinkt

F 8.1 Contrôle du filtre

LED 1 verte: filtre en ordre
 LED 2 jaune: préparer le changement de filtre
 LED 3 rouge: filtre encrassé, l'afficheur clignote

NL 8.1 Filtercontrole

LED 1 groen: filter in orde
 LED 2 geel: vervangen filter voorbereiden
 LED 3 rood: filter vuil, display knippert

I 8.1 Controllo filtro

LED 1 verde: filtro in ordine
 LED 2 giallo: preparare il cambio del filtro
 LED 3 rosso: filtro intasato, il display lampeggia

GB 8.1 Filter Control

LED 1 green: filter ok
 LED 2 yellow: prepare for filter replacement
 LED 3 red: filter soiled, display flashes

S 8.1 Filterkontroll

LED 1 grön: filter korrekt
 LED 2 gul: förbered filterbyte
 LED 3 röd: filter igensatt, displayen blinkar

E 8.1 Control de filtro

LED 1 verde: filtro en orden
 LED 2 amarillo: preparar un cambio de filtro
 LED 3 rojo: filtro sucio, el visualizador parpadea

DK 8.1 Filterkontrol

LED 1 grøn: Filtret er i orden
 LED 2 gul: Forbered udskiftningen af filtret
 LED 3 rød: Filtret er tilsmudset, displayet blinker

P 8.1 Controlo do filtro

LED 1 Verde: Filtro em condições.
 LED 2 Amarelo: Prepare a mudança de filtro.
 LED 3 Vermelho: Filtro sujo, mostrador intermitente

FIN 8.1 Suodattimen tarkastus

LED 1 vihreä: suodatin kunnossa
 LED 2 keltainen: esivalmistusta suodattimen vaihto
 LED 3 punainen: suodatin likainen, display vilkkuu

GR 8.1 Έλεγχος του φίλτρου

LED 1 πράσινη: το φίλτρο βρίσκεται σε καλή κατάσταση
 LED 2 κίτρινη: προετοιμάστε αντικατάσταση φίλτρου
 LED 3 κόκκινη: το φίλτρο είναι λερωμένο, η ενδεικτική οθόνη Display αναλάμπει

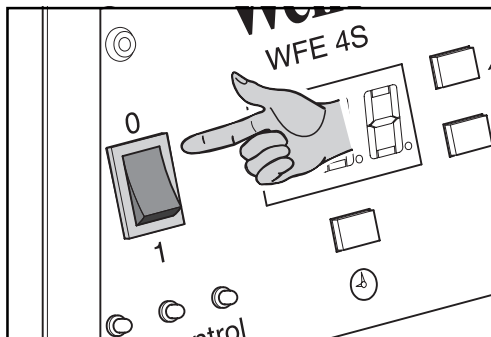

8.2 Ausserbetriebnahme

Netzschalter auf >0< schalten.

Achtung: Hohe Schadgaskonzentration führt zur Erwärmung der Aktivkohle
- WFE 4S nachlaufen lassen.

8.2 Mise hors service

Placer l'interrupteur secteur sur >0<.

Attention: Une forte concentration de gaz polluant entraîne un échauffement du charbon actif.
- Laisser le WFE 4S continuer de fonctionner.

8.2 Buiten bedrijf zetten

Netschakelaar op >0< zetten.

Let op: hoge concentratie schadelijke gassen leidt tot verwarming van de actieve kool.
- WFE 4S laten uitlopen.

8.2 Spegnimento

Portare l'interruttore di rete su >0<.

Attenzione: un'alta concentrazione di gas nocivi causa il riscaldamento dei carboni attivi
- lasciare accesa la WFE 4S per qualche minuto.

8.2 Taking Out of Operation

Switch mains switch to >0<.

Important: a high noxious gas concentration leads to warming of the active charcoal
- leave the WFE 4S to run for a while.

8.2 Frånkoppling

Ställ nätbrytaren på >0<.

OBS! Höga koncentrationer av skadlig gas leder till att det aktiva kolet blir varmt. Låt WFE 4S eftergå.

8.2 Desactivación

Conmutar el interruptor de red a >0<.

Atención: una concentración elevada de gases contaminantes provoca calentamiento del carbón activo.
- Dejar que el WFE 4S siga funcionando por inercia.

8.2 Ud-af-drifttagning

Stil netafbryderen på >0<.

Bemærk: En høj koncentration af skadelige gasser medfører en opvarmning af det aktive kul
- lad WFE 4S løbe efter.

8.2 Colocação fora de serviço

Coloque o interruptor geral na posição >0<.

Atenção! Uma elevada concentração de substâncias nocivas provoca um aquecimento do carvão activo. Deixe - WFE 4S funcionar por inércia.

8.2 Seisauttaminen

Kytke verkkokytkin asentoon >0<.

Huomio: korkea haitallisten kaasujen konsentraatio aiheuttaa aktiivihiiliin lämpenemisen
- anna WFE 4S:n käydä vielä.

8.2 Θέση της συσκευής εκτός λειτουργίας

Ρυθμίστε το διακόπτη της συσκευής στη ρυθμιστική θέση >0<.

Προσοχή: Ένας μεγάλος βαθμός συγκέντρωσης επιβλαβών αερίων έχει ως αποτέλεσμα μία θέρμανση του ενεργού άνθρακα
- αφήστε στην περίπτωση αυτή να συνεχίσει τη λειτουργία της η συσκευή WFE 4S και μετά το τέλος της εργασίας σας.

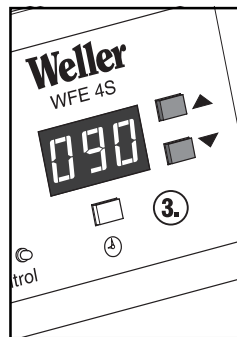
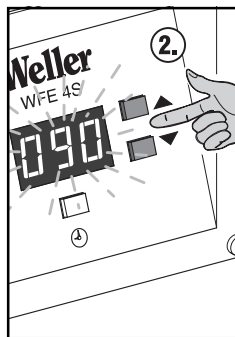
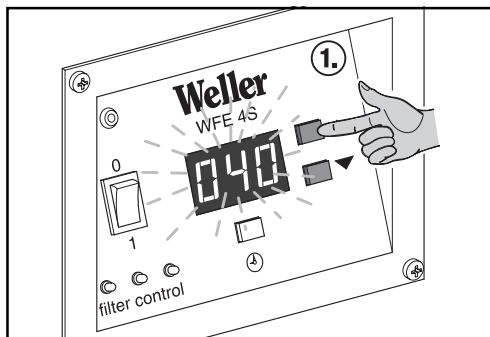

D 8.3 Saugleistung einstellen

- ① ▲ Taste drücken, eingestellte Saugleistung (in %) blinkt.

② Wert ändern.

③ Zwei Sekunden nach Eingabe wird neue Saugleistung automatisch angezeigt.

F 8.3 Régler la puissance d'aspiration

- ① Appuyer sur la touche ▲, la puissance d'aspiration réglée (en %) clignote.

② Modifier la valeur.

③ Deux secondes après l'entrée, la nouvelle puissance d'aspiration est automatiquement affichée.

NL 8.3 Zuigcapaciteit instellen

- ① ▲ toets indrukken, ingestelde zuigcapaciteit (in %) knippert.

② Waarde veranderen.

③ Twee seconden na de invoer wordt de nieuw zuigcapaciteit automatisch aangegeven.

I 8.3 Impostazione della potenza di aspirazione

- ① Premere il tasto ▲, la potenza di aspirazione (in %) lampeggia.

② Modificare il valore.

③ Due secondi dopo l'inserimento del valore viene indicata automaticamente la nuova potenza di aspirazione.

GB 8.3 Setting the Extraction Power

- ① Press ▲ button, the extraction power set flashes (in %).

② Change value.

③ Two seconds after an entry is made, the new extraction power is displayed automatically.

S 8.3 Inställning av sugeffekten

- ① Tryck ▲ på tangenten, den inställda sugeffekten (i %) blinkar.

② Ändra värdet.

③ Två sekunder efter inmatningen visas den nya sugeffekten automatiskt.

E 8.3 Ajustar la potencia de aspiración

- ① Pulsar la tecla ▲. Parpadea la potencia de aspiración ajustada (en %).

② Modificar el valor.

③ Dos segundos después de efectuar la entrada se visualiza automáticamente la nueva potencia de aspiración.

DK 8.3 Indstilling af sugeffekten

- ① Tryk på tasten ▲, den indstillede sugeffekt (i %) blinker.

② Værdien ændres.

③ To sekunder efter indlæsningen vises den nye sugeffekt automatisk.

P 8.3 Regular a potência de aspiração

- ① Carregue na tecla ▲, a potência de aspiração regulada (em %) pisca.

② Altere o valor.

③ 2 segundos depois, a nova potência de aspiração é automaticamente exibida.

FIN 8.3 Imutehon asetus

- ① Paina näppäintä ▲ säädetty imuteho vilkkuu (%-lukuna).

② Muuta arvo.

③ Kaksi sekunttia syötön jälkeen uusi imuteho ilmestyy näyttöön.

GR 8.3 Ρύθμιση της αναρροφητικής ισχύος

- ① Πατήστε το πλήκτρο ▲, οπότε αναλάμπει η ρυθμισμένη αναρροφητική ισχύς (σε %).

② Προβείτε σε μετατροπή της ρυθμισμένης τιμής.

③ Μετά την πάροδο 2 δευτερολέπτων μετά τη νέα ρύθμιση θα προκύψει αυτόματη ένδειξη της νέας αναρροφητικής ισχύος.

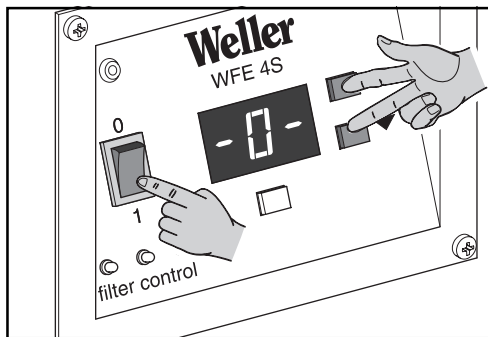

8.4 Betriebsmodus einstellen

Beim Einschalten ▲▼ Tasten drücken = Status (Standardmodus -0-).

8.4 Sélectionner le mode de fonctionnement

Lors de la mise en marche, appuyer sur les touches ▲▼ = état (mode standard -0-).

8.4 Bedrijfsmodus instellen

Bij het inschakelen ▲▼ toetsen indrukken = status (standaardmodus -0-).

8.4 Impostazione del modo di esercizio

Durante l'accensione premere i tasti ▲▼ = stato (modo standard -0-).

8.4 Setting the Operating Mode

Press the ▲▼ buttons on switch on = status (standard mode -0-).

8.4 Inställning av driftmodus

Tryck ▲▼ på tangenterna viinkopplingen = status (standardmodus -0-).

8.4 Ajustar el modo de funcionamiento

Al conectar, pulsar las teclas ▲▼ = estado (modo estándar -0-).

8.4 Indstilling af driftsmodus

Når der tændes, trykkes på tasterne ▲▼ = status (standardmodus -0-).

8.4 Ajuste o modo de funcionamento

Ao mesmo tempo que liga o aparelho, carregue nas teclas ▲▼ = estado (modo standard -0-).

8.4 Käyttömodin säätö

Päällekytkettäessä paina näppäimiä ▲▼ = tila (standardimoodi -0-).

8.4 Ρύθμιση του τρόπου λειτουργίας

Κατά τη θέση σε λειτουργία της συσκευής πατήστε τα πλήκτρα ▲▼ = τρόπος λειτουργίας (βασικός τρόπος λειτουργίας -0-).

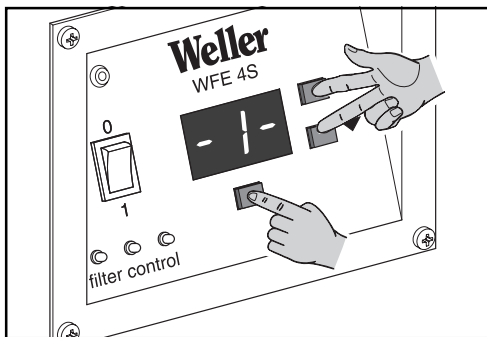

Mit ⌚ Timer Betriebsmodus -1- oder -2- einstellen.

Avec Timer ⌚, sélectionner le mode de fonctionnement -1- ou -2-.

Met ⌚ timer bedrijfsmodus -1- of -2- instellen.

Con il 'timer' ⌚ impostare il modo di esercizio -1- oppure -2-.

Using ⌚ timer, set operating mode -1- or -2-.

Ställ in driftmodus -1- eller -2- med ⌚ timern.

Ajustar con el temporizador ⌚ el modo -1- ó -2-.

Med ⌚ timer indstilles driftsmodus -1- eller -2-.

Ajuste o modo de funcionamento >1< ou >2< com o temporizador ⌚.

Säädä ⌚ Timer käyttömoodi -1- tai -2-.

Ρυθμίστε με τον χρονοδιακόπτη ⌚ τον τρόπο λειτουργίας -1- ή -2-.

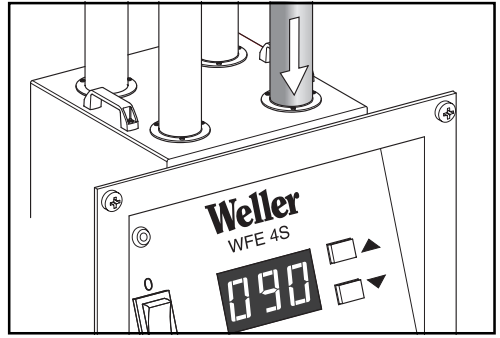
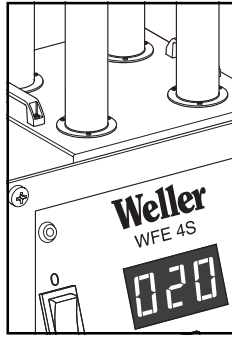
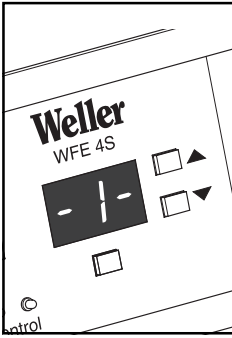

- D 8.5 Drehzahlbegrenzung, Modus -1-**
Bei geschlossenen Ansaugstationen wird Saugleistung auf 20 % begrenzt.
- F 8.5 Limitation de la vitesse de rotation, mode -1-**
Lorsque les stations d'aspiration sont fermées, la puissance d'aspiration est limitée à 20%.
- NL 8.5 Toerentalbegrenzing, modus -1-**
Bij gesloten aanzuigstations wordt de zuigcapaciteit op 20% begrensd.
- I 8.5 Limitazione della velocità, modo -1-**
Se le postazioni di lavoro sono inattive la potenza di aspirazione viene limitata al 20%.
- GB 8.5 Speed Limiting, Mode -1-**
The extraction power is limited to 20 % if the extraction hoses are closed.
- S 8.5 Varvtalsbegränsning, modus -1-**
Vid stängd sugstation begränsas sugeffekten till 20%.
- E 8.5 Limitación de la velocidad, modo -1-**
Estando cerradas las unidades de aspiración, la potencia de aspiración se limita al 20%.
- DK 8.5 Hastighedsbegrænsning, modus -1-**
Med lukkede indsugningsstationer begrænses sugoeffekten til 20 %.
- P 8.5 Limitador das rotações, modo -1-**
Quando as estações de aspiração estão fechadas, a potência de aspiração é limitada a 20%.
- FIN 8.5 Kierroslukujen rajoitus, moodi -1-**
Imuasemien ollessa lukittuina imuteho rajoittuu 20 %-iin.
- GR 8.5 Περιορισμός του αριθμού στροφών, τρόπος λειτουργίας -1-**
Σε περίπτωση κλειστών σταθμών αναρρόφησης δημιουργεί ο στρόβιλος επιτάχυνση, μέχρις ότου επιτευχθεί η εκάστοτε ρυθμισμένη αναρροφητική ισχύς.
- Werden Ansaugstationen geöffnet, beschleunigt die Turbine, bis die eingestellte Saugleistung erreicht ist.
- Lorsque les stations d'aspiration sont ouvertes, la turbine accélère jusqu'à ce que la puissance d'aspiration réglée soit atteinte.
- Als aanzuigstations geopend worden, gaat de turbine sneller werken tot de ingestelde zuigcapaciteit bereikt is.
- Se vengono utilizzate, la turbina accelera sino a che viene raggiunta la potenza di aspirazione impostata.
- When extraction hoses are opened, the turbine accelerates until the extraction power set is reached.
- Öppnas sugstationerna, accelererar turbinen tills den inställda sugeffekten har uppnåtts.
- Si se abren unidades de aspiración se acelera la turbina hasta alcanzar la potencia de aspiración ajustada.
- Når indsugningsstationerne åbnes, accelererer turbinen, til den indstillede sugoeffekt er nået.
- Se as estações de aspiração forem abertas, as turbinas aceleram, até a potência de aspiração regulada ser alcançada.
- Mikäli imuasemia avataan, turbiini kiihtyy, kunnes säädetty imuteho on tavoitettu.

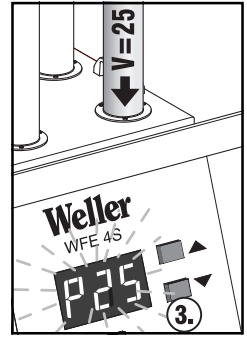
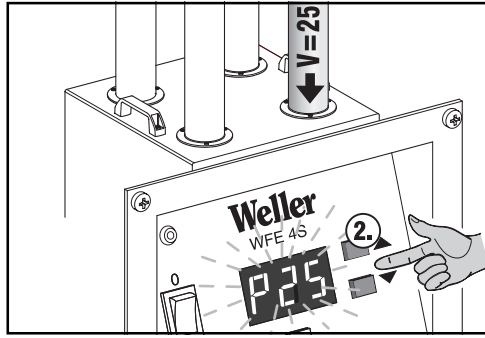
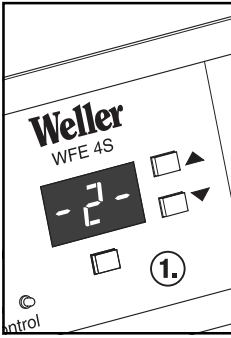

8.6 Durchflussbegrenzung, Modus -2-

① Modus -2- einstellen.

② Saugleistung bei einer geöffneten Ansaugstation einstellen.

③ Wert bestätigen.

8.6 Limitation du débit, mode -2-

① Sélectionner le mode -2-.

② Régler la puissance d'aspiration sur une bouche d'aspiration ouverte.

③ Confirmer la valeur.

8.6 Doorstroombegrenzing, modus -2-

① Modus -2- instellen.

② Zuigcapaciteit bij een geopend zuigstation instellen.

③ Waarde bevestigen.

8.6 Limitazione della portata, modo -2-

① Impostare il modo -2-.

② Impostare la potenza di aspirazione per una postazione di lavoro attiva.

③ Confermare il valore.

8.6 Flow Rate Limiting, Mode -2-

① Set mode -2-.

② Set extraction power with an extraction hose open.

③ Confirm value.

8.6 Genomflödesbegränsning, modus -2-

① Ställ in modus -2-.

② Ställ in sugeffekten vid öppen sugstation.

③ Bekräfta värdet.

8.6 Limitación del caudal, modo -2-

① Ajustar el modo -2-.

② Ajustar la potencia de aspiración estando abierta una unidad de aspiración.

③ Confirmar el valor.

8.6 Gennemstrømningsbegrænsning, modus -2-

① Indstil modus -2-.

② Sugeffekten indstilles med åbnet indsugningsstation.

③ Bekræft værdien.

8.6 Limitador da passagem, modo -2-

① Regular para o modo -2-.

② Definir a potência de aspiração com a estação de aspiração aberta.

③ Confirmar o valor.

8.6 Lämpivirtauksen rajoitus, moodi -2-

① Säädä moodi -2-.

② Aseta imuteho imuaseman olessa auki.

③ Varmista arvo.

8.6 Περιορισμός της ροής, τρόπος λειτουργίας -2-

① Ρύθμιση του τρόπου λειτουργίας -2-.

② Ρύθμιση της αναρροφητικής ισχύος σε ανοικτό σταθμό αναρρόφησης.

③ Επιβεβαίωση της ρυθμισθείσας τιμής.

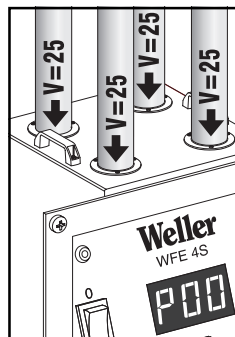
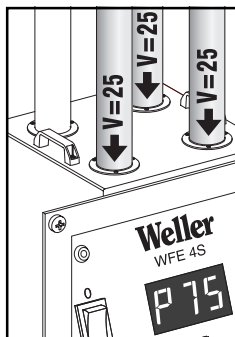
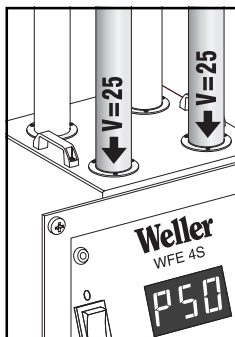
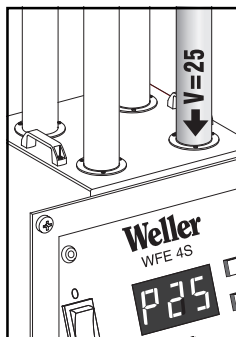

- D** WFE 4S hält die eingestellte Saugleistung pro geöffneter Absaugstation konstant.
- F** Le WFE 4S maintient sa puissance d'aspiration réglée constante par bouche d'aspiration ouverte.
- NL** WFE 4S houdt de ingestelde zuigcapaciteit per geopend afzuigstation constant.
- I** La WFE 4S mantiene costante la potenza di aspirazione impostata per postazione di lavoro attiva.
- GB** The WFE 4S maintains the extraction power set constant per open extraction hose.
- S** WFE 4S håller konstant den inställda sugeffekten per öppnad sugstation.
- E** WFE 4S mantiene constante la potencia de aspiración ajustada para cada unidad de aspiración abierta.
- DK** WFE 4S holder den indstillede sugoeffekt pr. åbnet indsuigningsstation konstant.
- P** WFE 4S mantém a potência de aspiração num valor constante quando a estação de aspiração se encontra aberta.
- FIN** WFE 4S pitää säädettyä imutehoa imuasemaa kohti vakiona.
- GR** Η συσκευή WFE 4S διατηρεί σταθερή την ρυθμισμένη αναρροφητική ισχύ ανά ανοικτό σταθμό αναρρόφησης.
- Fördergeräusche nehmen bei hohem Fördervolumen zu.
- Les bruits d'aspiration augmentent lorsque le débit est important.
- Doorstroomgeluiden nemen bij een hoog doorstroomvolume toe
- I rumori di convogliamento dell'aria aumentano con l'aumentare della portata.
- Noise increases at higher extraction flow rates.
- Vid hög matningsvolym tilltar matningsljudstyrkan.
- Los ruidos de impulsión aumentan al elevarse el caudal.
- Transportstøjen tiltager ved højt transportvolumen.
- Os ruídos resultantes da aspiração aumentam proporcionalmente ao caudal.
- Suuri syöttömäärä lisää melua.
- Η ηχορύπανση, που δημιουργείται κατά τη ροή των αερίων, αυξάνει ανάλογα με την αύξηση του διαρρέοντος όγκου αερίου.

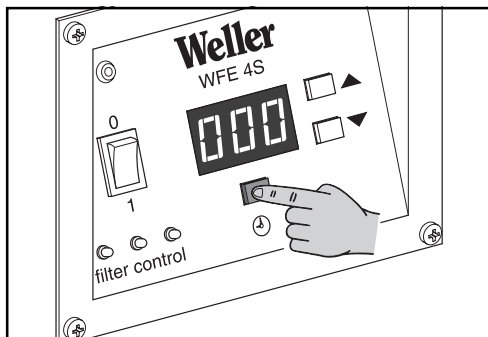
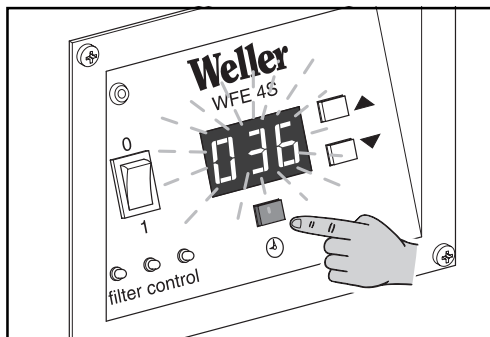

8.7 Filter-Betriebsstunden anzeigen

⌚ Timer drücken,
aktuelle Filter-Betriebsstunden: = Anzeige x 10.

- Nach Filterwechsel:
⌚ Timer gedrückt halten,
Anzeige wird dadurch auf >000< gesetzt.

8.7 Afficher le nombre d'heures de fonctionnement du filtre

Appuyer sur ⌚ Timer.
Nombre actuel d'heures de fonctionnement du filtre
= valeur affichée x 10.

- Après un changement de filtre:
Maintenir la touche ⌚ Timer enfoncée pour remettre
l'affichage à >000<.

8.7 Filter-bedrijfsuren aangeven

⌚ timer indrukken, actuele filter-bedrijfsuren:
= indicatie x 10.

- Na het vervangen van het filter:
⌚ timer ingedrukt houden,
indicatie wordt daardoor op >000< gezet.

8.7 Mostrare le ore di esercizio del filtro

Premere ⌚ timer: si leggono le ore di funzionamento
attuali del filtro: = indicazione x 10.

- Dopo il cambio del filtro:
tenere premuto ⌚ timer.
L'indicatore viene resettato su >000<.

8.7 Display Filter Operating Hours

Press ⌚ timer, actual filter operating hours:
= display x 10.

- Following filter replacement:
Keep ⌚ timer pressed,
this resets the display to >000<.

8.7 Indikering av filtrets drifttimmar

Tryck på ⌚ timern, aktuella filter-drifttimmar:
= indikering x 10.

- Efter filterbytet:
Håll ⌚ timern intryckt, därigenom
sätts indikeringen på >000<.

8.7 Indicación de horas de servicio del filtro

Pulsar el ⌚ temporizador. Horas de servicio
actuales del filtro = valor indicado x 10.

- Tras un cambio de filtro:
Mantener pulsado el ⌚ temporizador.
La indicación se pone así a >000<.

8.7 Visning af filtrets driftstimer

Tryk på ⌚ timer, de aktuelle filter-driftstimer
= visning x 10.

- Efter udskiftning af filtret:
Når ⌚ timer holdes trykket nede,
sættes visningen til >000<.

8.7 Visualizar as horas de serviço do filtro

Carregue no ⌚ temporizador; horas de serviço
do filtro = indicação x 10.

- Após a mudança do filtro:
Mantenha o ⌚ temporizador premido;
em consequência, aparece >000< no mostrador.

8.7 Suodattimen käyttötuntien näyttö

Paina ⌚ Timer-näppäintä, ajankohtaiset
suodattimen käyttötunnit: = näyttö x 10.

- Suodattimen vaihdon jälkeen:
Pidä ⌚ Timer-näppäintä alhaalla,
näyttö palautuu näyttämään >000<.

8.7 Ένδειξη των ωρών λειτουργίας του φίλτρου

Πατήστε το χρονοδιακόπτη ⌚ (Timer)
για την ένδειξη των ωρών λειτουργίας του
φίλτρου: = ένδειξη x 10.

- Μετά την αντικατάσταση του φίλτρου:
Κρατήστε πατημένο το χρονοδιακόπτη
⌚ (Timer), οπότε προκύπτει μηδενισμός
της ένδειξης σε >000<.

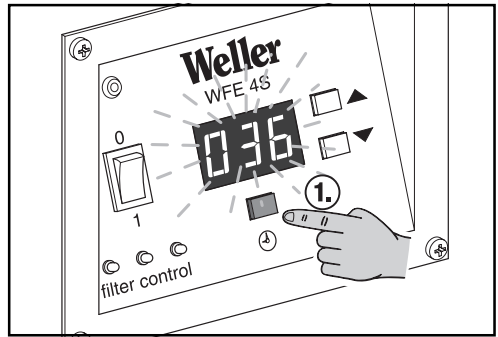

(D) 8.8 Filter-Betriebstundenvorgabe

- Ⓛ Ⓟ Timer drücken, aktuelle Filter-Betriebsstunden: = Anzeige x 10

(F) 8.8 Programmation du nombre d'heures de fonctionnement du filtre

- Ⓛ Appuyer sur Ⓟ Timer. Nombre actuel d'heures de fonctionnement du filtre: = valeur affichée x 10.

(NL) 8.8. Filter-bedrijfsuren inbrengen

- Ⓛ Ⓟ timer indrukken, actuele filter-bedrijfsuren: = indicatie x 10

(I) 8.8 Preimpostazione delle ore di esercizio del filtro

- Ⓛ Premere Ⓟ timer: si leggono le ore di funzionamento attuali del filtro: = indicazione x 10.

(GB) 8.8 Defining Filter Operating Hours

- Ⓛ Press Ⓟ timer, current filter operating hours: = display x 10

(S) 8.8 Filter-drifttidsinställning

- Ⓛ Tryck på Ⓟ timern, aktuella filter-drifttimmar: = indikering x 10

(E) 8.8 Fijación de horas de servicio para el filtro

- Ⓛ Pulsar el Ⓟ temporizador. Horas de servicio actuales del filtro = valor indicado x 10

(DK) 8.8 Indstilling af filtrets drifttimer

- Ⓛ Tryk på Ⓟ timer, de aktuelle filter-drifttimer = visning x 10

(P) 8.8 Especificação das horas de serviço do filtro

- Ⓛ Carregue no Ⓟ temporizador ; horas de serviço actuais do filtro = indicação x 10

(FIN) 8.8 Suodattimen käyttötuntien määrittys

- Ⓛ Paina Ⓟ Timer-näppäintä, ajankohtaiset suodattimen käyttötunnit: = näyttö x 10

(GR) 8.8 Προκαθορισμός των ωρών λειτουργίας του φίλτρου

- Ⓛ Πατήστε το χρονοδιακόπτη Ⓟ (Timer) για την ένδειξη των ωρών λειτουργίας του φίλτρου: ένδειξη x 10

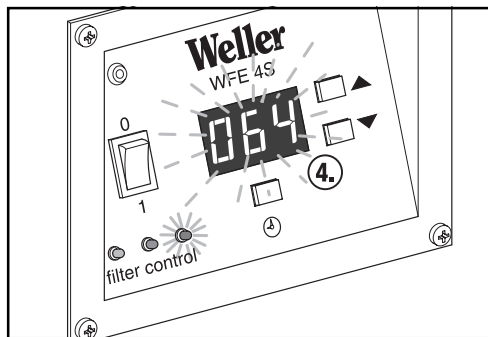
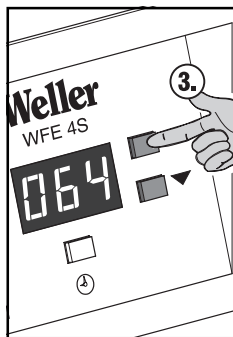
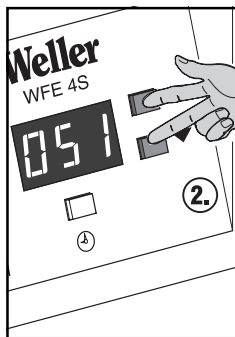

- ② ▲ ▼ Tasten gleichzeitig drücken.
③ Erwartete Betriebsstunden eingeben.

- ④ Betriebsstunden erreicht, Filter wechseln!

- ② Appuyer simultanément sur les touches ▲ ▼.
③ Entrer le nombre d'heures de fonctionnement souhaité.

- ④ Lorsque le nombre d'heures de fonctionnement programmé est atteint, changer le filtre!

- ② ▲ ▼ toetsen tegelijkertijd indrukken
③ Verwachte bedrijfsuren inbrengen.

- ④ Bedrijfsuren bereikt, filter vervangen!

- ② Premere contemporaneamente i tasti ▲ ▼.
③ Inserire le ore di esercizio previste.

- ④ Una volta raggiunte le ore di esercizio impostate sostituire il filtro!

- ② Press the ▲ ▼ buttons simultaneously.
③ Enter expected operating hours.

- ④ Operating hours reached, replace filter!

- ② Tryck samtidigt på ▲ och ▼ tangenterna.
③ Mata in beräknat antal drifttimmar.

- ④ Drifttimmarna har uppnåtts, byt filter!

- ② Pulsar al mismo tiempo las teclas ▲ ▼.
③ Introducir las horas de servicio esperadas.

- ④ Cambiar el filtro cuando se alcancen esas horas de servicio!

- ② Tryk samtidigt på tasterne ▲ ▼.
③ Indlæs det forventede antal driftstimer.

- ④ Udskift filtret, når driftstimerantallet er nået!

- ② Prima simultaneamente as teclas ▲ ▼.
③ Introduza as horas de serviço previstas.

- ④ Horas de serviço atingidas.
É altura de mudar o filtro!

- ② Paina ▲ ▼ näppäimiä samanaikaisesti.
③ Syötä odotetut käyttötunnit.

- ④ Käyttötunnit täynnä, vaihda suodatin!

- ② Κρατήστε συγχρόνως πατημένα τα πλήκτρα ▲ ▼.
③ Προβείτε σε ρύθμιση των αναμενόμενων ωρών λειτουργίας.

- ④ Μετά την επίτευξη των ρυθμισμένων ωρών λειτουργίας προβείτε σε αντικατάσταση του φίλτρου!

Ⓓ 9 Störungsabhilfe

| Störung | Ursache | Abhilfe |
|--|---|---|
| Fehlende Absaugleistung - | Rohrsystem undicht | Rohrsystem abdichten |
| | Filter verschmutzt | Filter wechseln |
| | Turbinendrehzahl zu gering | Solldrehzahl erhöhen |
| Hohe Absauggeräusche | Luftgeschwindigkeit durch Absaugarm zu groß | Solldrehzahl senken (weniger Luftmenge) |
| WFE 4S läuft nicht an | Anlaufzeit > 10 s Anzeige: E-1 | Netzschalter ausschalten und wieder einschalten |
| | Thermische Abschaltung, Digitalanzeige geht aus, Grün-Gelb-Rot... Lauflicht | WFE 4S abkühlen lassen. Nach ca. 3 Std. wieder einschalten |
| Filteranzeige funktioniert nicht | Schlauch wurde nach Filterwechsel nicht aufgesteckt | Schlauch am Filter richtig aufstecken |
| Schwebstoff-Filter zu schnell verschmutzt | Kein Vorfilter eingesetzt | Vorfilter einsetzen |
| | | EU-7 Filter einsetzen |
| | | Bei hohen Feststoff-Anteilen: Vorabscheider einsetzen |

Ⓕ 9 Dépannage

| Défaut | Cause | Remède |
|--|---|--|
| Absence de puissance d'aspiration | Tuyauterie non étanche | Rendre la tuyauterie étanche |
| | Filtre encrassé | Changer le filtre |
| | Vitesse de rotation de la turbine insuffisante | Augmenter la vitesse de rotation prescrite |
| Forts bruits d'aspiration | Vitesse de l'air trop élevée dans le conduit d'aspiration | Réduire la vitesse de rotation prescrite (quantité d'air moindre) |
| Le WFE 4S ne démarre pas | Durée de démarrage > 10 s Affichage: E-1 | Couper l'interrupteur secteur et le réenclencher |
| | Déconnexion thermique, l'afficheur numérique s'éteint, vert-jaune-rouge... allumage permanent | Laisser le WFE 4S refroidir. Le remettre en marche au bout d'environ 3 heures |
| L'indicateur du filtre ne fonctionne pas | Le flexible n'a pas été raccordé après le changement de filtre | Enficher correctement le flexible sur le filtre |
| Encrassement trop rapide du filtre à particules en suspension | Absence de filtre primaire | Mettre en place un filtre primaire |
| | | Mettre en place un filtre EU-7 En cas de forte concentration de particules solides: utiliser un séparateur préliminaire |

NL 9 Hulp bij storingen

| Storing | Oorzaak | Oplossing |
|---|--|---|
| Geen afzuiging | Buissysteem lekt Filter vuil Toerental turbine te laag | Buissysteem afdichten Filter vervangen Gewenst toerental verhogen |
| Veel afzuiggeluiden | Luchtsnelheid door afzuigarm te groot | Gewenst toerental verminderen (minder luchthoeveelheid) |
| WFE 4S start niet | Starttijd > 10 s Display: E-1 Thermische uitschakeling, digitale indicatie gaat uit, groen-geel-rood ... volglicht | Netschakelaar uitzetten en weer aanzetten WFE 4S laten afkoelen. Na ca. 3 uur weer inschakelen |
| Filterindicatie functioneert niet | Slang is er na het vervangen van het filter niet weer opgezet | Slang correct op het filter steken |
| Zwevende stoffen filter te snel vuil | Geen voorfilter geplaatst | Voorfilter plaatsen EU-7 filter plaatsen Bij hoge vaste stof deeltjes: voorafscheider gebruiken |

I 9 Riconoscimento errori

| Disturbo | Causa | Rimedio |
|--|--|--|
| Mancanza di potenza di aspirazione | Perdite nel sistema di tubazioni. Filtro sporco. Velocità della turbina troppo bassa. | Sigillare le tubazioni. Sostituire il filtro. Aumentare la velocità impostata. |
| Forti rumori di aspirazione | Velocità dell'aria nel braccio di aspirazione troppo alta. | Abbassare la velocità impostata (meno portata). |
| La WFE 4S non parte | Tempo di partenza > 10s Indicazione: E-1 Spegnimento termico, l'indicatore digitale si spegne, lampeggio consecutivo verde, giallo, rosso... | Spegnere l'interruttore di rete e riaccenderlo. Lasciar raffreddare la WFE 4S. Riaccenderla dopo ca. 3 ore. |
| L'indicatore del filtro non funziona | Dopo il cambio del filtro non è stato inserito il tubo. | Inserire bene il tubo sul filtro. |
| Il filtro per micro-particelle si sporca troppo velocemente | Non è stato montato alcun prefiltro. | Inserire un prefiltro. Inserire un filtro EU-7. In caso di alta percentuale di particolati solidi: montare un preseparatoro. |

GB 9 Troubleshooting

| Malfunction | Cause | Rectification |
|--|--|---|
| Lack of extraction power | Pipe system has leaks Filter soiled Turbine speed too low | Seal pipe system Replace filter Increase nominal speed |
| Excessive extraction noise | Air speed through extraction arm too high | Reduce nominal speed (lower volume of air) |
| WFE 4S does not switch on | Start up time > 10 s Display: E-1 Thermal cut-out, digital display goes out, green-yellow-red... running light | Switch off mains switch and switch on again Leave WFE 4S to cool down. Switch on again after approx. 3 hours |
| Filter indicator does not work | Hose has not been connected after replacing the filter | Fit hose correctly to filter |
| Suspended particle filter soils too quickly | No pre-filter fitted | Fit pre-filter Fit EU-7 filter In case of high solid concentration: use pre-collector |

S 9 Undanröjning av störningar

| Störning | Orsak | Åtgärd |
|---|---|---|
| Utsugningseffekt saknas | Rörsystemet otätt Filtret igensatt Turbinvarvtalet för lågt | Täta rörsystemet Byt filter Höj börvarvtalet |
| Höga utsugningsljud | Lufthastigheten genom utsugningsarmen för stor | Sänk börvarvtalet (mindre luftmängd) |
| WFE 4S startar inte | Starttid > 10 s Indikering: E-1 Termisk frånkoppling, digitalindikering slocknar, grön-gul-röd.... löpljus | Frånkoppla nätbrytaren och sätt på den igen Låt WFE 4S svalna. Sätt på den igen efter ca. 3 timmar |
| Filterindikeringen fungerar inte | Slangen har inte satts på efter filterbytet. | Sätt på slangen på filtret i korrekt läge. |
| Findammfiltret för snabbt igensatt | Det finns inget primärfilter isatt. | Sätt in primärfiltret Sätt in EU-7 filtret. Vid höga andelar av fasta ämnen: sätt in föravskiljare. |

Ⓔ 9 Remedio de anomalías

| Anomalía | Causa | Remedio |
|---|---|--|
| Potencia de aspiración insuficiente | Sistema de tubos no estanco Filtro sucio Velocidad de la turbina insuficiente | Estanqueizar el sistema de tubos Cambiar el filtro Incrementar la velocidad consignada |
| Fuertes ruidos de aspiración | Excesiva velocidad de paso del aire por el brazo de aspiración | Reducir la velocidad consignada (menor caudal de aire) |
| El WFE 4S no se pone en marcha | Tiempo de arranque > 10 s Indicación: E-1 Desconexión térmica, el visualizador digital se apaga, luz alternante verde-amarilla roja.... | Desconectar con el interruptor de red y volver a conectar Dejar que se enfríe el WFE 4S. Conectarlo de nuevo después de unas 3 horas. |
| La indicación de filtro no funciona | No se ha empalmado el tubo flexible tras cambiar el filtro | Empalmar correctamente el tubo flexible en el filtro |
| El filtro de partículas en suspensión se ensucia demasiado rápidamente | No se ha montado filtro previo | Montar un filtro previo Montar el filtro EU-7 En caso de proporciones elevadas de sólidos: utilizar un separador previo |

Ⓕ 9 Udbedring af driftsforstyrrelser

| Fejl | Årsag | Udbedring |
|--|---|--|
| Manglende udsugningseffekt | Rørsystemet er utæt Filtret er tilsmudset Turbinens hastighed er for lav | Rørsystemet skal tætnes Udskift filtret Forøg den indstillede hastighed |
| Høj udsugningsstøj | Lufthastigheden gennem udsugningsarmen er for høj | Reducer den indstillede hastighed (mindre luftmængde) |
| WFE 4S starter ikke | Opstarttid > 10 sek Visning: E-1 Termiskfrakobling, digitaldisplayet slukkes, grøn-gul-rød... skiftende lys | Sluk for netafbryderen og tænd igen. Lad WFE 4S afkøle. Tænd igen efter ca. 3 timer |
| Filtervisningen fungerer ikke | Slangen er ikke tilsluttet efter udskiftningen af filtret | Tilslut slangen korrekt på filtret |
| Svævestoffiltret tilsmudses for hurtigt | Der er ikke indsat noget forfilter | Indsæt et forfilter Indsæt et EU-7 filter Ved højt indhold af faste stoffer: Indsæt en forudskille |

9 Solução de problemas

| Avaria | Causa | Solução |
|--|--|--|
| Fraca potência de aspiração | Sistema de tubagens com fugas Filtro sujo Rotações da turbina insuficientes | Vede o sistema de tubagens. Mude o filtro Aumente o número de rotações |
| Ruídos de aspiração intensos | A velocidade do ar que atravessa o braço de aspiração é demasiado elevada | Diminua as rotações nominais (menor caudal de ar) |
| O WFE 4S não arranca | Tempo de arranque > 10 s Indicação: E-1 Desligamento térmico, a indicação digital desaparece, verde-amarelo-vermelho... luz contínua | Desligar o interruptor geral e voltar a ligá-lo Deixe arrefecer o WFE 4S. Volte a ligar passadas 3 horas |
| O indicador do filtro não funciona | A mangueira não foi enfiada depois de mudado o filtro | Enfie correctamente a mangueira no filtro |
| O filtro de matérias em suspensão fica saturado muito rapidamente | Não foi instalado nenhum filtro de entrada | Instale um filtro de entrada Instale um filtro EU-7 Se houver demasiadas partículas sólidas: instale um separador preliminar |

9 Virheiden korjaus

| Virhe | Syy | Toimenpiteet |
|---|--|---|
| Puutteellinen imuteho | Putkijärjestelmä Suodatin likaantunut Turbiini kierrosluvut liian korkeat | Tiivistä putkijärjestelmä Vaihda suodatin Nosta nimellisarvo |
| Imun aiheuttama melu häiritsevää | Ilman nopeus imuvarressa liian korkea | Laske nimellisarvo (ilman määrä vähenee) |
| WFE 4S ei käynnisty | Käynnistysaika > 10 sek. Näyttö: E-1 Terminen katkaisu, digitaalinäyttö sammuu, vihreä-keltainen-punainen... liukuväli | Katkaise verkkokytkin ja kytke jälleen päälle Anna WFE 4S jäähtyä. Kytke päälle jälleen 3. tunnin kuluttua |
| Suodattimen näyttö ei toimi | Letkua ei ole kiinnitetty suodattimen vaihdon jälkeen | Kiinnitä letku suodattimeen |
| Pölynsuodatin likaantuu liian nopeasti | Esisuodatinta ei asennettu | Asenna esisuodatin Asenna EU-7 suodatin Kun kiinteiden aineiden osuus on korkea: aseta esileikkuri |

GR 9 Αντιμετώπιση βλαβών

| Βλάβη | Αιτία | Αντιμετώπιση του σφάλματος |
|--|---|---|
| Μικρή αναρροφητική ισχύς | <p>Το σύστημα του σωλήνα δεν είναι στεγανό</p> <p>Το φίλτρο είναι λερωμένο</p> <p>Ο αριθμός στροφών του στροβίλου είναι πολύ μικρός</p> | <p>Προβείτε σε στεγάνωση του σωλήνα</p> <p>Προβείτε σε αντικατάσταση του φίλτρου</p> <p>Προβείτε σε αύξηση του προκαθορισμένου αριθμού στροφών</p> |
| Υψηλός βαθμός ηχορύπανσης κατά την αναρρόφηση | <p>Η ταχύτητα του αέρα διαμέσου του βραχίονα αναρρόφησης είναι πολύ μεγάλη</p> | <p>Μείωση του προκαθορισμένου αριθμού στροφών (μικρότερη ποσότητα αέρα)</p> |
| Η συσκευή WFE 4S δεν μπαίνει σε λειτουργία | <p>Χρονικό διάστημα εκκίνησης >10 δευτερόλεπτα Ένδειξη: E-1</p> <p>Θερμικός τερματισμός της λειτουργίας, η ψηφιακή ένδειξη σβήνει, πράσινο-κίτρινο-κόκκινο ... λειτουργικό φως</p> | <p>Κλείστε τον ηλεκτρικό διακόπτη της συσκευής και ξαναανοίξτε τον πάλι ακολούθως</p> <p>Αφήστε να υποστεί ψύξη η συσκευή σας WFE 4S Μετά την πάροδο 3 περιπτώσεων θέστε την πάλι σε λειτουργία</p> |
| Η ένδειξη του φίλτρου δεν λειτουργεί | <p>Ο πλαστικός σωλήνας δεν μπήκε στη θέση του μετά την αντικατάσταση του φίλτρου</p> | <p>Εφαρμόστε σωστά τον πλαστικό σωλήνα επάνω στο φίλτρο</p> |
| Το φίλτρο αιωρούμενων σωματιδίων λερώνεται πολύ γρήγορα | <p>Δεν έχει εφαρμοστεί ένα προφίλτρο</p> | <p>Εφαρμόστε ένα προφίλτρο</p> <p>Εφαρμόστε φίλτρο EU-7</p> <p>Σε περίπτωση μεγάλης περιεκτικότητας στερεών σωματιδίων: Εφαρμόστε έναν προεφαρμοσμένο μηχανισμό διαχώρισης των στερεών σωματιδίων</p> |

D 10 Reinigung, Wartung und Reparatur

10.1 Reinigung

- Gehäuse nur mit feuchtem Tuch reinigen.
- Verschmutzte Filter sind Sondermüll.
- Gesetzliche Schadstoffgrenzwerte am Arbeitsplatz sind einzuhalten und müssen vom Betreiber regelmäßig kontrolliert werden.

10.2 Wartung und Reparatur

- Verschiedene Flussmittel, Flussmittelanteile sowie unterschiedliche Staubanteile der abgesaugten Luft können die Lebensdauer des Filters wesentlich reduzieren.
- AKF Purafil Filter beim Absaugen von Kleber dämpfen einsetzen.
- Feinstaubfilter EU-7 beim Lötten oder Schweißen von Lackdrähten einsetzen.

NL 10 Reiniging, onderhoud en reparaties

10.1 Reiniging

- Behuizing alleen met een vochtige doek afnemen
- Vuile filters vallen onder het bijzondere afval.
- De wettelijke grenswaarden van schadelijke stoffen op de werkplek moeten aangehouden worden en door de gebruiker regelmatig gecontroleerd worden.

10.2 Onderhoud en reparaties

- Verschillende vloeimiddelen, vloeimiddelaandelen alsmede diverse stofaandelen van de afgezogen lucht kunnen de levensduur van het filter wezenlijk verminderen.
- AKF Purafil filter bij het afzuigen van lijmdampen gebruiken.
- Fijnstoffilter E-7 bij het solderen of lassen van lakdraden gebruiken.

GB 10 Cleaning, Maintenance and Repair

10.1 Cleaning

- Only clean the housing with a damp cloth.
- Soiled filters are hazardous waste.
- Legal limits for noxious gases at the place of work are to be observed and must be regularly checked by the operating organisation.

10.2 Maintenance and Repair

- Different fluxes, flux contents and varying particle concentrations in the air extracted can considerably reduce the life of the filter.
- Use AKF Purafil filter for extracting adhesive fumes.
- Use EU-7 fine particle filter for soldering or welding lacquered wires.

F 10 Nettoyage, entretien et réparation

10.1 Nettoyage

- Nettoyer le carter uniquement avec un chiffon humide.
- Les filtres encrassés sont des déchets spéciaux.
- Les valeurs limites légales de substances nocives à l'emplacement de travail doivent être observées et contrôlées régulièrement par l'exploitant.

10.2 Entretien et réparation

- Les différents flux et composants des flux ainsi que les différentes concentrations de poussière dans l'air aspiré peuvent réduire considérablement la durée de vie du filtre.
- Pour l'aspiration de vapeurs de colle, utiliser le filtre AKF Purafil.
- Pour le soudage ou le brasage de fils émaillés, utiliser le filtre à poussières fines EU-7.

I 10 Pulizia, manutenzione riparazione

10.1 Pulizia

- Pulire l'esterno dell'apparecchiatura solamente con un panno umido.
- I filtri sporchi sono rifiuti speciali.
- Le soglie legislative per sostanze nocive sul posto di lavoro devono essere rispettate e il gestore deve controllare regolarmente che non vengano oltrepassate.

10.2 Manutenzione e riparazione

- Differenti diluenti, suoi componenti cosiccome differenti percentuali di polvere dell'aria aspirata possono compromettere notevolmente la durata del filtro.
- Se vengono aspirati vapori di collante usare filtri AKF Purafil.
- Durante la saldatura di fili verniciati usare un filtro fine EU-7.

S 10 Rengöring, underhåll och reparation

10.1 Rengöring

- Rengör huset endast med fuktig trasa.
- Igensatta filter är riskavfall.
- De lagliga gränsvärdena för skadliga ämnen på arbetsplatsen måste iakttas och regelbundet kontrolleras av användaren.

10.2 Underhåll och reparation

- Olika flussmedel, flussmedelsingredienser samt olika andelar damm i den utsugna luften kan i hög grad påverka filtrets drifttid.
- Använd AKF Purafil filter vid utsugning av limångor.
- Använd findammfilter EU-7 vid lödning eller svetsning av lacktrådar.

E 10 Limpieza, mantenimiento y reparación

10.1 Limpieza

- Limpiar la carcasa sólo con un paño húmedo.
- Los filtros sucios deben ser tratados como residuos especiales.
- Los límites de sustancias contaminantes en el puesto de trabajo impuestos por la ley tienen que respetarse, debiendo ser controlado esto periódicamente por el propietario/usuario de la instalación.

10.2 Mantenimiento y reparación

- Diferentes fundentes, proporciones de fundentes así como proporciones de polvo en el aire aspirado pueden reducir considerablemente la duración de los filtros.
- Utilizar filtros AKF Purafil cuando se aspiren vapores de pegamento.
- Utilizar el filtro de polvo fino EU-7 para soldar con estaño o para soldar alambres barnizados.

DK 10 Rengøring, vedligeholdelse og reparation

10.1 Rengøring

- Rens altid kun huset med en fugtig klud.
- Tilmudsede filtre er særaffald.
- Anlæggets ejer skal regelmæssigt kontrollere, at de ifølge loven tilladte grænseværdier for skadelige stoffer ved arbejdspladsen overholdes.

10.2 Vedligeholdelse og reparation

- Forskellige flusmidler, flusmiddel-andele og forskelligt støvindhold i den udsugede luft kan reducere filtrets holdbarhed betydeligt.
- Indsæt et AKF Purafil-filtre ved udsugning af klæbestofholdige dampe.
- Indsæt et finstøvfiltre EU-7 ved lodning eller svejsning af laktråde.

FIN 10 Puhdistus, huolto ja korjaus

10.1 Puhdistus

- Puhdistus runko kostealla kankaalla.
- Likaantuneet suodattimet ovat ongelmajäte.
- Laitteen käyttäjä on vastuullinen vahingollisten aineiden lakimääräisten raja-arvojen noudattamisesta.

10.2 Huolto ja korjaus

- Erilaiset juottonesteet tai niiden jätteet kuten myös erilaiset pölyt saattavat vähentää suodattimen käyttöikää.
- Liimahöyryjen immuun on asetettava AKF Purafil suodatin.
- Asenna EU-7 hienosuodatin lakkavaunungeja joutettaessa tai hitsattaessa.

P 10 Limpeza, manutenção e reparação

10.1 Limpeza

- Limpe a caixa apenas com um pano humedecido.
- Os filtros saturados devem ser tratados como lixo especial.
- Os valores-limite impostos à concentração de substâncias nocivas no posto de trabalho têm de ser respeitados, tendo de ser permanentemente controlados pelo proprietário da instalação.

10.2 Manutenção e reparação

- Diversos fundentes, proporções de fundente, assim como diferentes concentrações de poeiras no ar aspirado podem contribuir para uma diminuição significativa do tempo de vida do filtro.
- Empregue o filtro AKF Purafil quando se tratar de aspirar os vapores resultantes da operação de colagem.
- Utilize o filtro absoluto EU-7 durante as operações de brasagem ou de soldadura de arames pintados.

GR 10 Καθάρισμα, συντήρηση και επιδιόρθωση

10.1 Καθάρισμα

- Καθαρίζετε το εξωτερικό κέλυφος της συσκευής μόνο με ένα υγρό πανί.
- Τα λερωμένα φίλτρα αποτελούν ειδικά απόβλητα.
- Οι νομικοί κανονισμοί περί τιμών επιβλαβών υλικών σε έναν τόπο εργασίας πρέπει να τηρούνται και να ελέγχονται κατά τακτικά διαστήματα εκ μέρους του ιδιοκτήτη της συσκευής.

10.2 Συντήρηση και επιδιόρθωση

- Ορισμένα υλικά ροής, μερίδια των διαφορετικά συστατικά στοιχεία σκόνης ή αναρροφούμενου αέρα μπορεί να έχουν ως αποτέλεσμα τη μείωση της διάρκειας της ζωής του φίλτρου σε σημαντικό βαθμό.
- Εφαρμόζετε κατά την αναρρόφηση κολλητικών ατμών φίλτρα του τύπου AKF Purafil.
- Εφαρμόζετε κατά την εργασία συγκόλλησης ή κατά την ηλεκτροσυγκόλληση βενικωμένων συρμάτων φίλτρα λεπτής σκόνης τύπου EU-7.

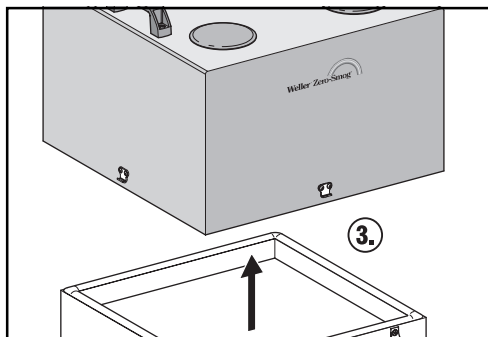
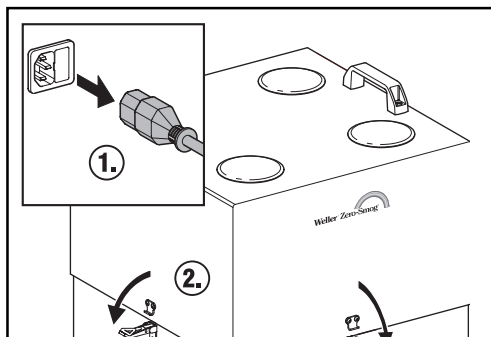

D 10.3 Filtergehäuse abnehmen

- ① Netzstecker ziehen.
- ② Spanschlösser öffnen.

③ Filtergehäuse nach oben abnehmen.

F 10.3 Retirer le carter du filtre

- ① Débrancher la fiche secteur.
- ② Ouvrir les éléments de serrage.

③ Retirer le carter du filtre vers le haut.

NL 10.3 Filterhuis er afnemen

- ① Netstekker uit het stopcontact trekken.
- ② Spanslot openen.

③ Filterhuis er naar boven toe afnemen.

I 10.3 Estrazione dell'alloggiamento del filtro

- ① Estrarre la spina della corrente.
- ② Aprire le mollette di fissaggio.

③ Staccare l'alloggiamento del filtro sollevandolo.

GB 10.3 Removing the filter housing

- ① Unplug from the mains.
- ② Open spring clips.

③ Remove the filter housing upwards.

S 10.3 Ta bort filterhuset

- ① Dra ut nätkontakten.
- ② Öppna spännenlås.

③ Ta av filterhuset uppifrån.

E 10.3 Desmontar la caja del filtro

- ① Desconectar el enchufe de la red.
- ② Abrir los cierres tensores.

③ Retirar la caja del filtro hacia arriba.

DK 10.3 Udtagning af filterhuset

- ① Træk stikket ud af stikkontakten.
- ② Åbn spændelåsene.

③ Filterhuset tages ud opad.

P 10.3 Retirar a caixa do filtro

- ① Retire a ficha da tomada de rede.
- ② Abra os fechos de mala.

③ Retire a caixa do filtro, puxando-a para cima.

FIN 10.3 Poista suodattimen runko

- ① Vedä verkkopistoke pistorasiasta.
- ② Avaa haruslukot.

③ Poista suodattimen runko ylöspäin nostamalla.

GR 10.3 Αφαιρέστε το κέλυφος του φίλτρου

- ① Βγάλετε το ρευματολήπτη της συσκευής από τη πρίζα του ηλεκτρικού ρεύματος.
- ② Ανοίξτε τα κλειθρα έντασης.

③ Αφαιρέστε το κέλυφος του φίλτρου προς τα πάνω.

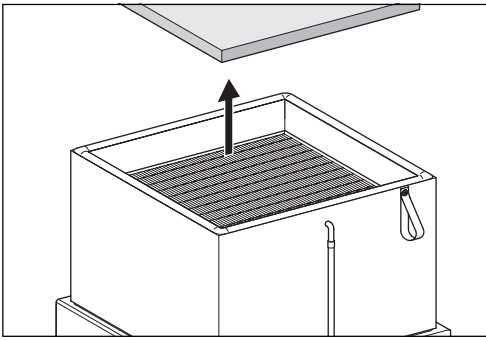

10.4 Feinstaubfilter austauschen

Feinstaubfilter EU 7 bei hohem Flußmittel-anteil oder beim Löten von Lackdrähten.

Feinstaubfilter EU 5 Standardfilter bei normalem oder geringem Flußmittelanteil einsetzen.

10.4 Changer le filtre à poussières fines

Filtre à poussières fines EU 7 en cas de quantité importante de flux ou pour le soudage de fils émaillés.

Filtre à poussières fines EU 5, filtre standard pour les quantités normales ou faibles de flux.

10.4. Fijnstoffilter vervangen

Fijnstoffilter EU 7 bij een hoog vloeimiddelaandeel of bij het solderen van lakdraden.

Fijnstoffilter EU 5 standaardfilter bij normaal of gering vloeimiddelaandeel gebruiken.

10.4 Sostituzione del pre-filtro

Usare un filtro fine EU-7 in caso di alto contenuto di diluente o in caso di saldatura di fili verniciati.

Usare un pre-filtro EU-5 standard in caso di contenuto normale o ridotto di diluente.

10.4 Replacing the Fine Particle Filter

EU-7 fine particle filter for high flux content or for soldering lacquered wires.

EU-5 fine particle filter Fit standard filter for normal or low flux content.

10.4 Byte av findammfilter

Findammfilter EU 7 vid hög flussmedelandel eller vid lödning av lacktrådar.

Findammfilter EU 5 standardfilter vid normal eller låg flussmedelandel.

10.4 Cambiar el filtro de polvo fino

Filtro de polvo fino EU 7 para trabajar con proporciones elevadas de fundente o para soldar alambres barnizados.

Filtro de polvo fino EU 5: filtro estándar para trabajar con proporciones normales o escasas de fundente.

10.4 Udskiftning af finstøvfiltret

Indsæt et finstøvfiltret EU-7 ved højt flusmiddelindhold eller ved lodning af laktråde.

Indsæt et finstøvfiltret EU-5 standardfilter ved normalt eller lavt flusmiddelindhold.

10.4 Hienosuodattimen vaihto

EU-7 hienosuodatin juottonesteiden osuuden ollessa korkea tai lakkavaununkeja juotettaessa.

Filtro absoluto EU-5, filtro standard para as situações em que a proporção de fundentes é considerada normal ou reduzida.

10.4 Substituição do filtro absoluto

Utilização do filtro absoluto EU-7, no caso de uma elevada proporção de fundentes ou na eventualidade de brasagem de arames pintados.

Asenna EU 5 hienosuodatin standardisuodateiksi juottonesteiden osuuden ollessa normaali tai alhainen.

10.4 Αντικατάσταση του φίλτρου λεπτής σκόνης

Εφαρμογή φίλτρου λεπτής σκόνης τύπου EU 7 σε περίπτωση μεγάλου μεριδίου υλικών ροής ή κατά τη συγκόλληση βερνικωμένων συρμάτων.

Εφαρμογή φίλτρου λεπτής σκόνης τύπου EU 5 σε περίπτωση κανονικού φιλτραρίσματος σε κανονικά ή σε μικρά μερίδια υλικών ροής.

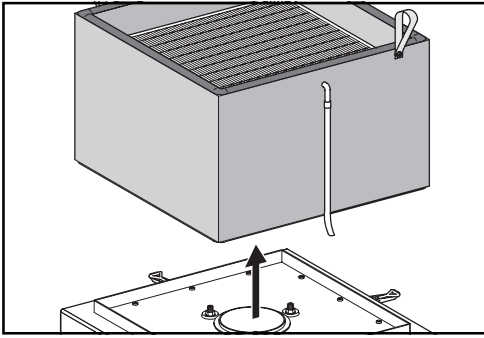

D 10.5 **Kompaktfilter / Aktivkohlefilter ausbauen**
Schlauch vorsichtig abziehen.

Kompaktfilter
für Lötrauch einsetzen.

F 10.5 **Démonter le filtre compact / filtre à charbon actif**
Retirer prudemment le flexible.

Mettre en place le filtre compact pour fumées de soudage.

NL 10.5 **Compactfilter / Actiefkoolfilter uitbouwen**
Slang er voorzichtig aftrekken.

Compactfilter voor loodrook gebruiken.

I 10.5 **Estrazione del filtro principale a cartuccia / filtro a carboni attivi**
Sfilare con attenzione il tubo.

Usare un filtro a cartuccia per fumi di saldatura.

GB 10.5 **Removing the Compact Filter / Active Charcoal Filter**
Carefully remove hose.

Fit compact filter for soldering fumes.

S 10.5 **Demontering av kompaktfilter / aktivt-kol-filter**
Dra av slangen försiktigt.

Sätt in kompaktfiltret för lödrök.

E 10.5 **Desmontar el filtro compacto / filtro de carbón activo**
Desprender con cuidado el tubo flexible.

Utilizar el filtro compacto para aspirar humo de soldadura con estaño.

DK 10.5 **Afmontering af kompaktfiltret / aktiv kul-filtret**
Træk forsigtigt slangen af.

Indsæt et kompaktfilter til lodderøg.

P 10.5 **Desmontagem do filtro compacto / filtro de carvão activo**
Retire cuidadosamente a mangueira.

Filtro compacto utilizar no caso de formação de fumos de soldadura.

FIN 10.5 **Kiinteän suodattimen / aktiivihiiisuodattimen poisto**
Vedä letku varovasti irti.

Aseta kiinteä suodatin juottosavua varten.

GR 10.5 **Απουναρμολόγηση του συμπαγούς φίλτρου/του φίλτρου ενεργού άνθρακα**
Αφαιρέστε προσεκτικά τον πλαστικό σωλήνα.

Εφαρμόστε ένα συμπαγές φίλτρο για την αναρρόφηση καπνού, που προκύπτει κατά την εργασία συγκόλλησης.

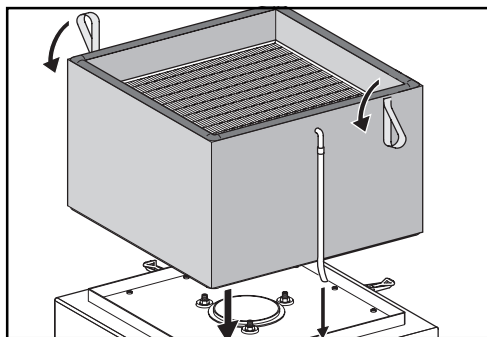

Aktivkohlefilter

für Kleberdämpfe einsetzen.

10.6 Kompaktfilter / Aktivkohlefilter einbauen

Schlauch aufstecken, Laschen drehen.

Mettre en place le filtre à charbon actif pour vapeurs de colle.

10.6 Monter le filtre compact / filtre à charbon actif

Enficher le flexible, tourner les pattes.

Actiefkoolfilter voor lijm dampen gebruiken.

10.6 Compactfilter / actiefkoolfilter inbouwen

Slang er opsteken, lipjes draaien.

Usare un filtro a carboni attivi in caso di vapori di collante.

10.6 Riposizionamento del filtro compatto / filtro a carboni attivi

Innestare il tubo e ruotare le linguette.

Fit active charcoal filter for adhesive vapours.

10.6 Fitting the Compact Filter / Active Charcoal Filter

Fit hose, turn clips.

Använd aktivt-kol-filter för limångor.

10.6 Montera kompaktfilter / aktivt-kol-filter

Sätt på slangen, vrid laskorna.

Utilizar el filtro de carbón activo para aspirar vapores de pegamento.

10.6 Montar el filtro compacto / filtro de carbón activo

Empalmar el tubo flexible, girar la brida.

Índsæt et aktiv kul-filter til klæbestofholdige dampe.

10.6 Montering af kompaktfiltret / aktiv kul-filtret

Sæt slangen på, drej lasken.

Filtro de carvão activo utilizar no caso de vapores resultantes da operação de colagem.

10.6 Montagem do filtro compacto / filtro de carvão activo

Enfie a mangueira. Rode as presilhas.

Aseta aktiivihiiisuodatin liimahöyryjä varten.

10.6 Kiinteän suodattimen / aktiivihiiisuodattimen asennus

Aseta letku, kierrä liitoslaatat.

Εφαρμογή ενός φίλτρου ενεργού άνθρακα για κολλητικούς ατμούς.

10.6 Συναρμολόγηση του συμπαγούς φίλτρου/του φίλτρου ενεργού άνθρακα
Τοποθετήστε τον πλαστικό σωλήνα στη θέση του, περιστρέψτε τα ελάσματα.

- ⓓ 11 Ersatzteile
- ⓕ 11 Pièces de rechange
- ⓃⓁ 11 Reserveonderdelen
- Ⓦ 11 Parti di ricambio
- ⓖⓔ 11 Spare Parts
- Ⓢ 11 Reservdelar
- ⓔ 11 Piezas de recambio
- ⓓⓀ 11 Reservedele
- Ⓟ 11 Peças de reposição
- ⓕⓘⓃ 11 Varaosat
- ⓖⓚ 11 Ανταλλακτικά

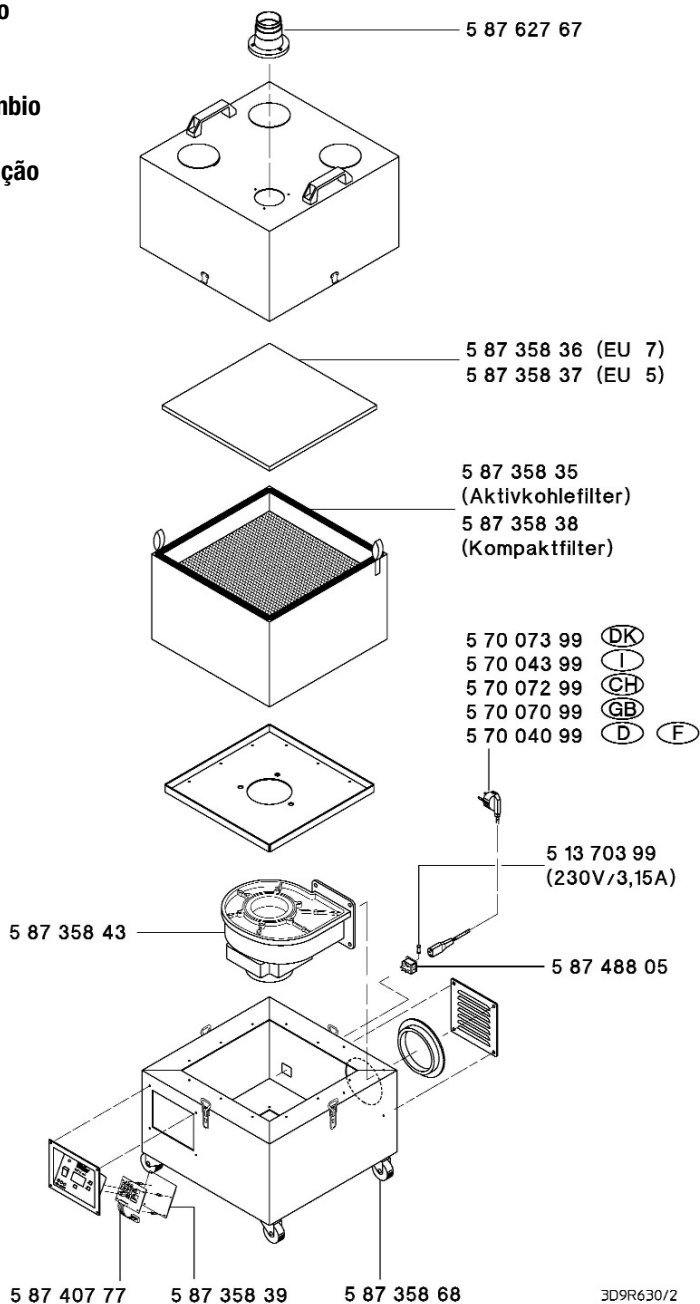

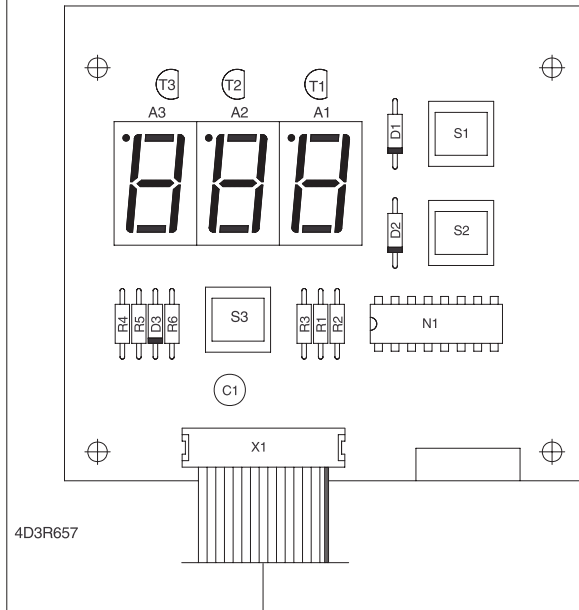
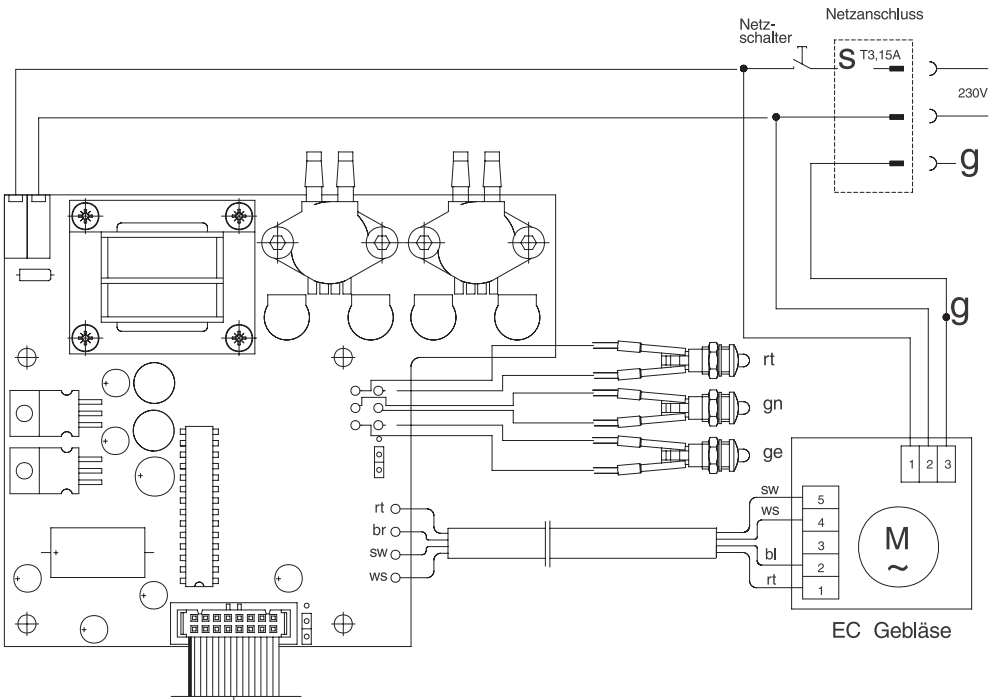

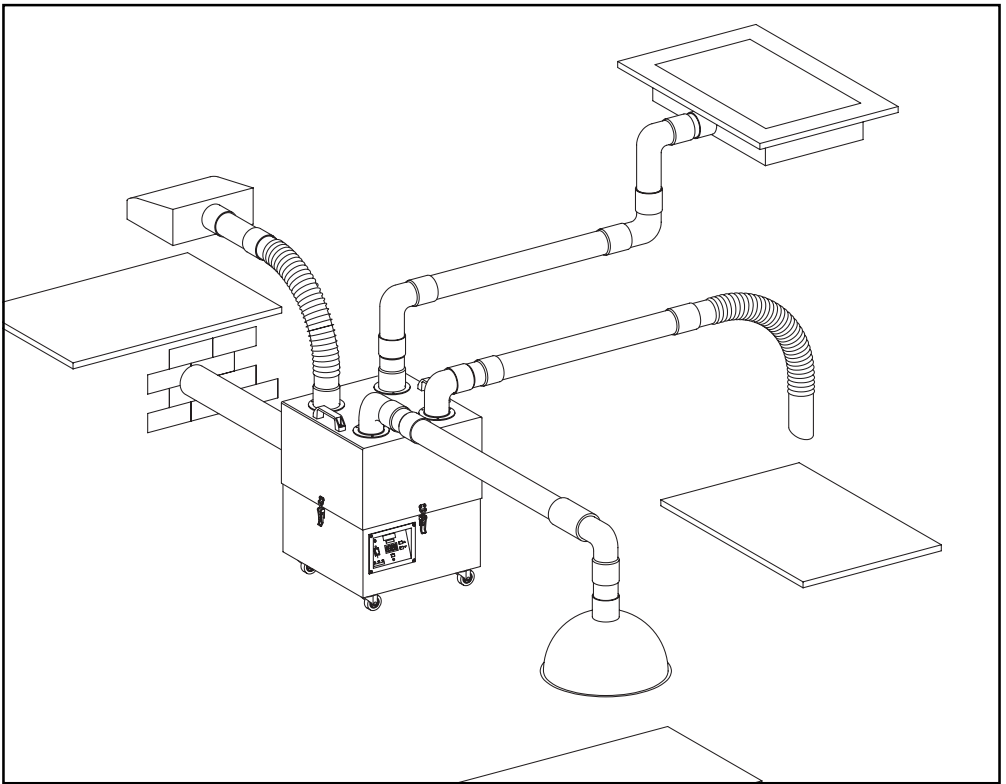

- Ⓓ 12 Zubehör für Arbeitsplätze
- Ⓕ 12 Accessoires pour postes de travail
- Ⓖ 12 Toebehoren voor werkplekken
- Ⓘ 12 Accessori per postazioni di lavoro
- ⒼⒷ 12 Accessories for Work Stations
- Ⓐ 12 Tillbehör för arbetsplatser
- Ⓔ 12 Accesorios para el puesto de trabajo
- ⒹⓀ 12 Tilbehør til arbejdspladserne
- ⒫ 12 Acessórios para o posto de trabalho
- ⒻⒶ 12 Työpaikan varusteet
- ⒼⓇ **12 Συμπληρωματικά εξαρτήματα για τόπους εργασίας**

GERMANY**Weller Tools GmbH**

Carl-Benz-Str. 2
74354 Besigheim
Phone: +49 (0) 7143 580-0
Fax: +49 (0) 7143 580-108

GREAT BRITAIN**Apex Tool Group
(UK Operations) Ltd**

4th Floor Pennine House
Washington, Tyne & Wear
NE37 1LY
Phone: +44 (0) 191 419 7700
Fax: +44 (0) 191 417 9421

FRANCE**Apex Tool France S.A.S.**

25 Av Maurice Chevalier BP 46
77832 Ozoir-la-Ferrière, Cedex
Phone: +33 (0) 160.18.55.40
Fax: +33 (0) 164.40.33.05

ITALY**Apex Tool S.r.l.**

Viale Europa 80
20090 Cusago (MI)
Phone: +39 (02) 9033101
Fax: +39 (02) 90394231

SWITZERLAND**Apex Tool Switzerland Sàrl**

Rue de la Roselière 8
1400 Yverdon-les-Bains
Phone: +41 (0) 24 426 12 06
Fax: +41 (0) 24 425 09 77

AUSTRALIA**Apex Tool Group**

P.O. Box 366
519 Nurigong Street
Albury, N. S. W. 2640
Phone: +61 (2) 6058-0300
Fax: +61 (2) 6021-7403

CANADA**Apex Tool Group**

164 Innisfil street
Barrie Ontario
Canada L4N 3E7
Phone: +1 (705) 728 5564
Fax: +1 (705) 728 3406

CHINA**Apex Tool Group**

A-8 building, No. 38 Dongsheng Road,
Heqing Industrial Park, Pudong
Shanghai PRC 201201
Phone: +86 (21) 5111-8300
Fax: +86 (21) 5111-8446

USA**Apex Tool Group, LLC**

14600 York Rd. Suite A
Sparks, MD 21152
Phone: +1 (800) 688-8949
Fax: +1 (800) 234-0472

T005 56 520 02 / 09.2012
T005 56 520 01 / 12.2010

www.weller-tools.com

Weller®