

Weller®

WX
compatible



**WXP 65, WXP 120, WXP 200,
WXMP, WXMT, WXDP 120**

DE Betriebsanleitung
GB Operating Instructions
ES Manual de uso
FR Mode d'emploi
IT Istruzioni per l'uso
PT Manual do utilizador
NL Gebruiksaanwijzing
SV Instruktionsbok
DK Betjeningsvejledning
FI Käyttöohjeet
GR Οδηγίες Λειτουργίας
TR Kullanım kılavuzu

CZ Návod k použití
PL Instrukcja obsługi
HU Üzemeltetési utasítás
SK Návod na používanie
SL Navodila za uporabo
EE Kasutusjuhend
LV Lietosanas instrukcija
LT Naudojimo instrukcija
BG Ръководство за работа
RO Manual de exploatare
HR Naputak za rukovanje

DE Lieferumfang
 GB Included in delivery
 ES Piezas suministradas
 FR Fourniture
 IT Dotazione
 PT Fornecimento
 NL Omvang van de levering
 SV Leveransomfattning
 DK Leveringsomfang
 FI Toimitussisältö
 GR Υλικά παράδοσης
 TR Teslimat kapsamı

CZ Rozsah dodávky
 PL Zakres dostawy
 HU Szállítási terjedelem
 SK Rozsah dodávky
 SL Obseg pošiljke
 EE Tarne sisu
 LV Piegādes komplekts
 LT Komplektas
 BG Обем на доставката
 RO Pachetul de livrare
 HR Popratna oprema



WXP 65

T0052921199



&

WDH 10
 T0051512199



WXP 120

T0052920199



&

WDH 10
 T0051512199



WXP 200

T0052920599



&

WDH 31
 T0051515899



WXMP

T0052920399



&

WDH 51
T0051517199



WXMT

T0051317799



&

WDH 60
T0051516999



WXDP 120

T0052920599

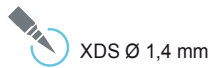

&

WDH 70
T0051517299



T0058765773



T0058765772



Deutsch	Technische Daten Sicherheitshinweise Pflege und Wartung Garantie	13
English	Technical Data Safety information Care and maintenance Warranty	17
Español	Datos Técnicos Advertencias de seguridad Cuidado y mantenimiento Garantía	21
Français	Caractéristiques Techniques Consignes de sécurité Entretien et maintenance Garantie	25
Italiano	Dati Tecnici Avvertenze per la sicurezza Cura e manutenzione Garanzia	29
Portugues	Características Técnicas Indicações de segurança Conservação e manutenção Garantia	33
Nederlands	Technische Gegevens Veiligheidsinstructies onderhouden Garantie	37
Svenska	Tekniska Data Säkerhetsanvisningar skötsel och underhåll Garanti	41
Dansk	Tekniske Data Sikkerhedsanvisninger Pleje og vedligeholdelse Garanti	45
Suomi	Tekniset Arvot Turvallisuusohjeet aseman hoito ja huolto Takuu	49
Ελληνικά	Τεχνικά στοιχεία Υποδείξεις ασφαλείας Φροντίδα και συντήρηση της συσκευής Εγγύηση	53
Türkçe	Teknik Veriler Güvenlik uyarıları temizliği ve bakımı Garanti	57
Český	Technické údaje Bezpečnostní pokyny Údržba a servisní práce ohledně Záruka	61
Polski	Dane Techniczne Wskazówki bezpieczeństwa Pielęgnacja i konserwacja urządzenia Gwarancja	65
Magyar	Műszaki Adatok Biztonsági utasítások Ápolás és karbantartás Garancia	69
Slovensky	Technické údaje Bezpečnostné pokyny Ošetrovanie a údržba Záruka	73
Slovenščina	Tehnični Podatki Varnostna navodila Nega in vzdrževanje Garancija	77
Eesti	Tehnilised Andmed Ohutusjuhised Hooldamine ja teenindamine Garantii	81
Latviski	Tehniskie dati Drošības norādes Apkope un kopšana Garantija	85
Lietuviškai	Techniniai duomenys Saugos taisyklės Įprastinė ir techninė priežiūra Garantija	89
Български	Технически данни Инструкции за безопасна работа Обслужване и поддържане Гаранция	93
România	Date tehnice Indicații de securitate Îngrijirea și întreținerea curentă Garanția pentru produs	97
Hrvatski	Tehnički podatci Sigurnosna upozorenja Njega i servisiranje Jamstvo	101

DE

EN

ES

FR

IT

PT

NL

SV

DK

FI

GR

TR

CZ

PL

HU

SK

SL

EE

LT

LV

BG

RO

HR

DE Inbetriebnahme
 GB Starting up the device
 ES Puesta en servicio del aparato
 FR Mise en service de l'appareil
 IT Messa in funzione dell'apparecchio
 PT Colocação do aparelho em serviço
 NL Toestel in gebruik nemen
 SV Ta lödstationen i drift
 DK Ibrugtagning af apparatet
 FI Laitteen käyttöönotto
 GR Θέση της συσκευής σε λειτουργία
 TR Cihazı işletime alma

CZ Uvedení zařízení do provozu
 PL Uruchamianie urządzenia
 HU A készülék üzembe helyezése
 SK Uvedenie zariadenia do prevádzky
 SL Začetek dela z napravo
 EE Seadme kasutuselevõtt
 LV Iekārtas lietošanas sākšana
 LT Prietaiso paruošimas eksploatuoti
 BG Включване на уреда
 RO Punerea în funcțiune a aparatului
 HR Uredaj pustiti u rad

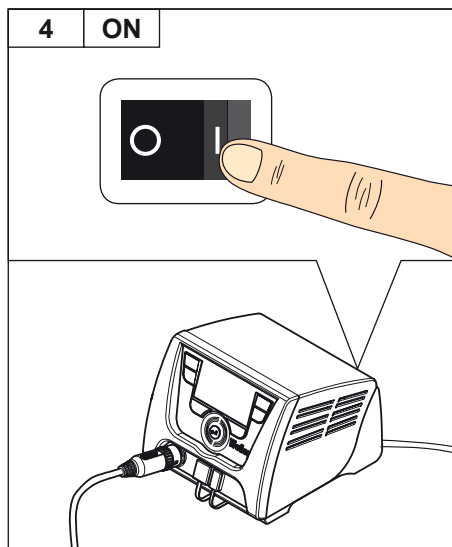
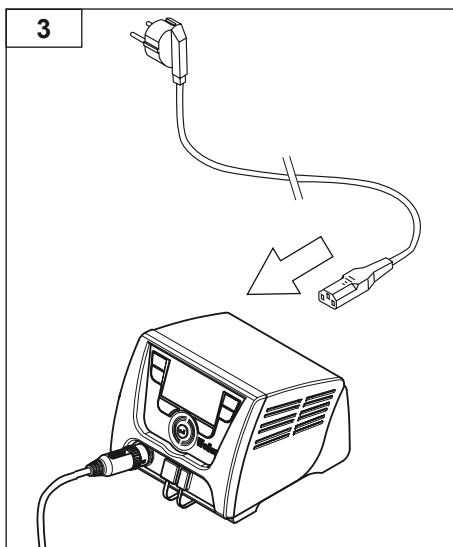
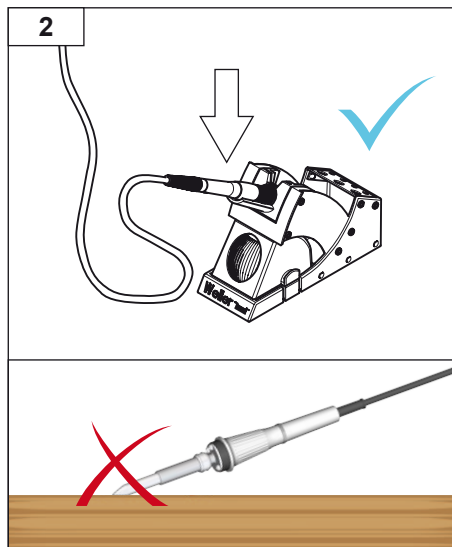
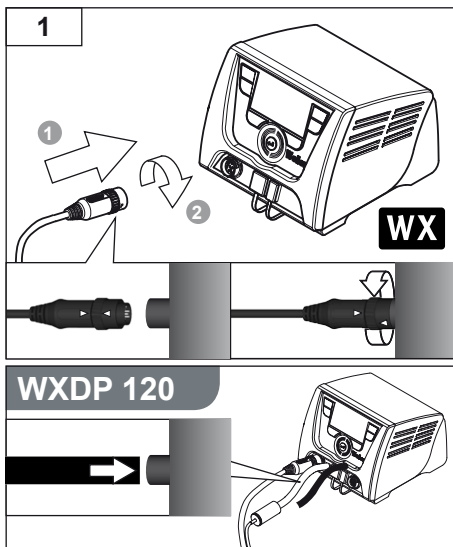

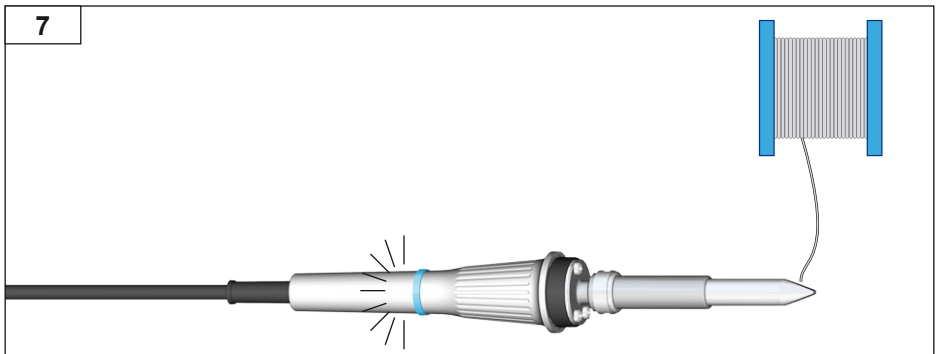
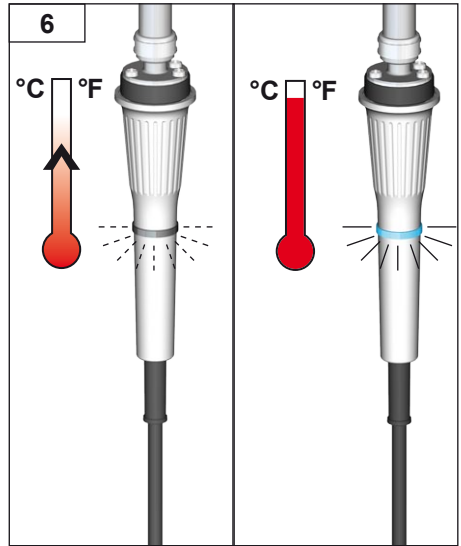
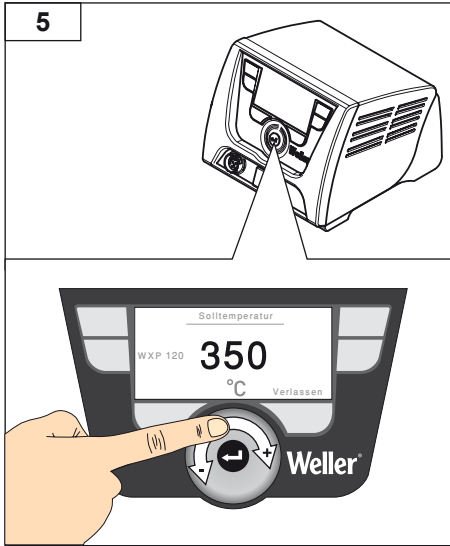

DE Betrieb - WXDP 120
 GB Operation - WXDP 120
 ES Operação - WXDP 120
 FR Fonctionnement - WXDP 120
 IT Esercizio - WXDP 120
 PT Operação - WXDP 120
 NL Gebruik - WXDP 120
 SV Drift - WXDP 120
 DK Funktion - WXDP 120
 FI Käyttö - WXDP 120
 GR Λειτουργία - WXDP 120
 TR Operasyon - WXDP 120

CZ Provoz - WXDP 120
 PL Operacja - WXDP 120
 HU Üzemeltetés - WXDP 120
 SK Prevádzka - WXDP 120
 SL Delovanje - WXDP 120
 EE Operatsioon - WXDP 120
 LV Darbība - WXDP 120
 LT Operacija - WXDP 120
 BG Работа - WXDP 120
 RO Funcționarea - WXDP 120
 HR Operativni rad - WXDP 120

WXDP 120

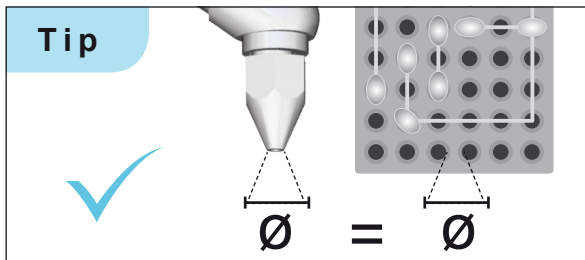
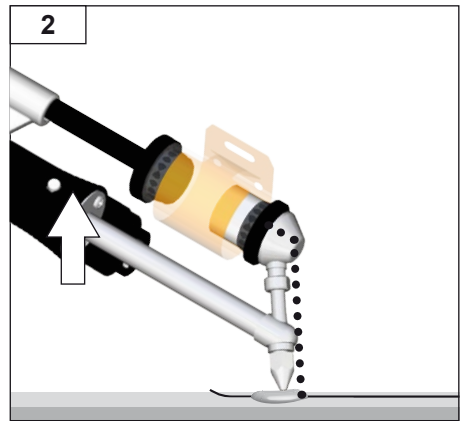
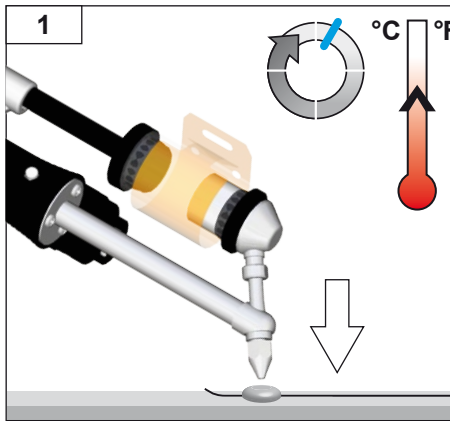

DE Lötspitzenwechsel
 GB Soldering tip replacement
 ES Cambio de punta de soldar
 FR Changement de panne
 IT Cambio delle punte saldanti
 PT Mudança da ponta de solda
 NL Soldeerpuntwissel
 SV Byte av lödspetsar
 DK Skift af loddespids
 FI Juotoskärjen vaihto
 GR Αλλαγή της ακίδας συγκόλλησης
 TR Havya uçları değişimi

CZ Výměna pájecího hrotu
 PL Wymiana groty lutowniczego
 HU Forrasztócsúcs cseréje
 SK Výměna spájkovacieho hrotu
 SL Menjava spajkalne konice
 EE Jooteotsikute vahetus
 LV Lodgalvas nomaiņa
 LT Litavimo antgalio keitimas
 BG Смяна на крайника на поялника
 RO Schimbarea vârfului de lipire metalică
 HR Mjenjanje vrhova lemla

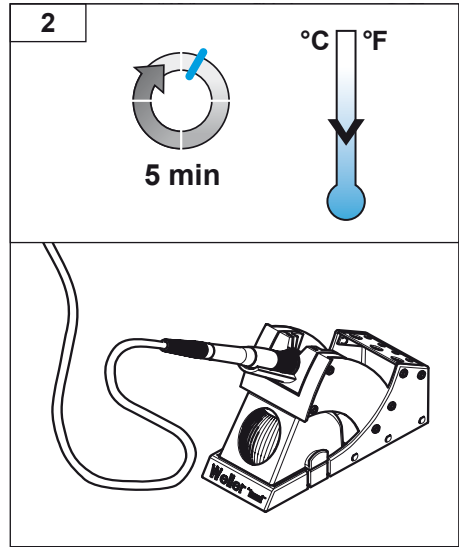
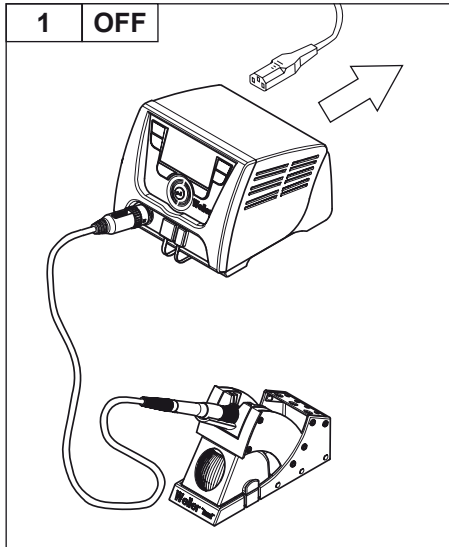

	PAGE		PAGE
WXP 65	>> 6	WXMP	>> 8
WXP 120	>> 6	WXMT	>> 9
WXP 200	>> 7	WXDP 120	>> 10

 >> **PAGE 16 - 22**

DE Lötspitzen	DK Loddespids	SL Spajkalne konice
GB Soldering tips	FI Juotoskärjet	EE Jooteotsikud
ES Puntas de soldar	GR Ακίδες συγκόλλησης	LV Lodgalvas
FR Pannes à souder	TR Havya uçları	LT Lituoklio antgaliai
IT Punte saldanti	CZ Pájecí hroty	BG Крайници за поялници
PT Pontas de solda	PL Groty lutownicze	RO Vârfului de lipire metalică
NL Soldeerpunten	HU Forrasztócsúcs	HR Vrhovi lemla
SV Lödspetsar	SK Spájkovacie hroty	

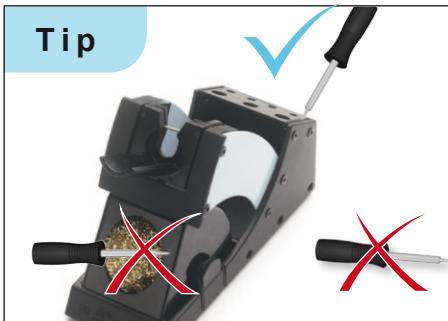
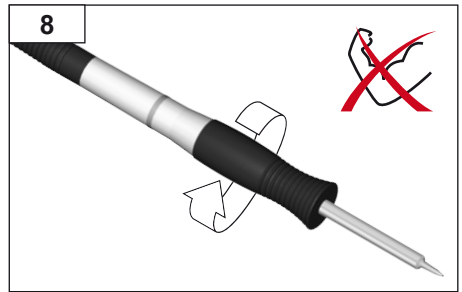
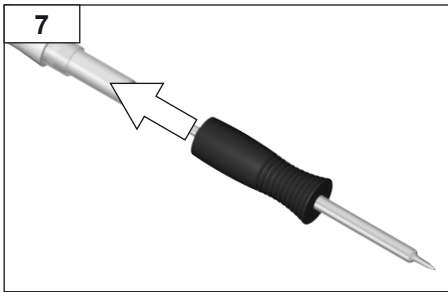
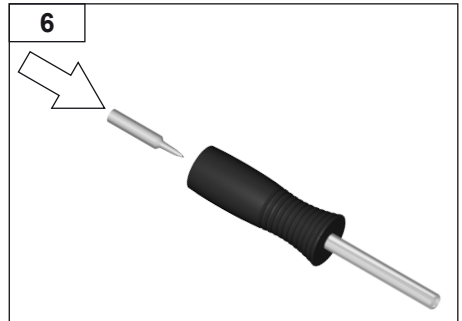
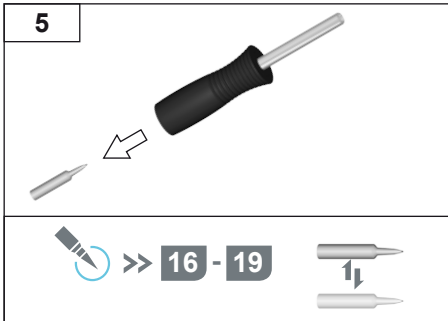
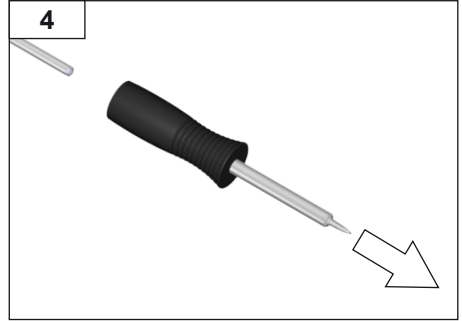
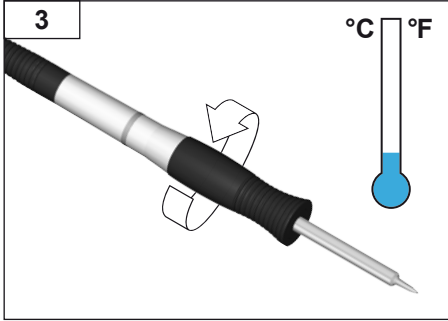

WXP 200

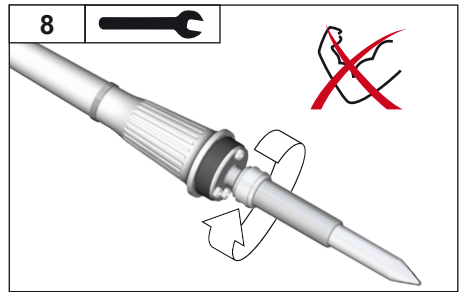
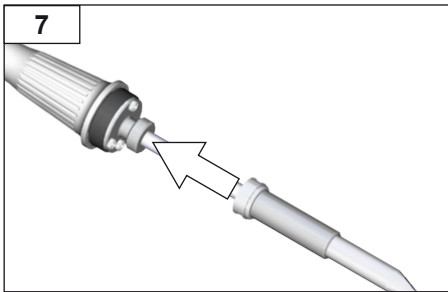
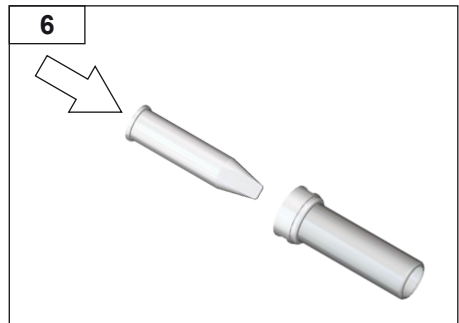
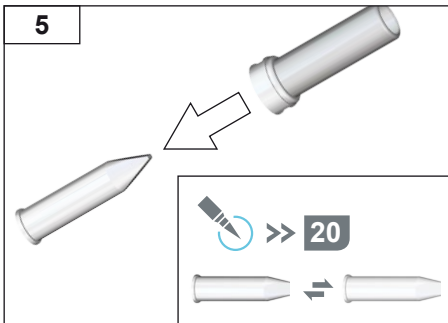
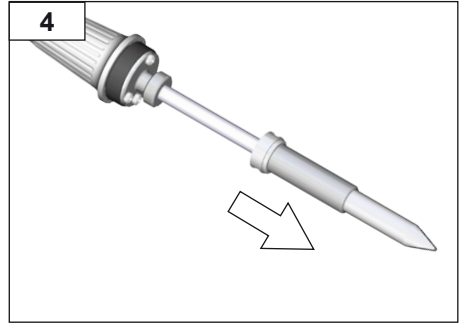
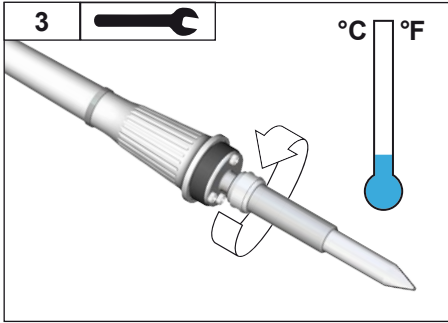

WXMP

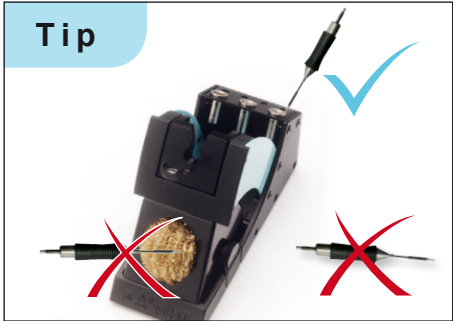
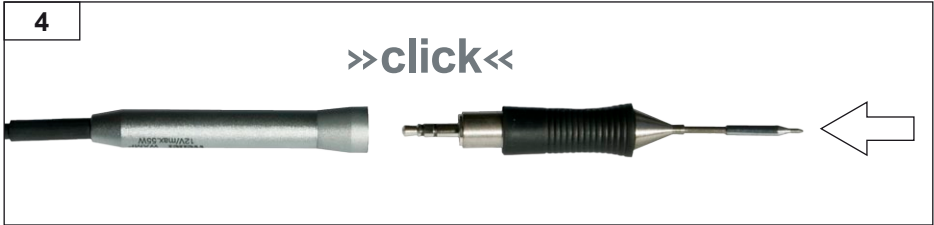
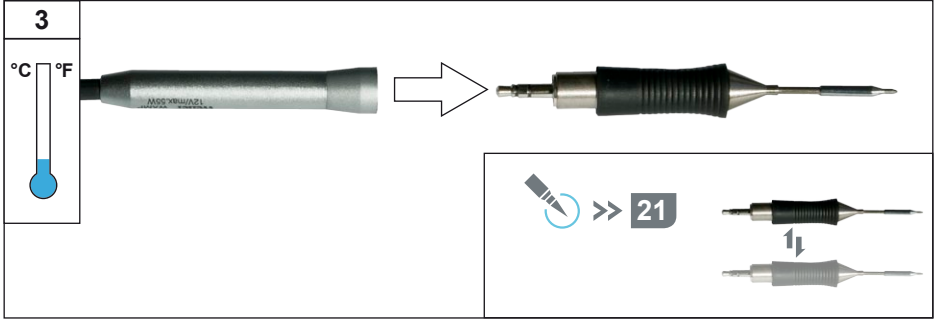

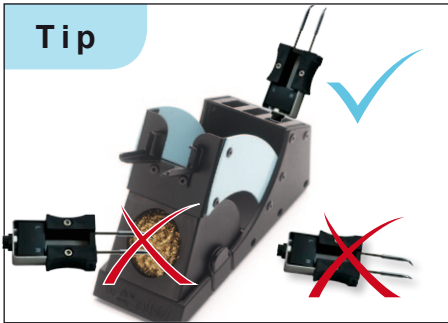
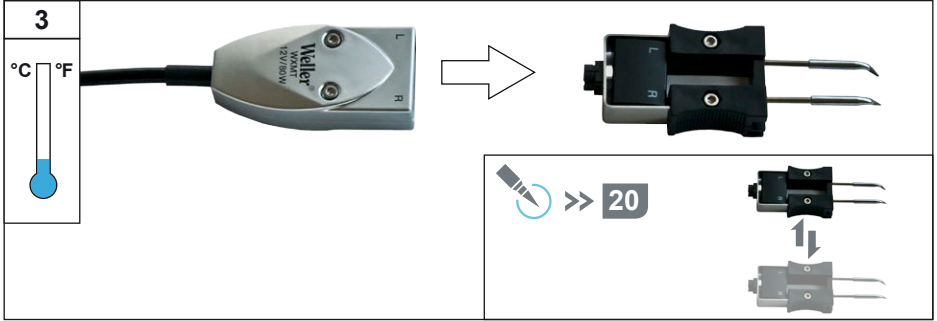

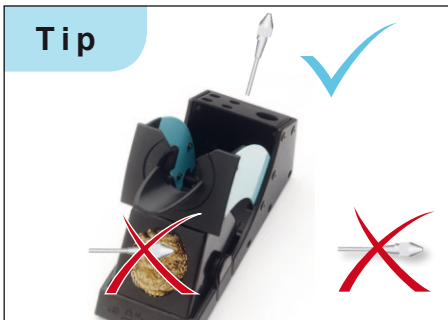
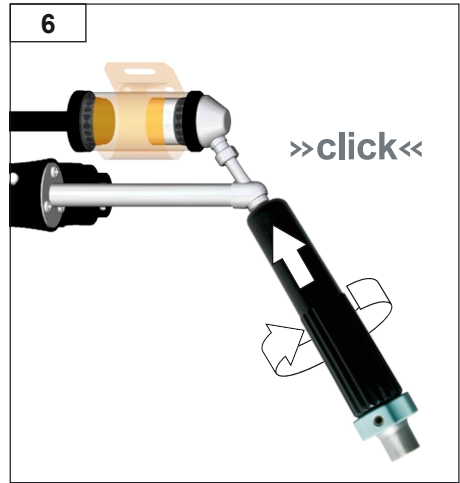
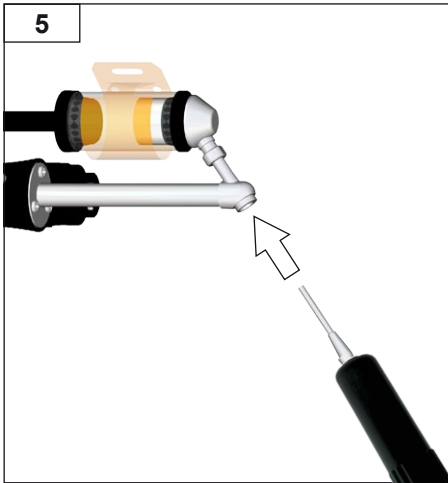
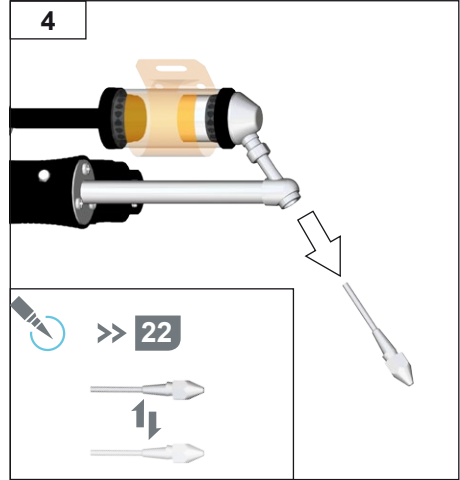
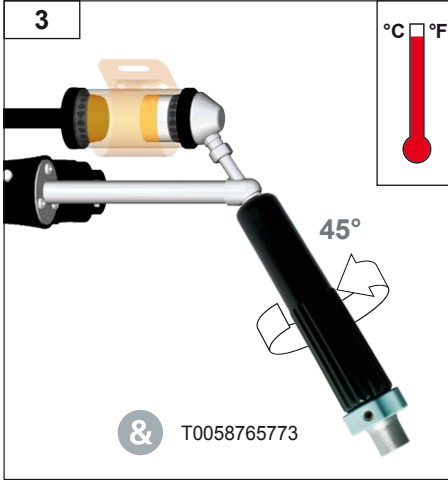

DE Reinigung - WXDP 120
 GB Cleaning - WXDP 120
 ES Limpieza - WXDP 120
 FR Nettoyage - WXDP 120
 IT Pulizia - WXDP 120
 PT Limpeza - WXDP 120
 NL Reiniging - WXDP 120
 SV Rengöring - WXDP 120
 DK Rengöring - WXDP 120
 FI Puhdistus - WXDP 120
 GR Καθαρισμός - WXDP 120
 TR Temizlik - WXDP 120

CZ Čištění - WXDP 120
 PL Czyszczenie - WXDP 120
 HU Tisztítás - WXDP 120
 SK Čistenie - WXDP 120
 SL Čiščenje - WXDP 120
 EE Puhastamine - WXDP 120
 LV Tīrīšana - WXDP 120
 LT Valymas - WXDP 120
 BG Почистване - WXDP 120
 RO Curățarea - WXDP 120
 HR Čišćenje - WXDP 120

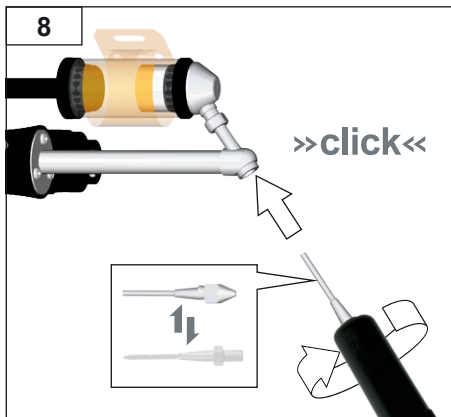
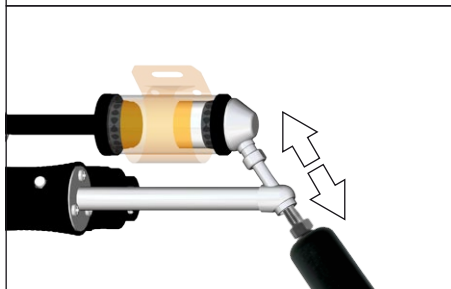
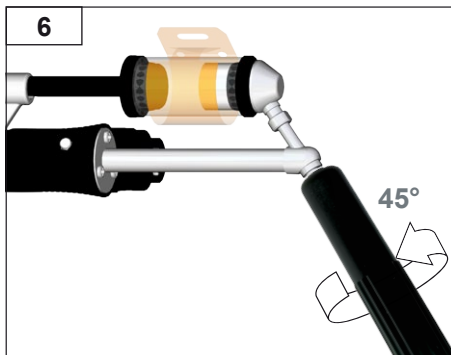
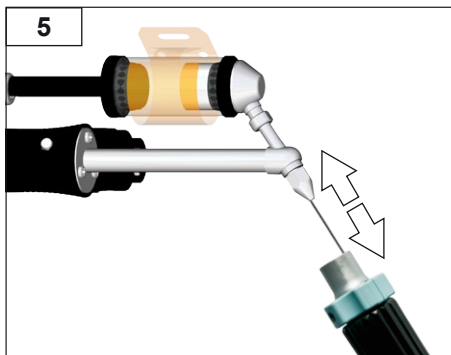
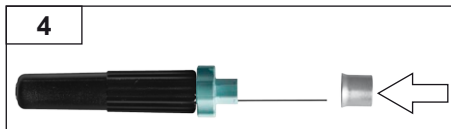
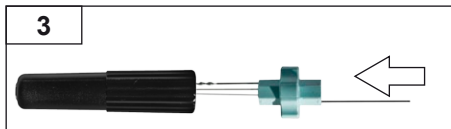
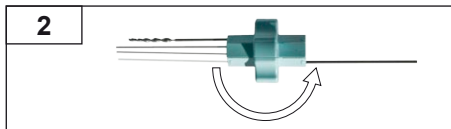
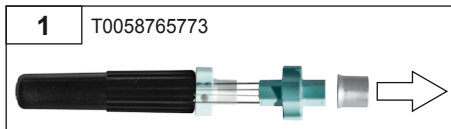

DE **Wartung** - WXDP 120
 GB **Maintenance** - WXDP 120
 ES **Mantenimiento** - WXDP 120
 FR **Entretien** - WXDP 120
 IT **Manutenzione** - WXDP 120
 PT **Manutenção** - WXDP 120
 NL **Onderhoud** - WXDP 120
 SV **Underhåll** - WXDP 120
 DK **Vedligeholdelse** - WXDP 120
 FI **Huolto** - WXDP 120
 GR **Συντήρηση** - WXDP 120
 TR **Bakım** - WXDP 120

CZ **Údržba** - WXDP 120
 PL **Konserwacja** - WXDP 120
 HU **Karbantartás** - WXDP 120
 SK **Údržba** - WXDP 120
 SL **Vzdrževanje** - WXDP 120
 EE **Hooldus** - WXDP 120
 LV **Apkope** - WXDP 120
 LT **Priežiūra** - WXDP 120
 BG **Поддръжане** - WXDP 120
 RO **Întreținerea curentă** - WXDP 120
 HR **Servisiranje** - WXDP 120

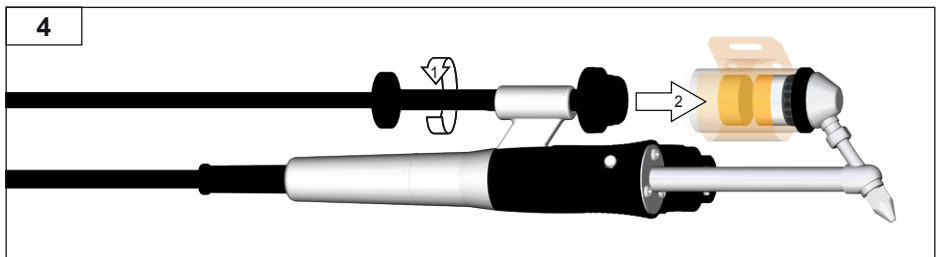
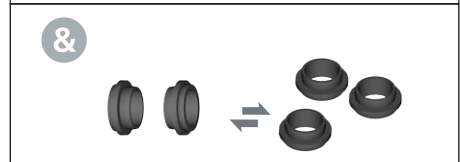
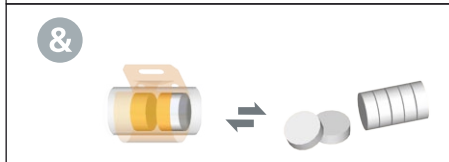
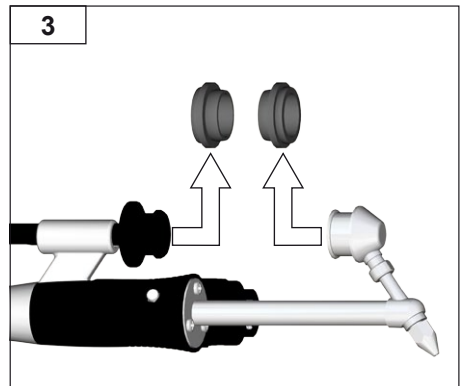
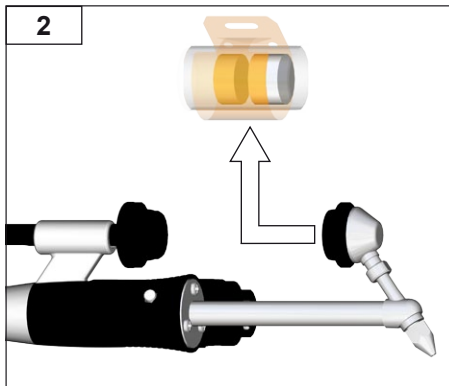
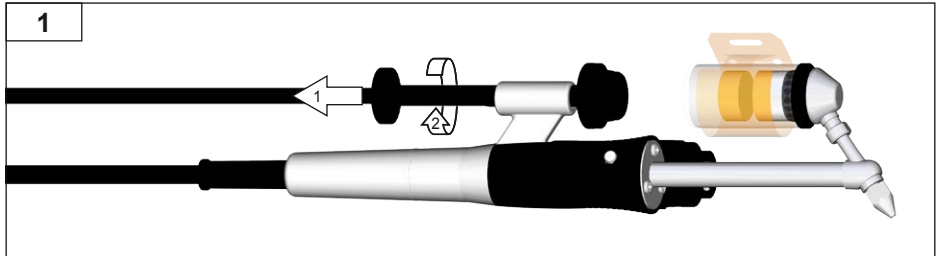

Technische Daten

LötKolben	WXP 65	WXP 120	WXP 200	WXMP
Temperaturbereich	100°C - 450°C (212°F- 850°F)			
Werkzeugkabel	Silikonkautschuk, hitzebeständig			
Heizelement	Integriertes Heizdrahtelement			
Temperatursensor	Platinsensor			
Heizleistung	65 W	120 W	200 W	40 W (55 W mit RT11)
Spannung (Heizung)	24 V / AC			12 V / AC
Aufheizzeit (50°C auf 380°C) (120°F auf 660°F)	7 s	14 s	30 s	3 s
Anschluss	12 poliger Stecker verpolungssicher mit Verriegelung			
Gewicht incl. Spitze/ Kartusche ohne Kabel	30 g	42 g	94 g	26 g
Spitzentyp Baureihe	XNT	XT	XHT	RT
Versorgungseinheit	Weller WX/WXD Stationen			

Entlötpinzette / Entlötkolben	WXMT	WXDP 120
Temperaturbereich	100°C - 450°C (212°F- 850°F)	50°C-450°C (150°F-850°F)
Werkzeugkabel	Silikonkautschuk, hitzebeständig	
Heizelement	Integriertes Heizdrahtelement	
Temperatursensor	Platinsensor	
Heizleistung	80 W (2x40 W)	120 W
Spannung (Heizung)	12 V / AC	24 V / AC
Aufheizzeit (50°C auf 380°C) (120°F auf 660°F)	3 s	35 s
Anschluss	12 poliger Stecker verpolungssicher mit Verriegelung	
Gewicht incl. Spitze/ Kartusche ohne Kabel	42 g	57 g
Spitzentyp Baureihe	RTW	XDS
Versorgungseinheit	Weller WX/WXD Stationen	

Wir danken Ihnen für das mit dem Kauf dieses Geräts erwiesene Vertrauen.

Bei der Fertigung wurden strengste Qualitätsanforderungen zugrunde gelegt, die eine einwandfreie Funktion des Gerätes sicherstellen.

Diese Anleitung enthält wichtige Informationen, um das Gerät sicher und sachgerecht in Betrieb zu nehmen, zu bedienen, zu warten und einfache Störungen selbst zu beseitigen.

Lesen Sie diese Anleitung und die beiliegenden Sicherheitshinweise vor Inbetriebnahme und bevor Sie mit dem Gerät arbeiten vollständig durch.

Bewahren Sie diese Anleitung so auf, dass sie für alle Benutzer zugänglich ist.

Warnung!



Verbrennungsgefahr

Die Lötspitze wird bei Löt- und Entlötvorgängen sehr heiß.

Bei Berührung der Spitzen besteht Verbrennungsgefahr.

- Lesen Sie die beiliegenden Sicherheitshinweise, die Sicherheitshinweise dieser Betriebsanleitung sowie die Anleitung Ihres Steuergeräts vor Inbetriebnahme des Steuergeräts vollständig durch und beachten Sie die darin gegebenen Vorsichtsmaßnahmen.
- Legen Sie das Lötwerkzeug bei Nichtgebrauch immer in der Sicherheitsablage ab.
- Berühren Sie nicht die heißen Lötspitzen und halten Sie entzündbare Objekte fern.

Das Gerät wurde entsprechend dem heutigen Stand der Technik und den anerkannten sicherheitstechnischen Regeln hergestellt. Trotzdem besteht die Gefahr von Personen- und Sachschäden, wenn Sie die Sicherheitshinweise im beiliegenden Sicherheitsheft sowie die Warnhinweise in dieser Anleitung nicht beachten. Geben Sie das Gerät an Dritte stets zusammen mit der Betriebsanleitung weiter.

Dieses Gerät ist nicht dafür bestimmt, durch Personen (einschließlich Kinder) mit eingeschränkten physischen, sensorischen oder geistigen Fähigkeiten oder mangels Erfahrung und/oder mangels Wissen benutzt zu werden, es sei denn, sie werden durch eine für ihre Sicherheit zuständige Person beaufsichtigt oder erhalten von ihr Anweisungen, wie das Gerät zu benutzen ist.

Kinder sollten beaufsichtigt werden, um sicherzustellen, dass sie nicht mit dem Gerät spielen.

Bestimmungsgemäße Verwendung

Verwenden Sie den LötKolben / EntlötKolben ausschließlich für den in der Betriebsanleitung bezüglich Lösen, Verstaung und Ablage von elektronischen Bauteilen angegebenen Zweck unter den hier beschriebenen Bedingungen.

Der bestimmungsgemäße Gebrauch schließt auch ein, dass

- Sie diese Anleitung beachten,
- Sie alle weiteren Begleitunterlagen beachten,
- Sie die nationalen Unfallverhütungsvorschriften am Einsatzort beachten.

Für eigenmächtig vorgenommene Veränderungen am Gerät wird vom Hersteller keine Haftung übernommen.

Berücksichtigte Richtlinien

Dieses Gerät entspricht den Angaben der EG Konformitätserklärung mit den Richtlinien 2004/108/EG und 2006/95/EG.



Entsorgung

Werfen Sie Elektrowerkzeuge nicht in den Hausmüll! Gemäß Europäischer Richtlinie 2002/96/EG über Elektro- und Elektronik-Altgeräte und Umsetzung in nationales Recht müssen verbrauchte Elektrowerkzeuge getrennt gesammelt und einer umweltgerechten Wiederverwertung zugeführt werden.

Sicherheitshinweise



Der LötKolben darf nur mit den Weller WX Versorgungseinheiten betrieben werden.

Führen Sie keine Arbeiten an unter Spannung stehenden Teilen aus. Antistatische Kunststoffe sind zur Verhinderung von statischen Ladungen mit leitenden Füllstoffen versehen. Dadurch sind auch die Isoliereigenschaften des Kunststoffes vermindert.

Legen Sie heiße Löt- oder Entlötippen weder auf die Arbeitsfläche oder auf Kunststoffflächen noch lassen Sie sie dort zurück.

Vermeiden Sie unbeabsichtigten Betrieb. Schalten Sie unbenutzte Lötwerkzeuge spannungsfrei.

Tragen Sie entsprechende Schutzbekleidung, um sich vor Verbrennungen zu schützen. Schützen Sie Ihre Augen und tragen Sie eine Schutzbrille.

Löten und Entlöten

Hinweis

Lesen und beachten Sie die Betriebsanleitung der jeweiligen verwendeten Weller WX Versorgungseinheit.

Behandlung der Lötspitzen

- Benetzen Sie beim ersten Aufheizen die selektive und verzinnbare Lötspitze mit Lot. Dies entfernt lagerbedingte Oxydschichten und Unreinheiten der Lötspitze.
- Achten Sie bei Löt-pausen und vor dem Ablegen des LötKolbens darauf, dass die Lötspitze gut verzinnt ist.
- Verwenden Sie keine zu aggressiven Flussmittel.
- Achten Sie immer auf den ordnungsgemäßen Sitz der Lötspitzen.
- Wählen Sie die Arbeitstemperatur so niedrig wie möglich.
- Wählen Sie die für die Anwendung größtmögliche Lötspitzenform Daumenregel: ca. so groß wie das Löt-pad.
- Sorgen Sie für einen großflächigen Wärmeübergang zwischen Lötspitze und Lötstelle, indem Sie die Lötspitze gut verzinnen.
- Schalten Sie bei längeren Arbeitspausen das Lötssystem aus oder verwenden Sie die Weller Funktion zur Temperaturabsenkung bei Nichtgebrauch.
- Benetzen Sie die Spitze mit Lot, bevor Sie den LötKolben für längere Zeit ablegen.
- Geben Sie das Lot direkt auf die Lötstelle, nicht auf die Lötspitze.
- Üben Sie keine mechanische Kraft auf die Lötspitze aus.

Garantie

Die Mängelansprüche des Käufers verjähren in einem Jahr ab Ablieferung an ihn. Dies gilt nicht für Rückgriffsansprüche des Käufers nach §§ 478, 479 BGB.

Aus einer von uns abgegebenen Garantie haften wir nur, wenn die Beschaffenheits- oder Haltbarkeitsgarantie von uns schriftlich und unter Verwendung des Begriffs „Garantie“ abgegeben worden ist.

Die Garantie verfällt bei unsachgemäßem Gebrauch und wenn von unqualifizierten Personen Eingriffe vorgenommen wurden.

Technische Änderungen vorbehalten!

Bitte informieren Sie sich unter www.weller-tools.com.

Pflege und Wartung

LötKolben: Lötspitzen dürfen nur gewechselt werden, wenn sie kalt sind.

Das Lötwerkzeug muss in ausgeschaltetem Zustand mindestens 3 Minuten in der Sicherheitsablage verbleiben, bis die Lötspitze abgekühlt ist. LED Status Anzeige muss Aus sein.

Die Wärmeübertragungsflächen von Lötspitze und Heizkörper sauber halten. Das Heizelement darf nicht mit Lötzinn in Berührung kommen.

Ersatzteile und Zubehör

Lötwerkzeug		Bestell-Nr.	Beschreibung
LötKolben	WXP 65	T0052921199	WXP 65 LötKolben
		T0051512199	Sicherheitsablage WDH 10
		T0051384199	Spiralwolle für Reinigungseinsatz für WDC 2
	WXP 120	T0052920199	WXP 120 LötKolben
		T0051512199	Sicherheitsablage WDH 10
		T0051384199	Spiralwolle für Reinigungseinsatz für WDC 2
	WXP 200	T0052920599	WXP 200 LötKolben
		T0051515899	Sicherheitsablage WDH 31
		T0051384199	Spiralwolle für Reinigungseinsatz für WDC 2
		T0058741753	Einmaulschlüssel SW17
	WXMP	T0058765706	Handstück WXMP mit Kabel
		T0051517199	Sicherheitsablage WDH 51
		T0054460399	RT 3 Lötspitze 40 W
		T0058751816	Bügel, der seitlich an der Ablage angebracht werden kann und zwei RT-Spitzen hält
T0051384199		Spiralwolle für Reinigungseinsatz für WDC 2	
Entlötspinzette	WXMT	T0058765707	Handstück WXMT mit Kabel
		T0051516999	Sicherheitsablage WDH 60
		T0054465299	RTW 2 Lötspitzenpaar 0,7 x 0,4 mm, 45°
		T0051384199	Spiralwolle für Reinigungseinsatz für WDC 2
EntlötKolben	WXDP 120	T0051320199	WXDP 120 EntlötKolben
		T0051517299	Sicherheitsablage WDH 70
		T0051384199	Spiralwolle für Reinigungseinsatz für WDC 2
		T0051312499	Service Set DSX
		T0058765772	Konusreiniger WXDP/DSX 120
		T0058765773	Reinigungsset WXDP/DSX 120

Technical Data

Soldering iron	WXP 65	WXP 120	WXP 200	WXMP
Temperature range	100°C - 450°C (212°F- 850°F)			
Tool cable	Silicone rubber, heat resistant			
Heating element	Integrated heating wire element			
Temperature sensor	Platinum sensor			
Heating output	65 W	120 W	200 W	40 W (55 W mit RT11)
Voltage (heater)	24 V / AC			12 V / AC
Heat-up time (50°C to 380°C) (120°F to 660°F)	7 s	14 s	30 s	3 s
Connection	Polarity protected 12 pin connector with lock			
Weight incl. tip/cartridge without cable	30 g	42 g	94 g	26 g
Tip type series	XNT	XT	XHT	RT
Supply unit	Weller WX/WXD stations			

Desoldering tweezers / Desoldering iron	WXMT	WXDP 120
Temperature range	100°C - 450°C (212°F- 850°F)	50°C-450°C (150°F-850°F)
Tool cable	Silicone rubber, heat resistant	
Heating element	Integrated heating wire element	
Temperature sensor	Platinum sensor	
Heating output	80 W (2x40 W)	120 W
Voltage (heater)	12 V / AC	24 V / AC
Heat-up time (50°C to 380°C) (120°F to 660°F)	3 s	35 s
Connection	Polarity protected 12 pin connector with lock	
Weight incl. tip/cartridge without cable	42 g	57 g
Tip type series	RTW	XDS
Supply unit	Weller WX/WXD stations	

For your safety

Thank you for the confidence you have shown in buying this device.

The device has been manufactured in accordance with the most rigorous quality standards which ensure that it operates perfectly.

These instructions contain important information which will help you to start up, operate and service the device safely and correctly as well as to eliminate simple faults and malfunctions yourselves.

Read these instructions and the accompanying safety information carefully before starting up the device and starting work with the device.

Keep these instructions in a place that is accessible to all users.

Warning!



Risk of burns

The soldering tip becomes hot during soldering and desoldering processes.

There is a risk of burns from touching the tips.

- Carefully read the attached safety information, the safety information accompanying these operating instructions as well as the operating instructions for your control unit before putting the control unit into operation and observe the safety precautions specified therein.
- Always place the soldering tool in the safety rest while not in use.
- Do not touch the hot soldering tips and keep them away from inflammable objects.

The device has been manufactured in accordance with state-of-the-art technology and acknowledged regulations concerning safety. There is nevertheless the risk of personal injury and damage to property if you fail to observe the safety information set out in the accompanying booklet and the warnings given in these instructions. Always pass on the device to third parties together with these operating instructions.

This appliance is not intended for use by persons (including children) with limited physical, sensory or mental capabilities or insufficient experience and/or knowledge unless they are supervised by a person who is responsible for their safety or have been instructed by them in the safe use of the appliance.

Children should be supervised in order to ensure that they do not play with the tool.

Specified Conditions Of Use

Use the soldering / desoldering iron exclusively for the purpose indicated in the operating instructions of releasing, accommodating and depositing electronic components under the conditions specified herein.

Intended use of the soldering station/ desoldering station also includes the requirement that you

- adhere to these instructions,
- observe all other accompanying documents,
- comply with national accident prevention guidelines applicable at the place of use.

The manufacturer will not be liable for unauthorised modifications to the device.

Applied directives

This device conforms to the specifications of the EC Declaration of Conformity with Directives 2004/108/EC and 2006/95/EC.



Disposal

Do not dispose of electric tools together with household waste material! In observance of European Directive 2002/96/EC on waste electrical and electronic equipment and its implementation in accordance with national law, electric tools that have reached the end of their life must be collected separately and returned to an environmentally compatible recycling facility.

Safety information



The soldering iron may only be used in combination with Weller WX Supply Units.

Do not work on electrically live parts. Antistatic plastics are provided with conductive fillers to prevent the build-up of static charge. This also reduces the insulating properties of the plastic.

Do not place or leave the hot soldering or desoldering tip on the worktop or on plastic surfaces.

Avoid unintentional operation. Disconnect the soldering tool from the power supply while not in use.

Wear appropriate protective clothing to protect yourself against burns. Protect your eyes by wearing eye protectors.

Soldering and desoldering

Note

Please be sure to read and follow the operating instructions for your Weller WX Supply Unit.

Handling the soldering tips

- Coat the selective and tinnable soldering tip with solder when heating it up for the first time. This removes oxide coatings which have formed during storage and impurities from the soldering tip.
- Make sure that the soldering tip is well coated with solder during breaks between soldering work and prior to storage of the device.
- Do not use aggressive fluxing agents.
- Always make sure that the soldering tips are fitted properly.
- Select as low a working temperature as possible.
- Select the largest possible soldering tip shape for the application. Rule of thumb: the soldering tip should be roughly as large as the soldering pad.
- Coat the soldering tip well with solder to ensure that there is efficient heat transfer between the soldering tip and the soldering area.
- Prior to extended breaks between soldering work, switch off the soldering system or use the Weller function to reduce the temperature when the soldering equipment is not in use.
- Coat the tip with solder prior to storage if you do not intend to use the soldering iron for an extended period of time.
- Apply solder directly to the soldering area, not to the soldering tip.
- Do not apply mechanical force to the soldering tip.

Warranty

Claims by the buyer for physical defects are time-barred after a period of one year from delivery to the buyer. This does not apply to claims by the buyer for indemnification in accordance with §§ 478, 479 BGB (German Federal Law Gazette).

We shall only be liable for claims arising from a warranty furnished by us if the quality or durability warranty has been furnished by use in writing and using the term „Warranty“.

The warranty shall be void if damage is due to improper use and if the device has been tampered with by unauthorised persons.

Subject to technical alterations and amendments.

For more information please visit www.weller-tools.com.

Care and maintenance

Soldering iron: Only replace the soldering tips when they are cold.

The soldering tool must be left switched off in the safety rest for at least 3 minutes until the soldering tip has cooled down. The LED status indicator must be at „OFF“.

Keep the heat transfer surfaces of the soldering tip and heating element clean. The heating element must not come into contact with soldering tin.

Parts and accessories

Soldering tool		Order no.	Description
Soldering iron	WXP 65	T0052921199	WXP 65 Soldering iron
		T0051512199	Safety rest WDH 10
		T0051384199	Steel wool for cleaning insert for WDC 2
	WXP 120	T0052920199	WXP 120 Soldering iron
		T0051512199	Safety rest WDH 10
		T0051384199	Steel wool for cleaning insert for WDC 2
	WXP 200	T0052920599	WXP 200 Soldering iron
		T0051515899	Safety rest WDH 31
		T0051384199	Steel wool for cleaning insert for WDC 2
		T0058741753	17 mm open end wrench
	WXMP	T0058765706	Handpiece WXMP with cable
		T0051517199	Safety rest WDH 51
		T0054460399	RT 3 soldering tip 40 W
T0058751816		Clip which attaches to the side of the safety rest and holds two RT tips	
T0051384199		Steel wool for cleaning insert for WDC 2	
Desoldering tweezers	WXMT	T0058765707	Handpiece WXMT with cable
		T0051516999	Safety rest WDH 60
		T0054465299	RTW 2 Soldering tip pair 0,7 x 0,4 mm, 45°
		T0051384199	Steel wool for cleaning insert for WDC 2
Desoldering iron	WXDP 120	T0051320199	WXDP 120 Desoldering iron
		T0051517299	Safety rest WDH 70
		T0051384199	Steel wool for cleaning insert for WDC 2
		T0051312499	Service set DSX
		T0058765772	Tip cleaner WXDP/DSX 120
		T0058765773	Cleaning set WXDP/DSX 120

Datos Técnicos

Soldador	WXP 65	WXP 120	WXP 200	WXMP
Rango de temperatura	100°C - 450°C (212°F- 850°F)			
Cable de la herramienta	Caucho de silicona, termorresistente			
Elemento calefactor	Resistencia integrada			
Sensor de temperatura	Sensor de platino			
Potencia de calentamiento	65 W	120 W	200 W	40 W (55 W mit RT11)
Tensión de calentamiento	24 V / AC			12 V / AC
Tiempo de calentamiento (50°C a 380°C) (120°F a 660°F)	7 s	14 s	30 s	3 s
Conexión	Conector de 12 polos a prueba de polarización inversa con cierre			
Peso aproximadamente incl. punta/cartucho sin cable	30 g	42 g	94 g	26 g
Tipo de punta Serie	XNT	XT	XHT	RT
Unidad de alimentación	Weller WX/Estaciones WXD			

Pinza de desoldar / De-soldador	WXMT	WXDP 120
Rango de temperatura	100°C - 450°C (212°F- 850°F)	50°C-450°C (150°F-850°F)
Cable de la herramienta	Caucho de silicona, termorresistente	
Elemento calefactor	Resistencia integrada	
Sensor de temperatura	Sensor de platino	
Potencia de calentamiento	80 W (2x40 W)	120 W
Tensión de calentamiento	12 V / AC	24 V / AC
Tiempo de calentamiento (50°C a 380°C) (120°F a 660°F)	3 s	35 s
Conexión	Conector de 12 polos a prueba de polarización inversa con cierre	
Peso aproximadamente incl. punta/cartucho sin cable	42 g	57 g
Tipo de punta Serie	RTW	XDS
Unidad de alimentación	Weller WX/Estaciones WXD	

Por su propia seguridad

Le agradecemos la confianza depositada en nosotros con la compra de este aparato.

La fabricación de este aparato está sometida a los más rigurosos controles de calidad para garantizar un perfecto funcionamiento del mismo.

Estas instrucciones contienen información importante para poder poner a manejar el aparato de forma adecuada y segura, realizar los trabajos de mantenimiento e incluso realizar pequeñas reparaciones.

Antes de poner en funcionamiento el aparato y de comenzar a trabajar con él leer completamente las presentes instrucciones y las normas de seguridad.

Conservar las presentes instrucciones en un lugar accesible para todos los usuarios.

¡Advertencia!



Riesgo de quemaduras

La punta de soldar se calienta mucho al soldar y desoldar.

Existe riesgo de quemaduras al tocar las puntas de soldadura/desoldadura.

- Leer atentamente las advertencias de seguridad adjuntas, las advertencias de seguridad del presente manual de uso y las instrucciones de su unidad de control antes de la puesta en funcionamiento de la misma y seguir las medidas de precaución indicadas.
- Cuando no use el soldador deposítelo siempre en el soporte de seguridad.
- No toque las puntas de soldadura calientes y manténgalas siempre alejadas de objetos inflamables.

Este aparato ha sido diseñado y fabricado según los últimos avances técnicos y normas de seguridad homologadas. No obstante, existe riesgo de que se produzcan daños personales o materiales si no se respetan las instrucciones de seguridad que figuran en el folleto de seguridad adjunto, así como las advertencias de este manual de uso. Entregar el aparato a terceras personas siempre acompañado del presente manual de uso.

Este aparato no está destinado al uso por personas (incluso niños) con restringidas capacidades físicas, sensoricas o mentales o por la falta de experiencia y/o conocimientos, a no ser que se encuentren bajo el cuidado de una persona responsable por su seguridad o que hayan sido instruidas por éstas con respecto al empleo del aparato.

Los niños deberán encontrarse bajo vigilancia para garantizar que no jueguen con el aparato.

Aplicación De Acuerdo A La Finalidad

Emplear el lápiz de soldadura / desoldador exclusivamente para el propósito indicado en el manual de uso en lo referente a la liberación, alojamiento y fijación de componentes electrónicos bajo las condiciones especificadas aquí.

El uso conforme a lo previsto incluye también:

- siga las instrucciones de este manual,
- siga las instrucciones de todos los documentos que acompañan al aparato,
- cumpla las normas de prevención de accidentes laborales vigentes en el país de uso.

El fabricante no asume ninguna responsabilidad en caso de realización de modificaciones por cuenta propia en el aparato.

Directivas aplicables

Este equipo cumple los requisitos de la Declaración de conformidad CE con las Directivas 2004/108/CE y 2006/95/CE.



Eliminación de residuos

¡No deseche los aparatos eléctricos junto con los residuos domésticos! De conformidad con la Directiva Europea 2002/96/CE sobre residuos de aparatos eléctricos y electrónicos y su aplicación de acuerdo con la legislación nacional, las herramientas eléctricas cuya vida útil haya llegado a su fin se deberán recoger por separado y trasladar a una planta de reciclaje que cumpla con las exigencias ecológicas.

Advertencias de seguridad



Únicamente está permitido conectar el soldador a unidades de alimentación WX de Weller.

No trabajar en piezas sometidas a tensión. Los materiales plásticos antiestáticos contienen sustancias de relleno conductoras para impedir que se puedan producir cargas estáticas. De esta forma también quedan mermaidas las propiedades aislantes del material plástico.

No colocar las puntas de soldar o desoldar sobre la mesa de trabajo o sobre superficies de materiales plásticos.

Evitar que el aparato se conecte accidentalmente. Desconectar las herramientas de soldar que no vaya a usar.

Usar ropa protectora adecuada para protegerse de posibles quemaduras. Proteger los ojos con unas gafas protectoras.

Soldar y desoldar

Nota

Leer y respetar las instrucciones que figuran en el manual de uso de la unidad de alimentación Weller WX.

Manipulación de las puntas de soldar

- Aplicar un poco de estaño a la punta de soldar cuando la ponga en funcionamiento por primera vez. De esta forma podrá eliminar capas de óxido o impurezas en la punta de soldar que se hayan podido formar durante su almacenamiento.
- Cuando no vaya a usar el soldador o cuando lo coloque en el soporte asegurarse de que la punta esté bien estañada.
- No usar fundentes (pasta de soldar) agresivos.
- Asegurarse siempre de que la punta de soldar esté colocada correctamente.
- Ajustar la temperatura de trabajo más baja posible.
- Usar la punta de soldar de mayor tamaño posible para la aplicación deseada.
Regla general: aprox. tan grande como el punto de soldadura.
- Asegurarse de que la transmisión térmica desde la punta de soldar a la zona de soldar sea lo más grande posible aplicando una buena capa de estaño a la punta de soldar.
- En fases de inactividad prolongadas desconectar el equipo soldador y usar la función Weller de reducción de temperatura en caso de inactividad.
- Aplicar estaño a la punta de soldar antes de guardar el soldador durante un espacio de tiempo prolongado.
- Aplicar el estaño directamente en el punto de soldadura, no en la punta de soldar.
- No someter la punta de soldar a esfuerzos mecánicos.

Garantía

Los derechos de reclamación por defectos del comprador prescriben un año después de la compra. Sólo válido para los derechos del comprador según el art. §§ 478, 479 BGB (código civil alemán).

Únicamente nos responsabilizamos de los derechos de garantía cuando la garantía de compra y vida útil del aparato haya sido entregada por nosotros por escrito y utilizando el término „Garantía“.

La garantía quedará anulada en caso de manipulación inadecuada del aparato o cuando sea utilizado por operarios no cualificados.

¡Reservado el derecho a realizar modificaciones técnicas!

Para más información visite nuestra web: www.weller-tools.com.

Cuidado y mantenimiento

Soldador: Las puntas de soldadura solo se deben cambiar cuando estén frías.

La herramienta de soldar debe permanecer como mínimo 3 minutos desconectada en el soporte de seguridad hasta que la punta de soldar se haya enfriado. El indicador LED del estado debe estar apagado.

Mantener limpiar las superficies de transmisión térmica de la punta de soldar y del elemento calefactor. El elemento calefactor no debe entrar en contacto con el estaño para soldar.

Piezas de repuesto y accesorios

Herramienta de soldar	Nº pedido	Descripción	
Soldador	WXP 65	T0052921199	WXP 65 Soldador
		T0051512199	Soporte de seguridad WDH 10
		T0051384199	Lana de acero para el set de limpieza de WDC 2
	WXP 120	T0052920199	WXP 120 Soldador
		T0051512199	Soporte de seguridad WDH 10
		T0051384199	Lana de acero para el set de limpieza de WDC 2
	WXP 200	T0052920599	WXP 200 Soldador
		T0051515899	Soporte de seguridad WDH 31
		T0051384199	Lana de acero para el set de limpieza de WDC 2
		T0058741753	Llave fija del nº 17
	WXMP	T0058765706	Mango WXMP con cable
		T0051517199	Soporte de seguridad WDH 51
		T0054460399	Punta de soldar RT 3 de 40 W
		T0058751816	Arco que se puede colocar en el lateral del soporte de seguridad y permite depositar dos puntas RT
		T0051384199	Lana de acero para el set de limpieza de WDC 2
Pinza de desoldar	WXMT	T0058765707	Pieza de mano WXMT con cable
		T0051516999	Soporte de seguridad WDH 60
		T0054465299	RTW 2 Par de puntas de soldar 0,7 x 0,4 mm, 45°
		T0051384199	Lana de acero para el set de limpieza de WDC 2
Desoldador	WXDP 120	T0051320199	WXDP 120 Desoldador
		T0051517299	Soporte de seguridad WDH 70
		T0051384199	Lana de acero para el set de limpieza de WDC 2
		T0051312499	Set de servicio DSX
		T0058765772	Limpiador cónico WXDP/DSX 120
		T0058765773	Set de limpieza WXDP/DSX 120

Caractéristiques Techniques

Fers à souder	WXP 65	WXP 120	WXP 200	WXMP
Plage de température	100°C - 450°C (212°F- 850°F)			
Cordon	Caoutchouc de silicone, résistant aux brûlures			
Élément de chauffe	Filament de chauffe intégré			
Capteur de température	Capteur platine			
Puissance calorifique	65 W	120 W	200 W	40 W (55 W mit RT11)
Tension de chauffage	24 V / AC			12 V / AC
Temps de montée en température (de 50°C à 380°C) (de 120°F à 660°F)	7 s	14 s	30 s	3 s
Branchement	Connecteur 12 pôles avec système de protection contre les inversions de polarité et dispositif de verrouillage			
Poids Env. avec panne / cartouche sans câble	30 g	42 g	94 g	26 g
Série type de panne	XNT	XT	XHT	RT
Unité d'alimentation	Stations Weller WX/WXD			

Brucelle de dessoudage / Fers à dessouder	WXMT	WXDP 120
Plage de température	100°C - 450°C (212°F- 850°F)	50°C-450°C (150°F-850°F)
Cordon	Caoutchouc de silicone, résistant aux brûlures	
Élément de chauffe	Filament de chauffe intégré	
Capteur de température	Capteur platine	
Puissance calorifique	80 W (2x40 W)	120 W
Tension de chauffage	12 V / AC	24 V / AC
Temps de montée en température (de 50°C à 380°C) (de 120°F à 660°F)	3 s	35 s
Branchement	Connecteur 12 pôles avec système de protection contre les inversions de polarité et dispositif de verrouillage	
Poids Env. avec panne / cartouche sans câble	42 g	57 g
Série type de panne	RTW	XDS
Unité d'alimentation	Stations Weller WX/WXD	

Pour votre sécurité

Nous vous remercions de la confiance que vous nous témoignez avec l'achat de cet appareil. Sa fabrication a fait l'objet d'exigences les plus strictes en termes de qualité, ce qui garantit un fonctionnement irréprochable de l'appareil.

Ce manuel contient des informations importantes pour mettre en service, utiliser et entretenir l'appareil en toute sécurité et en bonne et due forme ainsi que pour éliminer les dérangements simples.

Lire entièrement ce manuel et les consignes de sécurité ci-joints avant la mise en service et avant de travailler avec l'appareil.

Conserver le présent manuel de telle manière qu'il soit accessible à tous les utilisateurs.

Avertissement !



Risque de brûlures

La panne devient très chaude pendant le soudage et dessoudage.

En touchant les pannes de soudage / dessoudage, vous risquez de vous brûler.

- Lisez attentivement les consignes de sécurité ci-jointes, les consignes de sécurité de votre mode d'emploi ainsi que le manuel de votre bloc de contrôle avant la mise en service du bloc de contrôle et respectez les mesures de sécurité qui y sont indiquées !
- En cas de non utilisation de l'outil de soudage, toujours le poser dans la plaque reposeiro de sécurité.
- Ne touchez pas les pannes très chaudes et éloignez les objets inflammables.

L'appareil a été fabriqué conformément au niveau actuel de la technique et aux règles de sécurité techniques reconnues. Malgré tout, il en résulte un risque pour les personnes et le matériel si vous ne respectez pas les consignes de sécurité contenues dans le livret de sécurité joint ainsi que les indications d'avertissement figurant dans cette notice. Toujours remettre l'appareil à un tiers accompagné du manuel d'utilisation.

Cet appareil n'est pas destiné à être utilisé par des personnes (y compris des enfants) présentant des capacités restreintes au niveau physique, sensoriel ou mental, ou qui manquent d'expérience ou de connaissances, à moins que de telles personnes soient surveillées par une autre personne compétente en matière de sécurité ou aient reçu de cette dernière les instructions adéquates concernant l'utilisation de l'appareil.

Les enfants doivent être surveillés afin de garantir qu'ils ne jouent pas avec l'appareil.

Utilisation Conforme Aux Prescriptions

Utilisez le fer à souder / dessouder exclusivement dans le but indiqué dans la notice d'utilisation concernant le dessoudage, le rangement et le retrait de composants électroniques dans les conditions présentement décrites.

L'utilisation conforme inclut également le respect

- vous respectiez le présent mode d'emploi,
- vous respectiez tous les autres documents d'accompagnement,
- vous respectiez les directives nationales en matière de prévention des accidents, en vigueur sur le lieu d'utilisation.

Le fabricant décline toute responsabilité quant aux modifications effectuées de façon arbitraire sur l'appareil.

Directives prises en compte

Cet appareil est conforme aux indications de la déclaration de conformité CE avec les directives 2004/108/CEE et 2006/95/CEE.



Elimination des déchets

Ne pas jeter les appareils électriques dans les ordures ménagères. Conformément à la directive européenne 2002/96/EG relative aux déchets d'équipements électriques ou électroniques (DEEE), et à sa transposition dans la législation nationale, les appareils électriques doivent être collectés à part et être soumis à un recyclage respectueux de l'environnement.

Consignes de sécurité



Utilisez le fer à souder uniquement avec les unités d'alimentation Weller WX.

N'effectuez aucune opération sur des composants sous tension. Les matières plastiques antistatiques comportent des agents de remplissage conducteurs pour éviter les charges statiques. De ce fait, les propriétés isolantes de la matière plastique sont également amoindries.

Ne placez ou ne laissez pas les pannes de soudage/dessoudage chaudes sur la surface de travail ou sur des surfaces en matière plastique.

Évitez tout fonctionnement inopiné. Après utilisation, déconnectez l'outil du secteur.

Portez des vêtements de protection appropriés pour vous protéger des brûlures. Protégez vos yeux et portez des lunettes de protection.

Soudage et dessoudage

Remarque

Veillez lire et respecter le mode d'emploi de l'unité d'alimentation WX Weller utilisée.

Traitement des pannes

- Lors de la première mise en température, étamer la panne pour supprimer les couches d'oxyde et les impuretés dues au stockage.
- Au cours des pauses de soudage et avant de reposer le fer à souder, toujours s'assurer que la panne est bien étamée.
- Ne pas utiliser de flux trop agressif.
- Toujours s'assurer que la panne est bien fixée.
- Choisir une température de travail aussi basse que possible.
- Choisir la forme de panne la plus grande possible pour l'application
Règle de base : env. aussi grande que la soudure à réaliser.
- Garantir un transfert de chaleur à grande surface entre la panne et le point de soudage en étamant correctement la panne.
- Éteindre le système de soudage en cas de longues pauses de travail ou utiliser la fonction Weller de réduction de température en cas de non utilisation.
- Enduire la panne de matériau d'apport de soudage avant de déposer le fer à souder pendant une période prolongée.
- Déposer directement la soudure sur le point de soudage et non sur la panne.
- Ne pas user de force mécanique sur la panne.

Garantie

Les réclamations pour vices de fabrication expirent 12 mois après la livraison. Ceci ne s'applique pas aux droits de recours de l'acquéreur d'après le §§ 478, 479 du code civil allemand.

La garantie que nous accordons n'est valable que dans la mesure où la garantie de qualité ou de solidité a fait l'objet d'une confirmation écrite par nos soins et moyennant l'emploi du terme „Garantie“.

La garantie perd toute sa validité en cas d'utilisation non conforme et de manipulations quelconques de la part d'un personnel non qualifié.

Sous réserve de modifications techniques !

Pour plus d'informations, consulter www.weller-tools.com.

Entretien et maintenance

Fers à souder: Ne remplacez les pannes du fer à souder que lorsqu'elles sont froides.

Une fois hors tension, l'outil de soudage doit rester au moins trois minutes dans la plaque reposoir de sécurité, c'est à dire jusqu'à ce que la panne ait refroidi. L'afficheur LED d'état doit être éteint.

Maintenir propres les surfaces de transfert thermique de la panne et du corps de chauffe. L'élément de chauffe ne doit pas entrer en contact avec l'étain.

Pièces de rechange et accessoires

Outil de soudage		N° de commande	Description
Fers à souder	WXP 65	T0052921199	WXP 65 Fers à souder
		T0051512199	Support de sécurité WDH 10
		T0051384199	Laine spiralée de nettoyage pour WDC 2
	WXP 120	T0052920199	WXP 120 Fers à souder
		T0051512199	Support de sécurité WDH 10
		T0051384199	Laine spiralée de nettoyage pour WDC 2
	WXP 200	T0052920599	WXP 200 Fers à souder
		T0051515899	Support de sécurité WDH 31
		T0051384199	Laine spiralée de nettoyage pour WDC 2
		T0058741753	Clé à fourche de 17
	WXMP	T0058765706	Pièce à main WXMP avec câble
		T0051517199	Support de sécurité WDH 51
		T0054460399	Panne de soudage RT 3 40 W
		T0058751816	Étrier pour deux pannes RT à fixation latérale sur le support
		T0051384199	Laine spiralée de nettoyage pour WDC 2
Brucelle de dessoudage	WXMT	T0058765707	Pièce à main WXMT avec câble
		T0051516999	Support de sécurité WDH 60
		T0054465299	RTW 2 Paire de pannes à souder 0,7 x 0,4 mm, 45°
		T0051384199	Laine spiralée de nettoyage pour WDC 2
Fers à dessouder	WXDP 120	T0051320199	WXDP 120 Fers à dessouder
		T0051517299	Support de sécurité WDH 70
		T0051384199	Laine spiralée de nettoyage pour WDC 2
		T0051312499	Kit de service DSX
		T0058765772	Nettoyeur à cône WXDP/DSX 120
		T0058765773	Kit de nettoyage WXDP/DSX 120

Dati Tecnici

Saldatore	WXP 65	WXP 120	WXP 200	WXMP
Range di temperatura	100°C - 450°C (212°F- 850°F)			
Cavo di alimentazione dell'utensile	Gomma siliconica, ignifuga			
Elemento riscaldante	Elemento a filo caldo integrato			
Sensore di temperatura	Sensore in platino			
Potenza di riscaldamento	65 W	120 W	200 W	40 W (55 W mit RT11)
Tensione di riscaldamento	24 V / AC			12 V / AC
Tempo di riscaldamento (50°C a 380°C) (120°F a 660°F)	7 s	14 s	30 s	3 s
Connettore	Connettore a 12 poli, protetto da inversione dei poli, con bloccaggio			
Peso incl. punta/ cartuccia, senza cavo	30 g	42 g	94 g	26 g
Tipo di punta, serie	XNT	XT	XHT	RT
Unità di alimentazione	Stazioni Weller WX/WXD			

Pinzetta dissaldante / Dis-saldatore	WXMT	WXDP 120
Range di temperatura	100°C - 450°C (212°F- 850°F)	50°C-450°C (150°F-850°F)
Cavo di alimentazione dell'utensile	Gomma siliconica, ignifuga	
Elemento riscaldante	Elemento a filo caldo integrato	
Sensore di temperatura	Sensore in platino	
Potenza di riscaldamento	80 W (2x40 W)	120 W
Tensione di riscaldamento	12 V / AC	24 V / AC
Tempo di riscaldamento (50°C a 380°C) (120°F a 660°F)	3 s	35 s
Connettore	Connettore a 12 poli, protetto da inversione dei poli, con bloccaggio	
Peso incl. punta/ cartuccia, senza cavo	42 g	57 g
Tipo di punta, serie	RTW	XDS
Unità di alimentazione	Stazioni Weller WX/WXD	

Per la sicurezza dell'utente

Vi ringraziamo per la fiducia accordataci con l'acquisto del presente apparecchio.

L'apparecchio è stato realizzato in base a criteri qualitativi molto severi, che ne assicurano il perfetto funzionamento.

Le presenti istruzioni per l'uso contengono importanti informazioni che permettono di mettere in funzione, utilizzare, eseguire la manutenzione in modo sicuro e conforme sull'apparecchio, nonché di eliminare autonomamente semplici anomalie.

Prima di mettere in funzione l'apparecchio e di utilizzarlo, si prega di leggere attentamente le presenti istruzioni per l'uso e le avvertenze sulla sicurezza allegate.

Conservare le presenti istruzioni in modo che siano accessibili a tutti gli utenti.

Avviso!



Rischio di ustioni

La punta saldante si riscalda durante le operazioni di saldatura e dissaldatura. Esiste quindi il rischio di ustioni in caso di contatto con le punte saldanti/dissaldanti

- Leggere tutte le avvertenze per la sicurezza allegate, le avvertenze per la sicurezza delle presenti istruzioni per l'uso, nonché le istruzioni della centralina di comando prima di procedere alla messa in funzione dell'apparecchio e rispettare le misure precauzionali riportate in queste documentazioni.
- In caso di non utilizzo, l'utensile di saldatura deve essere sempre appoggiato sul supporto di sicurezza.
- Non toccare le punte calde e tenere a distanza gli oggetti infiammabili.

L'apparecchio è stato prodotto in conformità agli attuali livelli tecnologici e secondo le regole tecniche di sicurezza riconosciute. Ciononostante, nel caso in cui non vengano rispettate le avvertenze per la sicurezza riportate nella comunicazione sulla sicurezza allegata, nonché i segnali di avvertimento presenti in questo manuale, sussiste il rischio di danni personali e materiali. Se l'apparecchio viene ceduto a terzi, consegnare sempre insieme allo stesso le relative istruzioni per l'uso.

Il presente apparato non è destinato all'uso da parte di persone (bambini compresi) con abilità fisiche, sensoriali o intellettuali limitate o da parte di persone con mancanza di esperienza o mancanze delle necessarie conoscenze, salvo che vengano sorvegliate da una persona responsabile per la loro sicurezza o che siano state da quest'ultima istruite su come utilizzare l'apparato stesso.

Sorvegliare i bambini per accertarsi che non giochino con l'apparato.

Utilizzo Conforme

Utilizzare il saldatore / dissaldatore a stilo esclusivamente allo scopo indicato nelle istruzioni per l'uso per il rilascio, l'alloggiamento e il fissaggio di componenti dei chip secondo le condizioni ivi specificate.

L'utilizzo conforme esclude altresì che:

- vengano osservate le presenti istruzioni,
- vengano rispettate tutte le ulteriori documentazioni accompagnatorie,
- vengano rispettate le normative antinfortunistiche nazionali sul luogo di impiego.

Il produttore non si assume alcuna responsabilità nel caso in cui vengano arbitrariamente apportate eventuali modifiche all'apparecchio.

Direttive considerate

Il presente apparecchio è conforme alle indicazioni contenute nella Dichiarazione di Conformità CE, secondo le direttive 2004/108/CE e 2006/95/CE.



Smaltimento

Non gettare le apparecchiature elettriche tra i rifiuti domestici. Secondo la Direttiva Europea 2002/96/CE sui rifiuti di apparecchiature elettriche ed elettroniche e la sua attuazione in conformità alle norme nazionali, le apparecchiature elettriche esauste devono essere accolte separatamente, al fine di essere reimpiegate in modo eco-compatibile.

Per la sicurezza dell'utente

Avvertenze per la sicurezza



Il saldatore andrà utilizzato esclusivamente con le unità di alimentazione Weller WX.

Non effettuare lavori su elementi sotto tensione. Le plastiche anti-statiche vengono fornite per impedire cariche statiche con sostanze di riempimento conduttrici. In questo modo vengono ridotte anche le caratteristiche di isolamento della plastica.

Non posizionare né lasciare le punte saldanti/dissaldanti calde sulla superficie di lavoro o su superfici plastiche.

Evitare il funzionamento non intenzionale. Togliere tensione agli utensili di saldatura non utilizzati.

Indossare idonei indumenti protettivi per evitare ustioni. Proteggere gli occhi e indossare occhiali protettivi.

Saldare e dissaldare

Avvertenza

Leggere e rispettare le Istruzioni per l'uso dell'unità di alimentazione Weller WX utilizzata.

Trattamento delle punte saldanti

- Al primo riscaldamento umettare la punta saldante selettiva e stagnabile con lega saldante. In questo modo si rimuoveranno gli strati di ossidazione dovuti alla conservazione ed altre impurità della punta saldante.
- Durante le pause di lavoro e prima di riporre il saldatore, accertarsi sempre che la punta saldante sia ben stagnata.
- Non utilizzare fondenti eccessivamente aggressivi.
- Accertarsi sempre che la punta saldante sia correttamente in posizione.
- Selezionare la temperatura di lavoro più bassa possibile.
- Scegliere per l'applicazione la punta saldante con la forma più grande possibile
Regola empirica: approssimativamente grande quanto il pad di saldatura.
- Stagnando accuratamente la punta saldante, per il passaggio di calore tra la punta saldante e il punto da saldare, assicurare la presenza di una superficie più ampia possibile.
- Disattivare il sistema di saldatura durante le pause di lavoro prolungate oppure utilizzare la funzione Weller per l'abbassamento della temperatura in caso di non utilizzo dell'utensile.
- Se si prevede di deporre il saldatore per un periodo prolungato, umettare la punta con lega saldante.
- Applicare la lega per saldatura direttamente sul punto da saldare, non sulla punta saldante.
- Non esercitare alcuna forza meccanica sulla punta saldante.

Garanzia

I diritti di reclamo dell'acquirente per eventuali difetti decadono dopo un anno dalla consegna. Tale condizione non si applica ai diritti di recesso dell'acquirente secondo §§ 478, 479 BGB.

Il produttore risponde della garanzia fornita solo se la garanzia di qualità e di durata è stata fornita dal produttore per iscritto e con l'impiego del termine „Garanzia“.

La garanzia decadrà in caso di utilizzo non conforme o qualora persone non qualificate abbiano effettuato interventi.

Con riserva di modifiche tecniche.

Per ulteriori informazioni: www.weller-tools.com.

Cura e manutenzione

Saldatore: Le punte saldanti possono essere sostituite soltanto quando siano fredde.

Una volta spento, l'utensile di saldatura dovrà restare per almeno 3 minuti nel supporto di sicurezza, affinché la punta saldante si raffreddi. L'indicatore di stato a LED dovrà essere spento.

Mantenere pulite le superfici di trasmissione del calore della punta saldante e del corpo riscaldante. L'elemento riscaldante non dovrà entrare in contatto con lo stagno per saldature.

Parti di ricambio ed accessori

Utensile di saldatura		Numero d'ordine	Descrizione
Saldatore	WXP 65	T0052921199	WXP 65 Saldatore
		T0051512199	Supporto di sicurezza WDH 10
		T0051384199	Lana metallica a spirale per inserto di pulizia per WDC 2
	WXP 120	T0052920199	WXP 120 Saldatore
		T0051512199	Supporto di sicurezza WDH 10
		T0051384199	Lana metallica a spirale per inserto di pulizia per WDC 2
	WXP 200	T0052920599	WXP 200 Saldatore
		T0051515899	Supporto di sicurezza WDH 31
		T0051384199	Lana metallica a spirale per inserto di pulizia per WDC 2
		T0058741753	Chiave fissa semplice, apertura 17
	WXMP	T0058765706	Manipolo WXMP con cavo
		T0051517199	Supporto di sicurezza WDH 51
		T0054460399	Punta saldante RT 3 da 40 W
		T0058751816	Staffa applicabile lateralmente al supporto e contenente due punte RT
		T0051384199	Lana metallica a spirale per inserto di pulizia per WDC 2
	Pinzetta dis-saldante	WXMT	T0058765707
T0051516999			Supporto di sicurezza WDH 60
T0054465299			RTW 2 Coppia punte saldanti 0,7 x 0,4 mm, 45°
T0051384199			Lana metallica a spirale per inserto di pulizia per WDC 2
Dissaldatore	WXDP 120	T0051320199	WXDP 120 Dissaldatore
		T0051517299	Supporto di sicurezza WDH 70
		T0051384199	Lana metallica a spirale per inserto di pulizia per WDC 2
		T0051312499	Service Set DSX
		T0058765772	Dispositivo di pulizia conico WXDP/DSX 120
		T0058765773	Kit di pulizia WXDP/DSX 120

Características Técnicas

Ferro de soldar	WXP 65	WXP 120	WXP 200	WXMP
Gama de temperaturas	100°C - 450°C (212°F- 850°F)			
Fio da ferramenta	Borracha de silicone, resistente a queimaduras			
Elemento de aquecimento	Fio de aquecimento integrado			
Sensor da temperatura	Sensor de platina			
Saída de aquecimento	65 W	120 W	200 W	40 W (55 W mit RT11)
Tensão de aquecimento	24 V / AC			12 V / AC
Tempo de aquecimento (50°C para 380°C) (120°F para 660°F)	7 s	14 s	30 s	3 s
Ficha	Ficha de 12 pólos, protegida contra troca de pólos, com bloqueio			
Peso incluindo ponta/ cartucho sem cabo	30 g	42 g	94 g	26 g
Tipo de ponta Série	XNT	XT	XHT	RT
Unidade de alimentação	Weller Estações WX/WXD			

Pinça de solda de remoção / Ferro de dessoldagem	WXMT	WXDP 120
Gama de temperaturas	100°C - 450°C (212°F- 850°F)	50°C-450°C (150°F-850°F)
Fio da ferramenta	Borracha de silicone, resistente a queimaduras	
Elemento de aquecimento	Fio de aquecimento integrado	
Sensor da temperatura	Sensor de platina	
Saída de aquecimento	80 W (2x40 W)	120 W
Tensão de aquecimento	12 V / AC	24 V / AC
Tempo de aquecimento (50°C para 380°C) (120°F para 660°F)	3 s	35 s
Ficha	Ficha de 12 pólos, protegida contra troca de pólos, com bloqueio	
Peso incluindo ponta/ cartucho sem cabo	42 g	57 g
Tipo de ponta Série	RTW	XDS
Unidade de alimentação	Weller Estações WX/WXD	

Para a sua segurança

Agradecemos a confiança demonstrada pela sua aquisição deste aparelho.

O fabrico baseou-se nas mais rigorosas exigências de qualidade, estando assim assegurado um funcionamento correcto do aparelho.

O presente manual contém informações importantes para a colocação em funcionamento, operação, manutenção e eliminação de falhas simples do aparelho, de maneira segura e correcta.

Antes da colocação em funcionamento e antes de trabalhar com o aparelho, leia o presente manual de instruções e as indicações de segurança em anexo na íntegra.

Guarde este manual de modo a estar acessível para todos os utilizadores.

Aviso!



Risco de queimaduras

A ponta de soldar aquece durante a soldadura e dessoldadura.

Há risco de queimadura se tocar nas pontas de soldar/dessoldar.

- Leia todas as indicações de segurança em anexo, as indicações de segurança deste manual de instruções e as instruções do seu aparelho de comando antes de colocar o aparelho de comando em funcionamento e respeite as medidas de precaução aí indicadas!
- Em caso de não utilização, pouse a ferramenta de solda sempre no descanso de segurança.
- Não toque nas pontas de soldar quentes e mantenha objectos inflamáveis afastados.

O aparelho foi fabricado de acordo com o nível técnico actual e as normas de segurança técnica reconhecidas. Não obstante, existe o perigo de danos pessoais e materiais caso não observe as indicações de segurança contidas no caderno de segurança anexo, assim como os avisos contidos no presente manual. Entregue o aparelho a terceiros sempre acompanhado do manual de instruções.

Este aparelho não destina-se a ser utilizado por pessoas (inclusive crianças) com capacidades físicas, sensoriais ou psíquicas limitadas ou a ser utilizado por pessoas que não tenham experiência e/ou conhecimentos, a não ser que estas pessoas sejam supervisionadas por uma pessoa responsável pela segurança que lhes dê instruções sobre a utilização do aparelho.

Crianças deverão ser supervisionadas para assegurar que não brinquem com o aparelho.

Utilização Autorizada

Utilize o ferro de soldar / dessoldagem tipo lápis exclusivamente para o fim indicado no manual de instruções para soldar, instalar e fixar componentes electrónicos nas condições aqui especificadas.

A utilização segundo o fim a que se destina inclui também que

- observe este manual,
- observe todos os outros documentos que o acompanham,
- observe os regulamentos nacionais de prevenção de acidentes em vigor no local de utilização.

O fabricante não assume qualquer responsabilidade relativamente a alterações do aparelho realizadas por conta própria.

Directivas aplicadas

Este aparelho corresponde aos dados da declaração de conformidade CE, estando de acordo com as directivas 2004/108/CE e 2006/95/CE.



Eliminação

Não deite ferramentas eléctricas no lixo doméstico! De acordo com a directiva europeia 2002/96/CE sobre ferramentas eléctricas e electrónicas usadas e a transposição para as leis nacionais, as ferramentas eléctricas usadas devem ser recolhidas em separado e encaminhadas a uma instalação de reciclagem dos materiais ecológica.

Indicações de segurança



O ferro de solda apenas deve ser operado com as unidades de alimentação Weller WX.

Não execute tarefas em componentes sob tensão. Para evitar cargas estáticas, os materiais sintéticos antiestáticos estão equipados com materiais de enchimento condutores. Desta forma serão reduzidas também as características isolantes do material sintético.

Não pose ou deixe as pontas de soldar/dessoldar quentes sobre a superfície de trabalho ou sobre superfícies plásticas.

Evite a operação inadvertida. Comute as ferramentas de solda não utilizadas para o estado isento de tensão.

Use o respectivo vestuário de protecção para se proteger contra as queimaduras. Proteja os seus olhos e utilize óculos de protecção.

Soldar e dessoldar

Nota

Leia e observe o manual de instruções da respectiva unidade de alimentação Weller WX utilizada.

Tratamento das pontas de solda

- Aplicar solda no primeiro aquecimento à ponta de solda selectiva e que pode ser estanhada. Esta solda elimina as camadas de óxido criado durante a armazenagem e as impurezas da ponta de solda.
- Em caso de intervalos de solda e antes de pousar o ferro de soldar, tenho o cuidado que a ponta de solda esteja bem humedecida com estanho.
- Não utilize fundentes demasiado agressivos.
- Observe sempre o devido assento das pontas de solda.
- Selecciona uma temperatura de serviço o mais baixo possível .
- Selecciona para a aplicação a forma de ponta de solda maior possível
Regra geral: cerca do tamanho da placa de solda
- Assegure que a transferência de calor entre a ponta de solda e o ponto de solda seja feito numa superfície grande, humedecendo bem a ponta de solda com estanho.
- Em caso de intervalos de inactividade prolongados, desligue o sistema de solda ou utilize a função Weller para a redução da temperatura durante a não utilização
- Humedece a ponta, antes de pousar o ferro de soldar no suporte durante um período mais longo.
- Aplique a solda directamente no ponto de solda, e não na ponta de solda.
- Nunca exerça força mecânica sobre a ponta de solda.

Garantia

Os direitos do comprador de reivindicação por falhas vencem um ano após a entrega. Isto não se aplica aos direitos de recurso do comprador segundo os artigos 478, 479 do código civil alemão.

Numa garantia por nós fornecida apenas assumimos a responsabilidade se a garantia de qualidade ou duração tiver sido fornecida por nós por escrito e com utilização do termo „Garantia“.

A garantia expira em caso de utilização inadequada e se tiverem sido feitas intervenções por pessoal não qualificado.

Reservado o direito a alterações técnicas!

Informe-se em www.weller-tools.com.

Conservação e manutenção

Ferro de soldar: As pontas de soldar só podem ser mudadas quando estiverem frias.

No estado de desligado, a ferramenta de solda deve permanecer, no mínimo, 3 minutos no descanso de segurança, até que a ponta de solda arrefeceu. O LED de indicação do estado deve estar em Desligado.

Manter limpas as superfícies de transmissão de calor da ponta de soldar e do elemento de aquecimento. O elemento de aquecimento não pode entrar em contacto com solda de estanho.

Peças sobressalentes e acessórios

Ferramenta de solda		Encomenda n.º	Descrição
Ferro de soldar	WXP 65	T0052921199	WXP 65 Ferro de soldar
		T0051512199	Descanso de segurança WDH 10
		T0051384199	Lã espiral para o inserto de limpeza para WDC 2
	WXP 120	T0052920199	WXP 120 Ferro de soldar
		T0051512199	Descanso de segurança WDH 10
		T0051384199	Lã espiral para o inserto de limpeza para WDC 2
	WXP 200	T0052920599	WXP 200 Ferro de soldar
		T0051515899	Descanso de segurança WDH 31
		T0051384199	Lã espiral para o inserto de limpeza para WDC 2
		T0058741753	Chave de uma boca SW17
	WXMP	T0058765706	Peça de mão WXMP com cabo
		T0051517199	Descanso de segurança WDH 51
		T0054460399	Ponta de soldar RT 3 40 W
		T0058751816	Estribo que pode ser montado lateralmente no descanso e que suporta duas pontas RT
		T0051384199	Lã espiral para o inserto de limpeza para WDC 2
Pinça de solda de remoção	WXMT	T0058765707	Peça de mão WXMT com cabo
		T0051516999	Descanso de segurança WDH 60
		T0054465299	RTW 2 Par de pontas de solda 0,7 x 0,4 mm, 45°
		T0051384199	Lã espiral para o inserto de limpeza para WDC 2
Ferro de des-soldagem	WXDP 120	T0051320199	WXDP 120 Ferro de dessoldagem
		T0051517299	Descanso de segurança WDH 70
		T0051384199	Lã espiral para o inserto de limpeza para WDC 2
		T0051312499	Conjunto de assistência técnica DSX
		T0058765772	Limpador de cone WXDP/DSX 120
		T0058765773	Conjunto de limpeza WXDP/DSX 120

Technische Gegevens

Soldeerbout	WXP 65	WXP 120	WXP 200	WXMP
Temperatuurbereik	100°C - 450°C (212°F- 850°F)			
Gereedschapkabel	Siliconecaoutchouc, hittebestendig			
Verwarmingselement	Geïntegreerd verwarmingsdraadelement			
Temperatuursensor	Platinasensor			
Verwarmingsvermogen	65 W	120 W	200 W	40 W (55 W mit RT11)
Spanning (verwarming)	24 V / AC			12 V / AC
Opwarmingstijd (50°C naar 380°C) (120°F naar 660°F)	7 s	14 s	30 s	3 s
Aansluiting	12-polige stekker verpolingsveilig met vergrendeling			
Gewicht incl. punt/patroon zonder kabel	30 g	42 g	94 g	26 g
Punttype serie	XNT	XT	XHT	RT
Voedingseenheid	Weller WX/WXD stations			

Soldeerruimpincet / Soldeerruimbout	WXMT	WXDP 120
Temperatuurbereik	100°C - 450°C (212°F- 850°F)	50°C-450°C (150°F-850°F)
Gereedschapkabel	Siliconecaoutchouc, hittebestendig	
Verwarmingselement	Geïntegreerd verwarmingsdraadelement	
Temperatuursensor	Platinasensor	
Verwarmingsvermogen	80 W (2x40 W)	120 W
Spanning (verwarming)	12 V / AC	24 V / AC
Opwarmingstijd (50°C naar 380°C) (120°F naar 660°F)	3 s	35 s
Aansluiting	12-polige stekker verpolingsveilig met vergrendeling	
Gewicht incl. punt/patroon zonder kabel	42 g	57 g
Punttype serie	RTW	XDS
Voedingseenheid	Weller WX/WXD stations	

Voor uw veiligheid

We danken u voor de aankoop van het toestel en het door u gestelde vertrouwen in ons product. Bij de productie werden de strengste kwaliteitsnormen toegepast, die een perfecte werking van het toestel garanderen.

Deze handleiding bevat belangrijke informatie om het toestel op een veilige en deskundige manier in gebruik te nemen, te bedienen, te onderhouden en om eenvoudige storingen zelf te verhelpen.

Neem deze handleiding en de bijgeleverde veiligheidsvoorschriften voor de ingebruikneming en voor u met het toestel begint te werken, volledig door.

Bewaar deze handleiding zodat ze voor alle gebruikers toegankelijk is.

Waarschuwing!



Verbrandingsgevaar

De soldeerpunt wordt bij het solderen en soldeerruimen erg heet.

Bij contact met de punten bestaat verbrandingsgevaar.

- Neem de bijgeleverde veiligheidsvoorschriften, de veiligheidsvoorschriften van deze gebruiksaanwijzing alsook de handleiding van uw regelapparaat voor de ingebruikneming van het regelapparaat volledig door en neem de daarin omschreven voorzorgsmaatregelen in acht.
- Plaats het soldeergereedschap bij niet-gebruik altijd in de veiligheidshouder.
- Raak de hete soldeerpunten niet aan en houd ontvlambare objecten uit de buurt.

Het toestel werd conform de modernste technieken en de erkende veiligheidstechnische regels geconstrueerd. Toch bestaat er gevaar voor lichamelijk letsel en materiële schade als u de veiligheidsvoorschriften in de bijgeleverde veiligheidsbrochure alsook de waarschuwingen in deze handleiding niet in acht neemt. Geef het toestel samen met de gebruiksaanwijzing door aan derden.

Dit apparaat mag niet worden bediend door personen (inclusief kinderen) met beperkte fysieke, sensorische of geestige vermogens of met gebrek aan ervaring en/of kennis in de omgang met dit apparaat, tenzij ze door een voor hun veiligheid verantwoordelijke persoon begeleid worden of instructies van deze persoon hebben ontvangen over het gebruik van het apparaat.

Op kinderen dient toezicht te worden gehouden om te waarborgen dat ze niet met het apparaat spelen.

Voorgeschreven Gebruik Van Het Systeem

Gebruik de soldeerbout / soldeerruimbout uitsluitend voor het in de gebruiksaanwijzing m.b.t. losmaken, opbergen en neerleggen van elektronische componenten opgegeven doel onder de hier beschreven voorwaarden.

Het gebruik volgens de bestemming veronderstelt ook dat

- u deze handleiding in acht neemt,
- u alle andere begeleidende documenten in acht neemt,
- u de nationale ongevalspreventievoorschriften op de plaats van gebruik in acht neemt.

Voor eigenmachtig uitgevoerde veranderingen aan het toestel kan de fabrikant niet aansprakelijk gesteld worden.

Toegepaste richtlijnen

Dit toestel voldoet aan de bepalingen van de EG-conformiteitsverklaring met de richtlijnen 2004/108/EEG en 2006/95/EG.



Afvoer

Geef elektrisch gereedschap niet met het huisvuil mee! Volgens de Europese richtlijn 2002/96/EG inzake oude elektrische en elektronische apparaten en de toepassing daarvan binnen de nationale wetgeving, dient gebruikt elektrisch gereedschap gescheiden te worden ingezameld en te worden afgevoerd naar een recycle bedrijf dat voldoet aan de geldende milieueisen.

Veiligheidsinstructies



De soldeerbout mag alleen met de Weller WX voedingseenheden gebruikt worden.

Voer geen werkzaamheden aan onder spanning staande delen uit. Antistatische kunststoffen zijn ter vermindering van statische ladingen van geleidende vulstoffen voorzien. Daardoor zijn ook de isolerende eigenschappen van het kunststof verminderd.

Leg de hete soldeer- of soldeerruimpunten noch op het werkvlak noch op kunststof vlakken en laat ze daar ook niet liggen.

Vermijd het per ongeluk gebruiken. Schakel ongebruikte soldeerwerktuigen spanningsvrij.

Drag de nodig veiligheidskleding om u tegen verbrandingen te beschermen. Bescherm uw ogen en draag een veiligheidsbril.

Solderen en soldeerruimen

Aanwijzing

Lees en neem nota van de gebruiksaanwijzing van de gebruikte Weller WX voedingseenheid.

Behandeling van de soldeerpunten

- Bij het eerste opwarmen de selectieve en vertinbare soldeerpunt met soldeersol nat maken. Dit verwijdert oxidelagen en onreinheden aan de soldeerpunt.
- Bij soldeerpauses en voor het afleggen van de soldeerbout er altijd op letten dat de soldeerpunt goed vertind is.
- Geen te agressieve vloeimiddelen gebruiken.
- Controleer altijd of de soldeerpunten goed vast zitten.
- Stel de werktemperatuur zo laag mogelijk in.
- Kies de voor de toepassing grootst mogelijke soldeerpuntvorm Vuistregel: ca. zo groot als het soldeerpad.
- Zorg voor een ruime warmteoverdracht tussen soldeerpunt en soldeerplaats door de soldeerpunt goed te vertinnen.
- Schakel bij langere werkonderbrekingen het soldeersysteem uit of gebruik de Weller-functie voor de temperatuurverlaging bij niet-gebruik.
- Gebruik de punt met soldeersol voor u de soldeerbout voor langere tijd neerlegt.
- Doe het soldeersol direct op de soldeerplaats, niet op de soldeerpunt.
- Oefen geen mechanische kracht op de soldeerpunt uit.

Garantie

Aanspraak op garantie van de koper verjaart een jaar na levering van het product. Dit geldt niet voor regresrecht van de koper volgens §§ 478, 479 BGB.

Voor een door ons verleende garantie zijn we alleen aansprakelijk als de kwaliteits- of houdbaarheidsgarantie door ons schriftelijk en met vermelding van het begrip „Garantie“ afgegeven werd.

De garantie vervalt bij ondeskundig gebruik en als door ongekwalificeerde personen ingrepen uitgevoerd werden.

Technische wijzigingen voorbehouden!

Geelieve u te informeren op www.weller-tools.com.

onderhouden

Soldeerbout: Soldeerpunten mogen alleen vervangen worden als ze koud zijn.

Het soldeerwerktuig moet in uitgeschakelde toestand minstens 3 minuten in de veiligheidshouder blijven tot de soldeerpunt afgekoeld is. LED-statusindicatie moet uit zijn.

De warmteoverdrachtvlakken van verwarmingselement en soldeerpunt schoon houden. Het verwarmingselement mag niet met soldeertin in contact komen.

Reserveonderdelen en accessoires

Soldeerwerktuig	Bestel-nr.	Beschrijving	
Soldeerbout	WXP 65	T0052921199	WXP 65 Soldeerbout
		T0051512199	Veiligheidsvak WDH 10
		T0051384199	Spiraalwol voor reinigingselement voor WDC 2
	WXP 120	T0052920199	WXP 120 Soldeerbout
		T0051512199	Veiligheidsvak WDH 10
		T0051384199	Spiraalwol voor reinigingselement voor WDC 2
	WXP 200	T0052920599	WXP 200 Soldeerbout
		T0051515899	Veiligheidsvak WDH 31
		T0051384199	Spiraalwol voor reinigingselement voor WDC 2
		T0058741753	Enkele sleutel SW17
	WXMP	T0058765706	Handstuk WXMP met kabel
		T0051517199	Veiligheidsvak WDH 51
		T0054460399	RT 3 soldeerpunt 40 W
		T0058751816	Beugel die aan de zijkant aan de houder aangebracht kan worden en twee RT-punten heeft
		T0051384199	Spiraalwol voor reinigingselement voor WDC 2
Soldeerruimpincet	WXMT	T0058765707	Handstuk WXMT met kabel
		T0051516999	Veiligheidsvak WDH 60
		T0054465299	RTW 2 Soldeerpuntpaar 0,7 x 0,4 mm, 45°
		T0051384199	Spiraalwol voor reinigingselement voor WDC 2
Soldeerruimbout	WXDP 120	T0051320199	WXDP 120 Soldeerruimbout
		T0051517299	Veiligheidsvak WDH 70
		T0051384199	Spiraalwol voor reinigingselement voor WDC 2
		T0051312499	Serviceset DSX
		T0058765772	Conusreiniger WXDP/DSX 120
		T0058765773	Reinigingsset WXDP/DSX 120

Tekniska Data

Lödkolvar	WXP 65	WXP 120	WXP 200	WXMP
Temperaturområde	100°C - 450°C (212°F- 850°F)			
Verktygskabel	Silikongummi, värmetåligt			
Värmeelement	Inbyggt glödtrådselement			
Temperatursensor	Platinasensor			
Värmeeffekt	65 W	120 W	200 W	40 W (55 W mit RT11)
Spänning (uppvärmning)	24 V / AC			12 V / AC
Uppvärmningstid (50 °C till 380 °C) (120 °F till 660 °F)	7 s	14 s	30 s	3 s
Anslutning	12-polig stickkontakt, polvändningssäker med läs			
Vikt inkl. spets/patron utan kabel	30 g	42 g	94 g	26 g
Spetstyp serie	XNT	XT	XHT	RT
Försörjningsenhet	Weller WX/WXD-stationer			

Avlödningspincett / Avlödningskolv	WXMT	WXDP 120
Temperaturområde	100°C - 450°C (212°F- 850°F)	50°C-450°C (150°F-850°F)
Verktygskabel	Silikongummi, värmetåligt	
Värmeelement	Inbyggt glödtrådselement	
Temperatursensor	Platinasensor	
Värmeeffekt	80 W (2x40 W)	120 W
Spänning (uppvärmning)	12 V / AC	24 V / AC
Uppvärmningstid (50 °C till 380 °C) (120 °F till 660 °F)	3 s	35 s
Anslutning	12-polig stickkontakt, polvändningssäker med läs	
Vikt inkl. spets/patron utan kabel	42 g	57 g
Spetstyp serie	RTW	XDS
Försörjningsenhet	Weller WX/WXD-stationer	

För din säkerhet

Vi tackar det förtroende du visar oss med ditt köp av detta verktyg.

Tillverkningen lyder under höga kvalitetskrav som säkerställer problemfri funktion för verktyget.

Denna bruksanvisning innehåller viktig information om hur du startar verktyget säkert och fackmässigt, hur du använder och underhåller det samt hur du själv åtgärdar enkla fel.

Läs bruksanvisningen och bifogade säkerhetsanvisningar före igångsättning och innan du börjar arbeta med verktyget.

Förvara bruksanvisningen så att den alltid finns till hands för alla användare.

Varning!



Risk för brännskador

Lödspetsen blir mycket het vid lödning och avlödning.

Risk för brännskador föreligger om lödspetsen vidrörs.

- Innan du tar styrenheten i drift bör du noggrant läsa igenom de medföljande säkerhetsanvisningarna, säkerhetsanvisningarna i denna bruksanvisning samt din styrenhets bruksanvisning och noggrant iaktta alla de försiktighetsåtgärder som beskrivs i dessa.
- När du inte använder lödverktyget ska det alltid placeras i säkerhetshållaren.
- Vidrör inte heta lödspetsar och håll dem borta från lättantändliga föremål.

Verktyget har tillverkats i enlighet med den senaste tekniken och gällande säkerhetstekniska regler. Det finns dock risk för person- och materiella skador om man inte följer säkerhetsanvisningarna i det medföljande säkerhetshäftet och varningsanvisningarna i denna bruksanvisning. Om verktyget lämnas vidare till tredje part måste bruksanvisningen bifogas.

Den här apparaten är avsedd för personer (även barn) med begränsad fysisk, sensorisk eller mental förmåga, bristande erfarenhet och/eller bristande kunskap. Förutsättningen är att det finns en person som ansvarar för säkerheten eller har gett anvisningar om hur apparaten ska användas.

Se till att barn inte leker med apparaten.

Använd Maskinen Enligt Anvisningarna

Lödkolven / Avlödningskolven får endast användas för de ändamål som anges i bruksanvisningen och enligt de villkor som följer nedan.

Avsedd användning innebär att

- denna bruksanvisning beaktas,
- alla medföljande dokument beaktas,
- de nationella skyddsföreskrifter som gäller på användningsplatsen följs.

Tillverkaren tar inget ansvar för eventuella förändringar av verktyget som användaren utför på eget bevåg.

Att tänka på

Denna apparats specifikationer motsvarar EG-försäkringen om överensstämmelse med direktiv 2004/108/EG och 2006/95/EG.



Avfallshantering

Elektriska verktyg får inte kastas i hushållssoporna! Enligt direktivet 2002/96/EG som avser äldre elektrisk och elektronisk utrustning och dess tillämpning enligt nationell lagstiftning ska uttjänta elektriska verktyg sorteras separat och lämnas till miljövänlig återvinning.

Säkerhetsanvisningar



Lödkolven får endast användas tillsammans med försörjningsenhet Weller WX.

Utför aldrig arbete på strömförande delar. Antistatisk plast innehåller ledande fyllmaterial som förhindrar statiska urladdningar. Det minskar emellertid plastens isolerande egenskaper.

Lägg aldrig heta löd- eller avlödningspetsar på arbetsytan eller ytor av plast.

Vidta åtgärder för att undvika att verktyget oavsiktligt aktiveras. Koppla från lödverktyget från strömförsörjningen när det inte används.

Bär lämpliga skyddskläder som skydd mot brännskador. Skydda dina ögon och bär skyddsglasögon.

Lödning och avlödning

Obs!

Läs igenom bruksanvisningen till den Weller WX-försörjningsenhet som används.

Skötsel av lödspetsar

- Vid första upphettningen bör du täcka lödspetsen med lod. På så vis avlägsnas eventuella oxidbeläggningar eller orenheter som kan ha uppstått vid förvaring av lödspetsen.
- Vid pauser i lödningen och när du lägger undan lödspetsen bör du kontrollera att den är ordentligt täckt med lod.
- Använd inga aggressiva flussmedel.
- Kontrollera alltid att lödspetsen sitter som den ska.
- Välj en så låg arbetstemperatur som möjligt.
- Välj alltid den största lödspets som passar till arbetet
Tumregeln är att den bör vara ungefär lika stor som lödytan.
- Se till att lödspetsen är ordentligt täckt av lod så att värmeöverföringen mellan lödspetsen och lödpunkten sker på en så stor yta som möjligt.
- Vid längre pauser i lödningen bör du koppla från lödsystemet eller använda Wellers funktion för sänkning av temperaturen vid pauser.
- Om du ska förvara lödkolven under en längre tid bör du alltid täcka lödspetsen med lod.
- Mata lod direkt till lödpunkten, inte på lödkolven.
- Lägg inte mekanisk belastning på lödspetsen.

Garanti

Köparen kan reklamera produkten upp till ett år efter det att den har levererats. Detta gäller inte köparens ångerrätt enligt §§ 478, 479 BGB.

Vi tar enbart ansvar för den av oss utfärdade garantin om kvalitets- och hållbarhetsgaranti skriftligen har angivits av oss under begreppet "garanti".

Om verktyget har använts felaktigt eller om okvalificerade personer har gjort ingrepp i det, upphör garantin att gälla.

Med reservation för tekniska ändringar.

Mer information hittar du på www.weller-tools.com.

skötsel och underhåll

Lödkolvar: Lödspetsar får endast bytas i kallt tillstånd.

När du kopplar från lödverktyget bör du alltid låta det vila i säkerhetshållaren under minst tre minuter så att det hinner svalna. Statuslampan ska visa att verktyget är fränkopplat.

Håll värmeöverföringsytorna på lödspetsen och värmekroppen rena. Värmeelementet får inte komma i kontakt med lödmetallen.

Reservdelar och tillbehör

Lödverktyg		Beställningsnr	Beskrivning
Lödkolvar	WXP 65	T0052921199	WXP 65 Lödkolvar
		T0051512199	Säkerhetshållare WDH 10
		T0051384199	Spiralull för rengöring för WDC 2
	WXP 120	T0052920199	WXP 120 Lödkolvar
		T0051512199	Säkerhetshållare WDH 10
		T0051384199	Spiralull för rengöring för WDC 2
	WXP 200	T0052920599	WXP 200 Lödkolvar
		T0051515899	Säkerhetshållare WDH 31
		T0051384199	Spiralull för rengöring för WDC 2
		T0058741753	Skruvnyckel SW17
	WXMP	T0058765706	Handtag WXMP med kabel
		T0051517199	Säkerhetshållare WDH 51
		T0054460399	Lödspetsar RT 3 40 W
		T0058751816	Bygel som monteras på sidan av säkerhetshållaren och kan hålla två RT-spetsar
		T0051384199	Spiralull för rengöring för WDC 2
Avlödnings-spincett	WXMT	T0058765707	Handtag WXMT med kabel
		T0051516999	Säkerhetshållare WDH 60
		T0054465299	RTW 2 Lödspetspar 0,7 x 0,4 mm, 45°
		T0051384199	Spiralull för rengöring för WDC 2
Avlödnings-kolv	WXDP 120	T0051320199	WXDP 120 Avlödningskolv
		T0051517299	Säkerhetshållare WDH 70
		T0051384199	Spiralull för rengöring för WDC 2
		T0051312499	Servicesats DSX
		T0058765772	Konrengörare WXDP/DSX 120
		T0058765773	Rengöringsset WXDP/DSX 120

Tekniske Data

Loddekolbe	WXP 65	WXP 120	WXP 200	WXMP
Temperaturområde	100°C - 450°C (212°F- 850°F)			
Værktøjskabel	Silikonegummi, varmebestandigt			
Varmeelement	Integreret varmetrådselement			
Temperaturføler	Platinføler			
Varmeeffekt	65 W	120 W	200 W	40 W (55 W mit RT11)
Spænding (varme)	24 V / AC			12 V / AC
Opvarmningstid (50 °C til 380 °C) (120 °F til 660 °F)	7 s	14 s	30 s	3 s
Tilslutning	12-polet stik beskyttet mod forkert isættelse med lås			
Vægt inkl. spids/patron uden kabel	30 g	42 g	94 g	26 g
Spidstype Serie	XNT	XT	XHT	RT
Forsyningsenhed	Weller WX/WXD stationer			

Aflodningspincet / Aflodningskolbe	WXMT	WXDP 120
Temperaturområde	100°C - 450°C (212°F- 850°F)	50°C-450°C (150°F-850°F)
Værktøjskabel	Silikonegummi, varmebestandigt	
Varmeelement	Integreret varmetrådselement	
Temperaturføler	Platinføler	
Varmeeffekt	80 W (2x40 W)	120 W
Spænding (varme)	12 V / AC	24 V / AC
Opvarmningstid (50 °C til 380 °C) (120 °F til 660 °F)	3 s	35 s
Tilslutning	12-polet stik beskyttet mod forkert isættelse med lås	
Vægt inkl. spids/patron uden kabel	42 g	57 g
Spidstype Serie	RTW	XDS
Forsyningsenhed	Weller WX/WXD stationer	

For din sikkerheds skyld

Vi takker for din tillid.

Produktionen er underlagt meget strenge kvalitetskrav, som sikrer en fejlfri funktion af apparatet.

Denne vejledning indeholder vigtige oplysninger for sikker og korrekt ibrugtagning, betjening og vedligeholdelse af apparatet samt for afhjælpning af simple fejl.

Læs vejledningen og de medfølgende sikkerhedsanvisninger grundigt igennem, før du tager apparatet i brug og arbejder med apparatet.

Opbevar denne vejledning, så alle brugere har adgang til den.

Advarsel!



Forbrændingsfare

Loddespidserne bliver meget varme under lodning og aflodning.

Ved berøring af spidserne er der fare for forbrændinger.

- Læs de vedlagte sikkerhedsanvisninger, sikkerhedsanvisningerne i betjeningsvejledningen samt vejledningen til styreaggregatet helt igennem før ibrugtagning af styreaggregatet, og overhold forsigtighedsforanstaltningerne deri.
- Læg altid loddeværktøjet fra dig i sikkerhedsholderen, når det ikke bruges.
- Berør ikke de varme loddespidser, og hold sikker afstand til brændbare genstande.

DK

Apparatet er konstrueret i henhold til de nyeste standarder inden for teknik og sikkerhed. Alligevel er der risiko for person- og tingskade, såfremt De ikke overholder de sikkerhedsanvisninger, som findes i det vedlagte sikkerhedshæfte samt i advarselsanvisningerne i denne vejledning. Apparatet bør kun videregives til tredjepart i følge med betjeningsvejledningen.

Produktet må ikke betjenes af personer (børn inklusive), som af fysiske eller psykiske årsager ikke er i stand til at arbejde sikkert med værktøjet, eller som ikke er i besiddelse af den nødvendige erfaring eller viden, med mindre dette sker under opsyn og løbende instruktion fra en erfaren bruger.

Pas på, at børn ikke bruger værktøjet som legetøj.

Tiltænkt Formål

Anvend kun loddekolben / aflodningskolben til de formål vedrørende løsning, placering og fralægning af elektroniske komponenter, som er beskrevet i betjeningsvejledningen under de her nævnte betingelser.

Bestemmelsesmæssig brug omfatter også, at

- Man følger denne vejledning,
- Man overholder al supplerende dokumentation,
- Man overholder nationale arbejdsmiljøforskrifter gældende på anvendelsesstedet.

Producenten fraskriver sig ethvert ansvar for selvudførte forandringer på apparatet.

Anvendte direktiver

Apparatet opfylder kravene i EF-overensstemmelseserklæringen iht. direktiverne 2004/108/EF og 2006/95/EF.

Bortskaffelse



Elværktøj må ikke bortskaffes som almindeligt affald! I henhold til det europæiske direktiv 2002/96/EF om bortskaffelse af elektriske og elektroniske produkter og gældende national lovgivning skal brugt Iværktøj indsamles separat og bortskaffes på en måde, der skåner miljøet mest muligt.

For din sikkerheds skyld

Sikkerhedsanvisninger



Loddekolben må kun anvendes sammen med Weller WX forsyningsenhederne.

Udfør aldrig arbejde på dele, som står under spænding. Antistatiske kunststoffer er forsynet med ledende fyldstoffer, for således at undgå statiske ladninger. Derved forringes samtidig kunststoffets isolerende egenskaber.

Varme lodde- eller aflodningsspidsen må ikke lægges på arbejdsfladen eller på kunststof-flader, ligesom de ikke må efterlades der.

Undgå utilsigtet drift. Afbryd spændingen til loddeværktøjer, der ikke bruges.

Anvend velegnet beskyttelsestøj til beskyttelse mod forbrændinger. Sørg for at beskytte dine øjne, og brug beskyttelsesbriller.

Lodning og aflodning

Bemærk

Læs og overhold betjeningsvejledningen til den anvendte Weller WX forsyningsenhed.

Behandling af loddespidser

- Påfør loddemiddel på den selektive og forfinningsbare loddespids ved første opvarmning. Dette fjerner oxidbelægninger og urenheder på loddespidsen, som er opstået i forbindelse med opbevaring.
- Sørg for, at loddespidsen er godt fortinnet før pauser i loddearbejdet og før fralægning af loddekolben.
- Anvend ikke for aggressive flusmidler.
- Sørg altid for, at loddespidserne sidder korrekt.
- Vælg en så lav arbejdstemperatur som mulig.
- Vælg den størst mulige loddespidsform i forhold til formålet
Tommelfingerregel: ca. lige så stor som loddepudden.
- Sørg for varmeoverførsel over en stor flade mellem loddespids og loddested, idet du sørger for at forfinne loddespidsen ordentligt.
- Sluk loddesystemet ved længere pauser i arbejdet, eller anvend Wellers funktion til temperatursænkning, når loddesystemet ikke anvendes.
- Påfør loddemiddel på spidsen, før du lægger loddekolben væk i længere tid.
- Påfør loddemidlet direkte på loddestedet ikke på loddespidsen.
- Undgå at udøve mekanisk kraft på loddespidsen.

Garanti

Købers reklamationsret forældes et år efter, at varen er kommet i dennes besiddelse. Dette gælder ikke for købers regreskrav i henhold til §§ 478, 479 BGB (tysk ret).

Vi hæfter kun for garantier afgivet af os, såfremt beskaffenheds- og holdbarhedsgarantien er tildelt skriftligt af os under anvendelse af begrebet „Garanti“.

Garantien bortfalder ved forkert brug eller indgreb udført af ukvalificerede personer.

Forbehold for tekniske ændringer!

Mere information fås på www.weller-tools.com.

Pleje og vedligeholdelse

Loddespidser må først udskiftes, når de er kolde.

Loddeværktøjet skal forblive i sikkerhedsholderen i slukket tilstand i mindst 3 minutter, indtil loddespidseren er kølet af. LED-statusindikatoren skal være slukket.

Hold varmeoverføringsfladerne på loddespids og varmelegeme rene. Varmeelementet må ikke komme i kontakt med loddetin.

Reservedele og tilbehør

Loddeværktøj		Bestillings-nr.	Beskrivelse
Loddekolbe	WXP 65	T0052921199	WXP 65 Loddekolbe
		T0051512199	Sikkerhedsholder WDH 10
		T0051384199	Spiraluld til rengøring i forbindelse med WDC 2
	WXP 120	T0052920199	WXP 120 Loddekolbe
		T0051512199	Sikkerhedsholder WDH 10
		T0051384199	Spiraluld til rengøring i forbindelse med WDC 2
	WXP 200	T0052920599	WXP 200 Loddekolbe
		T0051515899	Sikkerhedsholder WDH 31
		T0051384199	Spiraluld til rengøring i forbindelse med WDC 2
		T0058741753	Gaffelnøgle, 17 mm
	WXMP	T0058765706	Håndstykke WXMP med kabel
		T0051517199	Sikkerhedsholder WDH 51
		T0054460399	RT 3 loddespids 40 W
		T0058751816	Bøjle, som kan monteres på siden af holderen og opbevare to RT-spidsere
		T0051384199	Spiraluld til rengøring i forbindelse med WDC 2
Aflodning-spincet	WXMT	T0058765707	Håndstykke WXMT med kabel
		T0051516999	Sikkerhedsholder WDH 60
		T0054465299	RTW 2 Loddespidspar 0,7 x 0,4 mm, 45°
		T0051384199	Spiraluld til rengøring i forbindelse med WDC 2
Aflodnings-kolbe	WXDP 120	T0051320199	WXDP 120 Aflodningskolbe
		T0051517299	Sikkerhedsholder WDH 70
		T0051384199	Spiraluld til rengøring i forbindelse med WDC 2
		T0051312499	Servicesæt DSX
		T0058765772	Konusrengøringsmiddel WXDP/DSX 120
		T0058765773	Rengøringsæt WXDP/DSX 120

Tekniset Arvot

Juotoskolvi	WXP 65	WXP 120	WXP 200	WXMP
Lämpötila-alue	100°C - 450°C (212°F- 850°F)			
Työkalujohto	Silikonikumi, kuumuutta kestävä			
Kuumennuselementti	Integroitu kuumalankaelementti			
Lämpötilasensori	Platinasensori			
Kuumennusteho	65 W	120 W	200 W	40 W (55 W mit RT11)
Jännite (kuumennus)	24 V / AC			12 V / AC
Kuumenemisaika (50°C:sta 380°C:een) (120°F:sta 660°F:een)	7 s	14 s	30 s	3 s
Liitäntä	12-napainen pistoke, napaisuussuojattu, varustettu lukituksella			
Paino Sis. kärjen/patruunan ilman johtoa	30 g	42 g	94 g	26 g
Kärkityypin mallisto	XNT	XT	XHT	RT
Syöttöyksikkö	Weller WX/WXD-asetat			

Juotoksen irrotuspinsetit / Juotoksen irrotuskolvi	WXMT	WXDP 120
Lämpötila-alue	100°C - 450°C (212°F- 850°F)	50°C-450°C (150°F-850°F)
Työkalujohto	Silikonikumi, kuumuutta kestävä	
Kuumennuselementti	Integroitu kuumalankaelementti	
Lämpötilasensori	Platinasensori	
Kuumennusteho	80 W (2x40 W)	120 W
Jännite (kuumennus)	12 V / AC	24 V / AC
Kuumenemisaika (50°C:sta 380°C:een) (120°F:sta 660°F:een)	3 s	35 s
Liitäntä	12-napainen pistoke, napaisuussuojattu, varustettu lukituksella	
Paino Sis. kärjen/patruunan ilman johtoa	42 g	57 g
Kärkityypin mallisto	RTW	XDS
Syöttöyksikkö	Weller WX/WXD-asetat	

Turvallisuutesi takaamiseksi

Kiitos, että olet osoittanut meille luottamustasi ostamalla tämän laitteen. Sen valmistuksessa on noudatettu tiukkoja laatuvaatimuksia, jotka takaavat laitteen moitteettoman toiminnan. Tämä ohjekirja sisältää tärkeitä tietoja, jotka neuvovat laitteen turvallisen ja asianmukaisen käyttöönoton, käytön, huollon ja yksinkertaisten häiriöiden itse tehtävän korjaamisen.

Lue tämä ohjekirja ja oheiset turvallisuusohjeet täydellisesti läpi ennen käyttöönottoa ja laitteen kanssa työskentelyä.

Säilytä tätä ohjekirjaa sellaisessa paikassa, jossa se on kaikkien laitteella työskentelevien käytettävissä.

Varoitus!



Palovammavaara

Juotoskärki kuumenee erittäin paljon juottamisen ja juotosten irrottamisen yhteydessä.

Kärkien koskettaminen aiheuttaa palovammavaaran.

- Lue oheiset turvallisuusohjeet, tämän käyttöohjekirjan turvallisuusohjeet sekä ohjainlaitteen mukana olevat ohjeet täydellisesti läpi ennen ohjainlaitteen käyttöönottoa ja noudata niissä ilmoitettuja varoimenpiteitä.
- Laita juotostyökalu aina turvatelineeseen, kun lopetat työkalun käytön.
- Älä kosketa kuumia juotoskärkiä ja pidä herkästi syttyvät esineet etäällä.

Laite on valmistettu tekniikan nykyisen tason ja hyväksytyjen turvallisuusteknisten säännösten mukaan. Siitä huolimatta on vaara syntyä henkilö- ja esinevahinkoja, jos et noudata oheisen turvallisuusvihkon turvallisuusohjeita etkä tässä ohjekirjassa annettuja varo-ohjeita. Jos luovutat laitteen kolmannelle osapuolelle, anna aina käyttöohjekirja sen mukana.

Tätä laitetta ei ole tarkoitettu sellaisten henkilöiden (ei myöskään lasten) käytettäväksi, joiden fyysiset, aistimelliset tai henkiset kyvyt ovat rajoitteelliset tai joilla ei ole tarvittavaa kokemusta tai asiantuntemusta, paitsi niissä tapauksissa, jolloin he ovat heidän turvallisuudestaan vastuussa olevan henkilön valvonnassa tai saavat tältä henkilöltä laitteen käyttöä koskevat ohjeet.

Lapsia tulee valvoa, jotta voidaan varmistaa, että he eivät voi leikkiä tällä laitteella.

Tarkoituksenmukainen Käyttö

Käytä juotoskolvia yksinomaan käyttöohjeissa ilmoitettuun elektronisten komponenttien irrottamiseen, kiinnittämiseen ja asentamiseen liittyvään tarkoitukseen ja tässä kuvatuilla edellytyksillä.

Määräystenmukainen käyttö sisältää myös sen, että

- noudatat tätä ohjekirjaa,
- noudatat kaikkia muita mukana olevia asiakirjoja,
- noudatat maakohtaisia tapaturmantorjuntamääräyksiä käyttöpaikalla.

Valmistaja ei ota mitään vastuuta laitteeseen ominpäin tehdyistä muutoksista.

Noudatetut direktiivit

Tämä laite vastaa EY-vaatimustenmukaisuusvakuutuksessa annettuja tietoja direktiivin 2004/108/EY ja 2006/95/EY mukaisesti.



Hävittäminen

Älä hävitä sähkötyökalua tavallisen kotitalousjätteen mukana! Vanhoja sähkö- ja elektroniikkalaitteita koskevan EU-direktiivin 2002/96/ETY ja sen maakohtaisten sovellusten mukaisesti käytetyt sähkötyökalut on toimitettava ongelmajätteen keräyspisteeseen ja ohjattava ympäristöystävälliseen kierrätykseen.

Turvallisuutesi takaamiseksi

Turvallisuusohjeet



Juotoskolvia saa käyttää vain Weller WX-syöttöyksiköiden kanssa. Älä tee mitään töitä jännitteenalaisiin osiin. Antistaattisissa muoveissa on johtavia täyteaineita staattisten varausten estämiseksi. Tämä vähentää myös muovin eristysominaisuuksia.

Älä aseta kuumia juotos- tai irrotuskärkiä työpöydälle tai muovipinnoille äläkä myöskään säilytä niitä sellaisilla pinnoilla.

Vältä tahatonta käyttöä. Kytke juotostyökalut käytön jälkeen jännitteettömiksi.

Käytä asiaankuuluvaa suojavaatetusta palovammojen välttämiseksi. Suojaa silmiäsi ja käytä suojalaseja.

Juottaminen ja juotoksen irrottaminen

Ohje

Lue kulloinkin käytettävän Wellerin valmistaman WX-syöttöyksikön käyttöohjekirja ja noudata siinä annettuja ohjeita.

Juotuskärkien käsittely

- Kostuta ensimmäisen kuumennuksen yhteydessä selektiivinen ja tinattava juotuskärki juotteella. Tämä poistaa juotuskärjestä varastoinnin takia muodostuneet oksidikerrokset ja epäpuhtaudet.
- Huolehdi työtaukojen yhteydessä ja ennen juotoskolvin syrjäänlaittoa siitä, että juotuskärki on tinattu kunnolla.
- Älä käytä liian syövyttäviä juoksuotteita.
- Huolehdi aina siitä, että juotuskärjet on kiinnitetty asianmukaisesti paikoilleen.
- Valitse mahdollisimman alhainen käyttölämpötila.
- Valitse mahdollisimman suuri käyttösovellukselle sopiva juotuskärki-muoto
Nyrkkisääntönä: suunnilleen niin suuri kuin juotospiste.
- Tinaa juotuskärki kunnolla, niin että lämpö välittyy suorialaisesti juotuskärjen ja juotoskohdan välillä.
- Kytke pitempien työtaukojen yhteydessä juotosjärjestelmä pois päältä tai käytä Weller-toimintoa, joka alentaa lämpötilaa käyttötaukojen ajaksi.
- Kostuta kärki juotteeseen, ennen kuin laitat juotoskolvin pidemmäksi ajaksi säilytykseen.
- Anna juotetta suoraan juotoskohtaan, ei juotuskärjen päälle.
- Älä kohdistakaan mitään mekaanista voimaa juotuskärjelle.

Takuu

Ostajan on esitettävä mahdollisia puutteita koskevat vaatimukset vuoden sisällä laitteen toimitusajankohdasta lukien. Tämä ei päde §§ 478, 479 BGB (Saksa) mukaisiin ostajan regressioikeuksiin.

Vastaamme antamastamme takuusta vain silloin, kun olemme antaneet laatu- tai kestävyystakuun kirjallisesti ja „takuu“-sanaa käyttämällä.

Takuu raukeaa, jos laitetta käytetään epäasianmukaisesti tai epäpätevät henkilöt tekevät siihen liittyviä tehtäviä.

Oikeus teknisiin muutoksiin pidätetään!

Lisätietoja saat osoitteesta www.weller-tools.com.

aseman hoito ja huolto

Juotoskolvi: Juotoskärjet saa vaihtaa vain silloin, kun ne ovat kylmiä.

Juotostyökalu täytyy pitää poiskytkettynä vähintään 3 minuuttia turvatelineessä, kunnes juotoskärki on jäähtynyt. LED-tilanäytön täytyy olla pois päältä.

Pidä juotoskärjen ja kuumennuslaitteen lämmönvälityspinnat puhtaina. Kuumennuselementti ei saa koskettaa juotostinaa.

Varaosat ja tarvikkeet

Juotostyökalu		Tilausnumero	Kuvaus
Juotoskolvi	WXP 65	T0052921199	WXP 65 Juotoskolvi
		T0051512199	Turvateline WDH 10
		T0051384199	Teräsvilla puhdistuskotelolle WDC 2
	WXP 120	T0052920199	WXP 120 Juotoskolvi
		T0051512199	Turvateline WDH 10
		T0051384199	Teräsvilla puhdistuskotelolle WDC 2
	WXP 200	T0052920599	WXP 200 Juotoskolvi
		T0051515899	Turvateline WDH 31
		T0051384199	Teräsvilla puhdistuskotelolle WDC 2
		T0058741753	Kiintoavain (koko 17)
	WXMP	T0058765706	Kädensija WXMP johdolla
		T0051517199	Turvateline WDH 51
		T0054460399	RT 3 juotoskärki 40 W
		T0058751816	Sanka, joka voidaan kiinnittää telineen sivulle ja johon sopii kaksi RT-kärkeä
		T0051384199	Teräsvilla puhdistuskotelolle WDC 2
	Juotoksen irrotuspinsetit	WXMT	T0058765707
T0051516999			Turvateline WDH 60
T0054465299			RTW 2 Juotoskärkipari 0,7 x 0,4 mm, 45°
T0051384199			Teräsvilla puhdistuskotelolle WDC 2
Juotoksen irrotuskolvi	WXDP 120	T0051320199	WXDP 120 Juotoksen irrotuskolvi
		T0051517299	Turvateline WDH 70
		T0051384199	Teräsvilla puhdistuskotelolle WDC 2
		T0051312499	Huoltosetti DSX
		T0058765772	Kartiopuhdistin WXDP/DSX 120
		T0058765773	Puhdistussetti WXDP/DSX 120

Τεχνικά στοιχεία

Έμβολο συγκόλλησης (κολλητήρι)	WXP 65	WXP 120	WXP 200	WXMP
Περιοχή θερμοκρασίας	100°C - 450°C (212°F- 850°F)			
Καλώδιο εργαλείου	Καουτσούκ σιλικόνης, ανθεκτικό στη θερμότητα			
Θερμαντικό στοιχείο	Ενσωματωμένο στοιχείο σύρματος θερμικής αντίστασης			
Αισθητήρας θερμοκρασίας	Αισθητήρας πλακέτας			
Θερμαντική ισχύς	65 W	120 W	200 W	40 W (55 W mit RT11)
Τάση (θέρμανση)	24 V / AC			12 V / AC
Χρόνος θέρμανσης (50 °C σε 380 °C) (120 °F σε 660 °F)	7 s	14 s	30 s	3 s
Σύνδεση	12-πολικός σύνδεσμος, προστασία πολικότητας με κλειδίωμα			
Βάρος συμπεριλ. της ακίδας / του φυσιγγίου χωρίς καλώδιο	30 g	42 g	94 g	26 g
Κατασκευαστική σειρά τύπου ακίδας	XNT	XT	XHT	RT
Τροφοδοτικό	Σταθμοί WX/WXD της Weller			

Λαβίδα αποκόλλησης / Έμβολο αποκόλλησης	WXMT	WXDP 120
Περιοχή θερμοκρασίας	100°C - 450°C (212°F- 850°F)	50°C-450°C (150°F-850°F)
Καλώδιο εργαλείου	Καουτσούκ σιλικόνης, ανθεκτικό στη θερμότητα	
Θερμαντικό στοιχείο	Ενσωματωμένο στοιχείο σύρματος θερμικής αντίστασης	
Αισθητήρας θερμοκρασίας	Αισθητήρας πλακέτας	
Θερμαντική ισχύς	80 W (2x40 W)	120 W
Τάση (θέρμανση)	12 V / AC	24 V / AC
Χρόνος θέρμανσης (50 °C σε 380 °C) (120 °F σε 660 °F)	3 s	35 s
Σύνδεση	12-πολικός σύνδεσμος, προστασία πολικότητας με κλειδίωμα	
Βάρος συμπεριλ. της ακίδας / του φυσιγγίου χωρίς καλώδιο	42 g	57 g
Κατασκευαστική σειρά τύπου ακίδας	RTW	XDS
Τροφοδοτικό	Σταθμοί WX/WXD της Weller	

Για τη δική σας ασφάλεια

Σας ευχαριστούμε για την εμπιστοσύνη που μας δείξατε, αγοράζοντας αυτή τη συσκευή.

Κατά την κατασκευή τηρήθηκαν αυστηρές απαιτήσεις ποιότητας, ώστε να εξασφαλίζεται η άογκη λειτουργία της συσκευής.

Αυτές οι οδηγίες χειρισμού περιλαμβάνουν σημαντικές πληροφορίες, για να μπορείτε σίγουρα και σωστά να θέσετε τη συσκευή σε λειτουργία, να τη χειριστείτε, να τη συντηρήσετε και να επιδιορθώσετε οι ίδιοι τυχόν απλές βλάβες.

Διαβάστε πλήρως αυτές τις οδηγίες χειρισμού και τις συνημμένες υποδείξεις ασφαλείας πριν τη θέση σε λειτουργία και προτού αρχίσετε την εργασία με τη συσκευή.

Φυλάξτε αυτές τις οδηγίες χειρισμού έτσι, ώστε να είναι προσίτες σε όλους τους χρήστες.

Προειδοποίηση!

Κίνδυνος εγκαύματος!



Η ακίδα συγκόλλησης κατά τις διαδικασίες συγκόλλησης και αποκόλλησης γίνεται πολύ καυτή.

Σε περίπτωση επαφής με τις ακίδες, υπάρχει κίνδυνος εγκαύματος.

- Διαβάστε προσεκτικά όλες τις συνημμένες υποδείξεις ασφαλείας, τις υποδείξεις ασφαλείας σε αυτές τις οδηγίες λειτουργίας καθώς και τις οδηγίες χειρισμού της μονάδας ελέγχου πριν τη θέση σε λειτουργία της μονάδας ελέγχου και προσέξτε τα μέτρα προφύλαξης που αναφέρονται εκεί.
- Εναποθέστε το εργαλείο συγκόλλησης σε περίπτωση μη χρήσης πάντοτε στη βάση εναπόθεσης ασφαλείας.
- Μην ακουμπάτε τις καυτές ακίδες συγκόλλησης και κρατάτε μακριά τα αναφλέξιμα αντικείμενα.

Η συσκευή κατασκευάστηκε σύμφωνα με το σημερινό επίπεδο της τεχνολογίας και τους αναγνωρισμένους κανόνες της τεχνικής ασφαλείας. Παρόλ' αυτά υπάρχει κίνδυνος για τραυματισμούς ατόμων και υλικές ζημιές, όταν δεν προσέξετε τις υποδείξεις ασφαλείας στο συνημμένο τεύχος ασφαλείας καθώς και τις προειδοποιητικές υποδείξεις σε αυτές τις οδηγίες χειρισμού. Παραδίδετε τη συσκευή σε τρίτους πάντοτε μαζί με τις οδηγίες χειρισμού.

Αυτή η συσκευή δεν προορίζεται για άτομα (συμπεριλαμβανομένων και παιδιών) με περιορισμένες σωματικές, αισθητήριες ή πνευματικές ικανότητες ή λόγω έλλειψης πείρας και/ή γνώσεων, εκτός εάν επιβλέπονται από αρμόδιο για την ασφάλειά τους άτομο ή εάν τους υποδείχθηκε ο τρόπος χρήσης της συσκευής.

Τα παιδιά να επιτηρούνται, ώστε να εξασφαλιστεί, πως δεν παίζουν με τη συσκευή.

Χρήση σύμφωνα με το σκοπό προορισμού

Χρησιμοποιείτε το έμβολο συγκόλλησης / αποκόλλησης αποκλειστικά για τον αναφερόμενο στις οδηγίες λειτουργίας περί λυσίματος, αποθήκευσης και εναπόθεσης ηλεκτρονικών δομοστοιχείων σκοπό, κάτω από τις εδώ περιγραφόμενες προϋποθέσεις.

Η χρήση σύμφωνα με το σκοπό προορισμού συμπεριλαμβάνει και το γεγονός, ότι

- τηρείτε αυτές τις οδηγίες χειρισμού,
- προσέχετε όλα τα άλλα συνοδευτικά έγγραφα,
- τηρείτε τους εθνικούς κανονισμούς πρόληψης ατυχημάτων στον τόπο χρήσης.

Για αυθαίρετες πραγματοποιημένες αλλαγές στη συσκευή δεν αναλαμβάνεται από τον κατασκευαστή καμία ευθύνη.

Οδηγίες που λήφθηκαν υπόψη

Αυτή η συσκευή ανταποκρίνεται στα στοιχεία της Δήλωσης πιστότητας ΕΚ με τις οδηγίες 2004/108/ΕΚ και 2006/95/ΕΚ.



Απόσυρση

Μην πετάτε τα ηλεκτρικά εργαλεία στον κάδο οικιακών απορριμμάτων! Σύμφωνα με την ευρωπαϊκή οδηγία 2002/96/ΕΚ περί ηλεκτρικών και ηλεκτρονικών συσκευών και την ενσωμάτωσή της στο εθνικό δίκαιο, τα ηλεκτρικά εργαλεία πρέπει να συλλέγονται ξεχωριστά και να επιστρέφονται για ανακύκλωση με τρόπο φιλικό προς το περιβάλλον.

Υποδείξεις ασφαλείας



Το έμβολο συγκόλλησης επιτρέπεται να λειτουργήσει μόνο με τα τροφοδοτικά WX της Weller.

Μην εκτελείται καμία εργασία σε μέρη που βρίσκονται υπό τάση. Για την παρεμπόδιση των στατικών φορτίων τα αντιστατικά συνθετικά υλικά είναι εφοδιασμένα με αγωγή υλικά. Έτσι μειώνονται επίσης και οι ιδιότητες μόνωσης του συνθετικού υλικού.

Μην αποθέτετε τις καυτές ακίδες συγκόλλησης ή αποκόλλησης στην επιφάνεια εργασίας ή σε πλαστικές επιφάνειες και μην τις αφήνετε εκεί.

Αποφεύγετε την αθέλητη λειτουργία. Θέστε τα μη χρησιμοποιούμενα εργαλεία συγκόλλησης εκτός τάσης.

Φοράτε κατάλληλη προστατευτική ενδυμασία, για να προστατευτείτε από τα εγκαύματα. Προστατέψτε τα μάτια σας και φοράτε προστατευτικά γυαλιά.

Συγκόλληση και αποκόλληση

Υπόδειξη

Διαβάστε και προσέξτε τις οδηγίες λειτουργίας του εκάστοτε χρησιμοποιούμενου τροφοδοτικού Weller WX.

Μεταχείριση των ακίδων συγκόλλησης

- Κατά την πρώτη θέρμανση προσθέστε στη επικασσιτερωμένη ακίδα συγκόλλησης λίγο συγκολλητικό κράμα (καλάι). Αυτό απομακρύνει τυχόν οξειδώσεις και ρύπανση λόγω αποθήκευσης από την ακίδα συγκόλλησης.
- Στα διαλείμματα της συγκόλλησης και πριν την εναπόθεση του εμβόλου συγκόλλησης προσέχετε, να είναι η ακίδα συγκόλλησης καλά επικασσιτερωμένη.
- Μη χρησιμοποιείται κανένα διαβρωτικό συλλίπασμα (υλικό καθαρισμού).
- Προσέχετε πάντοτε τη σωστή προσαρμογή των ακίδων συγκόλλησης.
- Επιλέξτε τη θερμοκρασία εργασίας όσο το δυνατό πιο χαμηλή.
- Επιλέξτε το μεγαλύτερο δυνατό για τη χρήση μέγεθος της ακίδας συγκόλλησης.
Εμπειρικός κανόνας: Περίπου τόσο μεγάλη, όπως η επιφάνεια συγκόλλησης.
- Φροντίστε για μια μεγάλη επιφάνεια μεταφοράς της θερμότητας μεταξύ της ακίδας συγκόλλησης και του σημείου κόλλησης, επικασσιτερώνοντας καλά την ακίδα συγκόλλησης.
- Απενεργοποιείτε σε περίπτωση μεγάλων διακοπών της εργασίας το σύστημα συγκόλλησης ή χρησιμοποιείτε τη λειτουργία της Weller για τη μείωση της θερμοκρασίας σε περίπτωση μη χρήσης.
- Υγράνετε την ακίδα με το συγκολλητικό κράμα (καλάι), προτού εναποθέσετε το έμβολο συγκόλλησης για μεγαλύτερο χρονικό διάστημα.
- Βάλτε το συγκολλητικό κράμα (καλάι) απευθείας πάνω στο σημείο κόλλησης, όχι στην ακίδα συγκόλλησης.
- Μην εξασκείτε καμία μηχανική δύναμη πάνω στην ακίδα συγκόλλησης.

Εγγύηση

Οι αξιώσεις του αγοραστή για τυχόν ελαττώματα παραγράφονται μετά από ένα έτος από την παράδοση στον αγοραστή. Αυτό δεν ισχύει για αναγκαστικές αξιώσεις του αγοραστή σύμφωνα με την §§ 478, 479 BGB.

Για μια εγγύηση που δίνουμε φέρουμε την ευθύνη μόνο, όταν η εγγύηση ποιότητας ή η εγγύηση αντοχής έχει δοθεί από εμάς γραπτά και με τη χρήση του όρου «εγγύηση».

Η εγγύηση εκπίπτει σε περίπτωση ακατάλληλης χρήσης και όταν πραγματοποιήθηκαν επεμβάσεις από μη ειδικευμένα άτομα.

Με επιφύλαξη του δικαιώματος τεχνικών αλλαγών!

Πληροφορηθείτε παρακαλώ στη διεύθυνση www.weller-tools.com.

Φροντίδα και συντήρηση της συσκευής

Έμβολο συγκόλλησης (κολλητήρι): Οι ακίδες συγκόλλησης επιτρέπεται να αντικαθίστανται μόνο, όταν είναι κρύες.

Το εργαλείο συγκόλλησης πρέπει να παραμένει στην απενεργοποιημένη κατάσταση το λιγότερο 3 λεπτά στη βάση εναπόθεσης ασφαλείας, έως η ακίδα συγκόλλησης να έχει κρυώσει. Η ένδειξη κατάστασης της φωτοδιόδου (LED) πρέπει να είναι εκτός λειτουργίας.

Διατηρείτε τις επιφάνειες μετάδοσης της θερμότητας της ακίδας συγκόλλησης και του θερμαντικού σώματος καθαρές. Το θερμαντικό στοιχείο δεν επιτρέπεται να έρθει σε επαφή με κασσίτερο κόλλησης.

Ανταλλακτικά και εξαρτήματα

Εργαλείο συγκόλλησης	Αριθ. παραγγελίας	Περιγραφή	
Έμβολο συγκόλλησης (κολλητήρι)	WXP 65	T0052921199	WXP 65 Έμβολο συγκόλλησης (κολλητήρι)
		T0051512199	Βάση εναπόθεσης ασφαλείας WDH 10
		T0051384199	Σύρμα καθαρισμού για σετ καθαρισμού για WDC 2
	WXP 120	T0052920199	WXP 120 Έμβολο συγκόλλησης (κολλητήρι)
		T0051512199	Βάση εναπόθεσης ασφαλείας WDH 10
		T0051384199	Σύρμα καθαρισμού για σετ καθαρισμού για WDC 2
	WXP 200	T0052920599	WXP 200 Έμβολο συγκόλλησης (κολλητήρι)
		T0051515899	Βάση εναπόθεσης ασφαλείας WDH 31
		T0051384199	Σύρμα καθαρισμού για σετ καθαρισμού για WDC 2
		T0058741753	Γερμανικό κλειδί SW17
	WXMP	T0058765706	Χειροσυσκευή WXMP με καλώδιο
		T0051517199	Βάση εναπόθεσης ασφαλείας WDH 51
		T0054460399	Ακίδα συγκόλλησης RT 3 40 W
		T0058751816	Λαβή, η οποία μπορεί να τοποθετηθεί πλάγια στην υποδοχή και συγκρατεί δύο ακίδες RT
		T0051384199	Σύρμα καθαρισμού για σετ καθαρισμού για WDC 2
Λαβίδα αποκόλλησης	WXMT	T0058765707	Χειροσυσκευή WXMT με καλώδιο
		T0051516999	Βάση εναπόθεσης ασφαλείας WDH 60
		T0054465299	RTW 2 Ζεύγος ακίδων συγκόλλησης 0,7 x 0,4 mm, 45°
		T0051384199	Σύρμα καθαρισμού για σετ καθαρισμού για WDC 2
Έμβολο αποκόλλησης	WXDP 120	T0051320199	WXDP 120 Έμβολο αποκόλλησης
		T0051517299	Βάση εναπόθεσης ασφαλείας WDH 70
		T0051384199	Σύρμα καθαρισμού για σετ καθαρισμού για WDC 2
		T0051312499	Σετ σέρβις DSX
		T0058765772	Καθαριστικό κώνου WXDP/DSX 120
		T0058765773	Σετ καθαρισμού WXDP/DSX 120

Teknik Veriler

Havya çubuğu	WXP 65	WXP 120	WXP 200	WXMP
Sıcaklık sahası	100°C - 450°C (212°F- 850°F)			
Alet kablosu	Silikon-kauçuk, ısıya karşı dayanıklı			
Isıtma elemanı	Entegre ısıtma teli elemanı			
Sıcaklık sensörü	Platin sensör			
Isıtma gücü	65 W	120 W	200 W	40 W (55 W mit RT11)
Gerilim (ısıtıcı)	24 V / AC			12 V / AC
Isıtma süresi (50°C'den 380°C'ye) (120°F'den 660°F'ye)	7 s	14 s	30 s	3 s
Bağlantı	12 kutuplu soket, kilitleme tertibatlı kutup emniyeti ile			
Ağırlık Kablosuz kartuş / uç dahil	30 g	42 g	94 g	26 g
Uç tipi model serisi	XNT	XT	XHT	RT
Besleme ünitesi	Weller WX/WXD istasyonları			

Lehim sökme pensesi / Lehim sökme çubuğu	WXMT	WXDP 120
Sıcaklık sahası	100°C - 450°C (212°F- 850°F)	50°C-450°C (150°F-850°F)
Alet kablosu	Silikon-kauçuk, ısıya karşı dayanıklı	
Isıtma elemanı	Entegre ısıtma teli elemanı	
Sıcaklık sensörü	Platin sensör	
Isıtma gücü	80 W (2x40 W)	120 W
Gerilim (ısıtıcı)	12 V / AC	24 V / AC
Isıtma süresi (50°C'den 380°C'ye) (120°F'den 660°F'ye)	3 s	35 s
Bağlantı	12 kutuplu soket, kilitleme tertibatlı kutup emniyeti ile	
Ağırlık Kablosuz kartuş / uç dahil	42 g	57 g
Uç tipi model serisi	RTW	XDS
Besleme ünitesi	Weller WX/WXD istasyonları	

Güvenlik önlemleri

Bu cihazı satın alarak göstermiş olduğunuz güven için size teşekkür ederiz.

Üretimde, cihazın kusursuz fonksiyon durumunu garantileyen en yoğun kalite gereksinimleri temel alınmıştır.

Bu kullanım kılavuzunda, cihazı güvenli ve uygun şekilde çalıştırmanız, kullanmanız, bekleme moduna almanız ve basit arızaları giderebilmeniz için önemli bilgiler mevcuttur.

Cihazı çalıştırmadan ve kullanmaya başlamadan önce bu kullanım kılavuzunu ve ekteki güvenlik uyarılarını okuyunuz.

Bu kullanım kılavuzunu bütün kullanıcıların erişebileceği bir yerde muhafaza ediniz.

Uyarı!



Yanma tehlikesi

Havya ucu, lehimleme ve lehim çıkarma işlemleri sırasında çok sıcak olur.

Bu uçlara dokunulması durumunda, yanma tehlikesi söz konusudur.

- Kontrol ünitesini işletme almadan önce; ekteki güvenlik uyarılarını, bu kullanım kılavuzundaki güvenlik uyarılarını ve kontrol ünitenizin talimatlarında yer alan uyarıları eksiksiz şekilde okuyunuz ve bu belgelerde belirtilen koruyucu önlemleri dikkate alınız.
- Havya aletini kullanmadığında her zaman güvenli göze yerleştiriniz.
- Sıcak havya uçlarına dokunmayınız ve yanabilir nesnelere bunlardan uzak tutunuz.

Cihaz güncel teknolojiye uygun olarak, kabul edilmiş güvenlik teknolojisi kurallarına göre üretilmiştir. Buna rağmen kullanım kılavuzu ile birlikte gönderilen Güvenlik Uyarıları Kitapçığı'ndaki güvenlik uyarılarını ve bu kılavuzdaki uyarıları dikkate almadığınız takdirde şahısların yaralanma/ölüm tehlikesi ve maddi hasar meydana gelme tehlikesi söz konusudur. Cihazı üçüncü şahıslara iletirken, yanında her zaman kullanım kılavuzunu da veriniz.

Bu cihaz (çocuklar da dahil olmak üzere) fiziksel ve ruhsal rahatsızlığı bulunan ve etkilenen kişiler ve cihaz hakkında deneyimi ve/veya bilgisi bulunmayan kişiler tarafından kullanılamaz. İstisnai durumlar ise; kişiler kendi güvenlikleri açısından yetkili kişilerin denetimini altındadır veya kendilerine cihazın nasıl kullanılacağına dair gerekli talimatlar verilmiştir.

Çocukların cihaz ile oynamamalarını teminen, denetim altında bulundurulması gerekir.

Kullanım

Havya / Lehim sökme çubuğu sadece burada açıklanan koşullara uygun olarak kullanım kılavuzunda belirtilen elektrik yapı elemanlarının çözülmesi, yerleştirilmesi ve depolanması gibi belli amaçlar için kullanınız.

Amaca uygun kullanım şunları da içerir

- Bu kullanım kılavuzunu dikkate almanız,
- Diğer bütün dokümanları dikkate almanız,
- Kullanım yerinde ulusal kaza önleme yönetmeliklerini dikkate almanız.

Cihazda kendi yaptığınız değişiklikler için üretici sorumluluk kabul etmez.

Dikkate alınan yönergeler

Bu cihaz, 2004/108/EG ve 2006/95/EG direktiflerine yönelik AB uyumluluk beyanı ile örtüşmektedir.



İmha etme

Elektrikli el aletlerini evdeki çöp kutusuna atmayınız! Kullanılmış elektrikli aletleri, elektrik ve elektrikli eski cihazlar hakkındaki 2002/96/EC Avrupa yönergelerine göre ve bu yönergeler ulusal hukuk kurallarına göre uyarlanarak, ayrı olarak toplanmalı ve çevre şartlarına uygun bir şekilde tekrar değerlendirilmeye gönderilmelidir.

Güvenlik uyarıları



Hava çubuğu yalnızca Weller WX besleme üniteleri ile çalıştırılmalıdır.

Gerilim altında bulunan parçalarda çalışmayınız. Antistatik plastikler, iletken dolum malzemeleri ile birlikte ortaya çıkan statik yüklenmeleri engellemek için öngörülmüştür. Böylelikle plastiğin izolasyon özellikleri de azaltılmıştır.

Sıcak lehimleme veya lehim çıkarma uçlarını asla çalışma yüzeyi veya plastik yüzeyler üzerinde bırakmayınız ve asla gözetiminiz olmadan bu yerleri terketmeyiniz.

Gözetimsiz işletimden kaçınınız. Kullanılmayan havaya aletlerini gerilimsiz duruma getiriniz.

Yanıklardan korunabilmek için uygun koruma kıyafeti giyiniz. Gözlerinizi koruyunuz ve bir koruyucu gözlük takınız.

Lehimleme ve lehim çıkartma

Uyarı

Kullanılan her bir Weller WX besleme ünitesine ait kullanım kılavuzunu okuyun ve dikkate alın.

Hava uçlarının kullanılması

Garanti

Satıcının garanti talepleri teslimattan sonra bir yıl içinde zaman aşımına uğrar. Bu durum §§ 478, 479 BGB'ye göre satıcının müracaat hakkı için geçerli değildir.

Verdiğimiz garanti, sadece yapı veya dayanıklılık garantisidir, „Garanti“ terimi altında tarafımızdan yazılı olarak belirtilmişse geçerlidir.

Garanti, yanlış kullanım sonucu ve yetkisi olmayan kişiler tarafından müdahaleler gerçekleştirildiği takdirde iptal olur.

Teknik değişiklik yapma hakkı saklıdır!

Lütfen www.weller-tools.com adresinden bilgi alınız.

temizliđi ve bakımı

Havya çubuđu: Havya uçları sadece sođuk oldukları durumlarda deđiştirilmelidir.

Havya aleti kapalı durumdayken, havya ucu sođuyana kadar en az üç dakika güvenlik gözünde kalmalıdır. LED durum göstergesi kapalı olmalıdır.

Havya ucunun ve ısıtma elemanının ısı aktarma yüzeyleri temiz tutulmalıdır. Isıtma elemanı lehim ile temas etmemelidir.

Yedek parçalar ve aksesuar

Havya aleti	Sipariş numarası	Tanım	
Havya çubuđu	WXP 65	T0052921199	WXP 65 Havya çubuđu
		T0051512199	Güvenlik gözü WDH 10
		T0051384199	Temizlikte kullanım için spiral yün tel WDC 2
	WXP 120	T0052920199	WXP 120 Havya çubuđu
		T0051512199	Güvenlik gözü WDH 10
		T0051384199	Temizlikte kullanım için spiral yün tel WDC 2
	WXP 200	T0052920599	WXP 200 Havya çubuđu
		T0051515899	Güvenlik gözü WDH 31
		T0051384199	Temizlikte kullanım için spiral yün tel WDC 2
		T0058741753	SW17 yaprak anahtar
	WXMP	T0058765706	Kablolu el parçası WXMP
		T0051517199	Güvenlik gözü WDH 51
		T0054460399	RT 3 havya ucu 40 W
		T0058751816	Yandan göze yerleştirilebilen ve iki RT ucu içeren braket
		T0051384199	Temizlikte kullanım için spiral yün tel WDC 2
Lehim sökme pensesi	WXMT	T0058765707	Kablolu el parçası WXMT
		T0051516999	Güvenlik gözü WDH 60
		T0054465299	RTW 2 Havya ucu çifti 0,7 x 0,4 mm, 45°
		T0051384199	Temizlikte kullanım için spiral yün tel WDC 2
Lehim sökme çubuđu	WXDP 120	T0051320199	WXDP 120 Lehim sökme çubuđu
		T0051517299	Güvenlik gözü WDH 70
		T0051384199	Temizlikte kullanım için spiral yün tel WDC 2
		T0051312499	Servis seti DSX
		T0058765772	Konik temizleyici WXDP/DSX 120
		T0058765773	Temizlik seti WXDP/DSX 120

Technické údaje

Pájedlo	WXP 65	WXP 120	WXP 200	WXMP
Teplotní rozsah	100°C - 450°C (212°F- 850°F)			
Kabel nástroje	Silikonkaučuk, odolný horku			
Topný prvek	Integrovaný topný drát			
Teplotní čidlo	Platinový senzor			
Topný výkon	65 W	120 W	200 W	40 W (55 W mit RT11)
Napětí (topení)	24 V / AC			12 V / AC
Doba zahřátí (z 50 °C na 380 °C) (z 120 °F na 660 °F)	7 s	14 s	30 s	3 s
Připojení	12pólový konektor s pojistkou a ochranou proti přepólování			
Hmotnost vč. špičky / kartuše bez kabelu	30 g	42 g	94 g	26 g
Konstrukční řady typu hrotu	XNT	XT	XHT	RT
Napájecí zdroj	Stanice Weller WX/WXD			

Odpájecí pinzeta / Odpájecí- lo	WXMT	WXDP 120
Teplotní rozsah	100°C - 450°C (212°F- 850°F)	50°C-450°C (150°F-850°F)
Kabel nástroje	Silikonkaučuk, odolný horku	
Topný prvek	Integrovaný topný drát	
Teplotní čidlo	Platinový senzor	
Topný výkon	80 W (2x40 W)	120 W
Napětí (topení)	12 V / AC	24 V / AC
Doba zahřátí (z 50 °C na 380 °C) (z 120 °F na 660 °F)	3 s	35 s
Připojení	12pólový konektor s pojistkou a ochranou proti přepólování	
Hmotnost vč. špičky / kartuše bez kabelu	42 g	57 g
Konstrukční řady typu hrotu	RTW	XDS
Napájecí zdroj	Stanice Weller WX/WXD	

Pro vaši bezpečnost

Děkujeme Vám za důvěrou vyjádřenou koupí tohoto přístroje.

Výroba probíhá na základě velice přísných požadavků na kvalitu, které zajišťují bezvadné fungování přístroje. Tento návod obsahuje důležité informace o bezpečném a odborném uvedení přístroje do provozu, jeho obsluze, údržbě a samostatném odstranění jednoduchých poruch.

Před uvedením zařízení do provozu a prací s ním si přečtete celý tento návod a příložené bezpečnostní pokyny.

Uchovejte tento návod tak, aby byl přístupný všem uživatelům.

Varování!



Nebezpečí popálení

Pájecí hrot se při pájení a odpájení velmi zahřívá.

Při dotyku existuje nebezpečí popálení.

- Před uvedením řídicího zařízení si přečtete kompletní příložené bezpečnostní pokyny, bezpečnostní pokyny uveden v tomto návodu k obsluze a návod k Vašemu řídicímu zařízení a dodržujte preventivní opatření v nich uvedená.
- Pokud pájedlo nepoužíváte, vždy jej odložte na bezpečnou odkládací plochu.
- Horkého pájecího hrotu se nedotýkejte a nepřibližujte jej ke snadno zápalným předmětům.

Tento přístroj byl vyroben v souladu s aktuálním stavem techniky a uznávanými bezpečnostně-technickými pravidly. Přesto hrozí nebezpečí úrazu a materiální škody, pokud nebudete dodržovat bezpečnostní pokyny v příložené bezpečnostní brožuře a výstražná upozornění v tomto návodu. Třetím osobám přístroj předávejte vždy spolu s návodem k obsluze.

Tento přístroj není určen k používání osobami (včetně dětí) s omezenými tělesnými, smyslovými nebo duševními schopnostmi nebo osobami s nedostatečnými zkušenostmi a/nebo znalostmi, pokud nepracují pod dozorem osoby zodpovědné za bezpečnost nebo pokud touto osobou nebyli poučeni o tom, jak se přístroj má používat.

Děti by měly být pod dozorem, aby bylo zajištěno, že si s přístrojem nebudou hrát.

Použití v souladu s určením

Používejte páječku / odpájedlo výhradně k účelu uvedenému v návodu k provozu ohledně rozpojování, odkládání a uskladňování elektronických součástek za zde uvedených podmínek.

Použití k určenému účelu zahrnuje také, že

- se budete řídit tímto návodem,
- budete dbát na všechny další průvodní podklady,
- budete dbát na národní bezpečnostní předpisy platné v místě použití.

Výrobce nepřebírá odpovědnost za svévolně provedené změny na zařízení.

Zohledněné směrnice

Toto zařízení odpovídá údajům uvedeným v Prohlášení o shodě ES a směrnicím 2004/108/ES a 2006/95/ES.



Likvidace

Elektrické nářadí nevyhazujte do komunálního odpadu! Podle evropské směrnice 2002/96/ES o nakládání s použitými elektrickými a elektronickými zařízeními a odpovídajících ustanovení právních předpisů jednotlivých zemí se použitá elektrická nářadí musí sbírat odděleně od ostatního odpadu a podrobit ekologicky šetrné recyklaci.

Bezpečnostní pokyny



Pájedlo smí být provozováno pouze s napájecími jednotkami Weller WX.

Nemanipulujte se součástmi, které jsou pod napětím. Aby nedocházelo k hromadění statického náboje, obsahují antistatické plasty vodivá plnidla. Tím se také snižují izolační vlastnosti plastu.

Neodkládejte horké pájecí nebo odpájecí hroty na pracovní plochu nebo na povrchy z plastu, ani je tam nenechávejte ležet.

Zabraňte neúmyslnému spuštění. Nepoužívaná pájedla odpojte od napětí.

Noste odpovídající ochranný oděv, který Vám zajistí ochranu před popáleninami. Chraňte svůj zrak a noste ochranné brýle.

Pájení a odpájení

Poznámka

Přečtěte si a dodržujte pokyny návodu k obsluze příslušné používané napájecí jednotky Weller WX.

Manipulace s pájecími hroty

- Při prvním zahřátí smáčejte selektivní a cínovatelný pájecí hrot pájkou. Tím odstraníte zoxidovanou vrstvu a nečistoty na hrotu vzniklé skladováním.
- Při přestávkách v pájení a před odložením pájedla dbejte na to, aby byl pájecí hrot dobře pocínovaný.
- Nepoužívejte příliš agresivní tavidla.
- Vždy dbejte na řádné usazení pájecího hrotu.
- Nastavte co nejnižší pracovní teplotu.
- Použijte k aplikaci co největší tvar pájecího hrotu
Základní pravidlo: velikost přibližně jako pájecí podložka.
- Zajistěte plošný přenos tepla mezi pájecím hrotem a pájeným místem tím, že pájecí hrot řádně pocínujete.
- V případě delší přestávky v práci pájecí systém vypněte, nebo použijte funkci Weller pro snížení teploty při nepoužívání.
- Než pájedlo na delší čas odložíte, smočte hrot v páječce.
- Páječku nanášejte přímo na místo pájení, ne na pájecí hrot.
- Nevytvířejte mechanický tlak na pájecí hrot.

Záruka

Nároky kupujícího na odstranění vad zanikají jeden rok od dodávky. To neplatí pro nárok kupujícího na regres dle §§ 478, 479 BGB (německého občanského zákoníku).

Ze záruky ručíme jen tehdy, když jsme záruku na jakost a trvanlivost uvedli písemně a za použití pojmu „Záruka“.

Záruka zaniká v případě neodborného použití a zásahu ne kvalifikovaných osob.

Technické změny vyhrazeny!

Bližší informace naleznete na stránkách www.weller-tools.com.

Údržba a servisní práce ohledn

Pájedlo: Pájecí hroty smějí být vyměňovány pouze v případě, že jsou vychladlé.

Pájecí zařízení musí ve vypnutém stavu zůstat alespoň 3 minuty na bezpečnostní odkládací ploše, než pájecí hrot vychladne. Stavová LED kontrola musí být vypnutá.

Plochy předávající teplo mezi pájecím hrotem a topným tělesem udržujte v čistém stavu. Topný prvek se nesmí dostat do kontaktu s pájecím címem.

Náhradní díly a příslušenství

Pájecí zařízení	Obj. číslo	Popis	
Pájedlo	WXP 65	T0052921199	WXP 65 Pájedlo
		T0051512199	Bezpečná odkládací plocha WDH 10
		T0051384199	Spirálová vlna na čištění pro WDC 2
	WXP 120	T0052920199	WXP 120 Pájedlo
		T0051512199	Bezpečná odkládací plocha WDH 10
		T0051384199	Spirálová vlna na čištění pro WDC 2
	WXP 200	T0052920599	WXP 200 Pájedlo
		T0051515899	Bezpečná odkládací plocha WDH 31
		T0051384199	Spirálová vlna na čištění pro WDC 2
		T0058741753	Ploché klíč SW 17
	WXMP	T0058765706	Rukojeť WXMP s kabelem
		T0051517199	Bezpečná odkládací plocha WDH 51
		T0054460399	Pájecí hrot RT 3 40 W
		T0058751816	Držák, který lze uchytit na kraji odkládací plochy a který drží dva hroty RT
		T0051384199	Spirálová vlna na čištění pro WDC 2
Odpájecí pinzeta	WXMT	T0058765707	Rkojeť WXMT s kabelem
		T0051516999	Bezpečná odkládací plocha WDH 60
		T0054465299	RTW 2 Pár pájecích hrotů 0,7 x 0,4 mm, 45°
		T0051384199	Spirálová vlna na čištění pro WDC 2
Odpájedlo	WXDP 120	T0051320199	WXDP 120 Odpájedlo
		T0051517299	Bezpečná odkládací plocha WDH 70
		T0051384199	Spirálová vlna na čištění pro WDC 2
		T0051312499	Servisní sada DSX
		T0058765772	Kuželový čistič WXDP/DSX 120
		T0058765773	Čisticí sada WXDP/DSX 120

Dane Techniczne

Lutownice	WXP 65	WXP 120	WXP 200	WXMP
Zakres temperatur	100°C - 450°C (212°F- 850°F)			
Kabel narzędziowy	Kauczuk silikonowy, odporny na wysoką temperaturę			
Element grzewczy	Wbudowany drut grzejny			
Czujnik temperatury	Czujnik platynowy			
Moc grzewcza	65 W	120 W	200 W	40 W (55 W mit RT11)
Napięcie (grzanie)	24 V / AC			12 V / AC
Czas nagrzewania (od 50°C do 380°C) (od 120°F do 660°F)	7 s	14 s	30 s	3 s
Podłączenie	12-stykowy wtyk z zabezpieczeniem przed zamianą biegunowości i blokadą			
Ciężar włącznie z grotem/wkładem bez kabla	30 g	42 g	94 g	26 g
Typ grota, seria konstrukcyjna	XNT	XT	XHT	RT
Stacja zasilająca	Stacje Weller WX/WXD			

Pinceta do wlotowywania / Lutownica do wylutowywania	WXMT	WXDP 120
Zakres temperatur	100°C - 450°C (212°F- 850°F)	50°C-450°C (150°F-850°F)
Kabel narzędziowy	Kauczuk silikonowy, odporny na wysoką temperaturę	
Element grzewczy	Wbudowany drut grzejny	
Czujnik temperatury	Czujnik platynowy	
Moc grzewcza	80 W (2x40 W)	120 W
Napięcie (grzanie)	12 V / AC	24 V / AC
Czas nagrzewania (od 50°C do 380°C) (od 120°F do 660°F)	3 s	35 s
Podłączenie	12-stykowy wtyk z zabezpieczeniem przed zamianą biegunowości i blokadą	
Ciężar włącznie z grotem/wkładem bez kabla	42 g	57 g
Typ grota, seria konstrukcyjna	RTW	XDS
Stacja zasilająca	Stacje Weller WX/WXD	

Na temat Państwa bezpieczeństwa

Dziękujemy za zaufanie okazane nam przy zakupie urządzenia.

Przy produkcji zastosowano surowe wymogi jakościowe, które gwarantują nienaganne działanie urządzenia.

Niniejsza instrukcja zawiera ważne informacje, pozwalające na bezpieczne i prawidłowe uruchomienie, użytkowanie i konserwację urządzenia oraz usuwanie prostych usterek we własnym zakresie.

Należy przeczytać w całości tę instrukcję i załączone wskazówki bezpieczeństwa przed uruchomieniem i rozpoczęciem pracy przy użyciu tego urządzenia.

Instrukcję należy przechowywać w taki sposób, aby była dostępna dla wszystkich użytkowników.

Ostrzeżenie! Niebezpieczeństwo poparzenia



Podczas lutowania/odlutowywania grot lutowniczy nagrzewa się do bardzo wysokiej temperatury.

Dotknięcie grotu grozi poparzeniem.

- Przed uruchomieniem sterownika należy zapoznać się w całości z dołączonymi wskazówkami bezpieczeństwa, wskazówkami dotyczącymi bezpieczeństwa zawartymi w niniejszej instrukcji oraz instrukcją sterownika i stosować się do podanych w nich środków ostrożności.
- Nieużywane narzędzie do lutowania należy zawsze odłożyć do uchwytu.
- Nie wolno dotykać gorących grotów lutowniczych i trzymać z dala łatwopalne przedmioty.

Urządzenie zostało wyprodukowane zgodnie z aktualnym poziomem wiedzy technicznej i ogólnie uznanymi zasadami bezpieczeństwa. Mimo tego istnieje niebezpieczeństwo powstawania szkód osobowych lub materialnych, jeśli nie będą przestrzegane wskazówki bezpieczeństwa w załączonej broszurze ze wskazówkami bezpieczeństwa oraz ostrzeżenia w niniejszej instrukcji. Urządzenie należy przekazywać osobom trzecim zawsze z instrukcją obsługi.

Urządzenie nie jest przeznaczone do tego, aby było użytkowane przez osoby (łącznie z dziećmi) o ograniczonej zdolności psychicznej, czuciowej lub z niedostatecznym doświadczeniem lub wiedzą, chyba że będą one nadzorowane przez osobę dbającą o ich bezpieczeństwo i zostaną przez nią poinstruowane, jak należy obsługiwać urządzenie.

Należy pilnować dzieci, aby wykluczyć możliwość ich zabawy z tym urządzeniem.

Warunki Użytkowania

Lutownicę / lutownica do wylutowywaniawolno stosować wyłącznie do zadań wymienionych w instrukcji obsługi i zgodnie z informacjami na temat odłączania, przechowywania i odkładania podzespołów elektronicznych.

Użytkowanie zgodne z przeznaczeniem obejmuje

- będą Państwo przestrzegali niniejszej instrukcji,
- wszelkich wskazówek zawartych w dokumentacji towarzyszącej oraz
- przestrzeganie krajowych przepisów o zapobieganiu wypadkom w miejscu użytkowania urządzenia.

Za zmiany przeprowadzane samowolnie w urządzeniu producent nie ponosi odpowiedzialności.

Uwzględnione dyrektywy

Niniejsze urządzenie odpowiada danym zawartym w deklaracji zgodności wg dyrektyw 2004/108/WE i 2006/95/WE.



Utylizacja

Nie wyrzucaj elektronarzędzi wraz z odpadami z gospodarstwa domowego! Zgodnie z Europejską Dyrektywą 2002/96/WE w sprawie zużytego sprzętu elektrotechnicznego i elektronicznego oraz dostosowaniem jej do prawa krajowego, zużyte elektronarzędzia należy posegregować i zutilizować w sposób przyjazny dla środowiska.

Na temat Państwa bezpieczeństwa

Wskazówki bezpieczeństwa



Lutownicę wolno użytkować wyłącznie z zasilaczami Weller WX.

Nie wykonywać żadnych prac na elementach znajdujących się pod napięciem. Antystatyczne tworzywa sztuczne wypełnione zostały substancjami przewodzącymi, co pozwala zapobiec powstawaniu ładunków elektrostatycznych. Powoduje to również zmniejszenie właściwości izolacyjnych tworzywa.

Nie wolno odkładać i pozostawiać gorących grotów lutowniczych/ odlutowujących na powierzchni roboczej ani na powierzchniach z tworzywa sztucznego.

Należy unikać pracy urządzenia bez nadzoru. Nieużywane narzędzia lutownicze należy odłączyć od napięcia.

Nosić odpowiednią odzież roboczą, aby zabezpieczyć się przed poparzeniem. Należy chronić oczy i nosić okulary ochronne.

Lutowanie i wylutowywanie

Wskazówka

Należy przeczytać i przestrzegać informacji zawartych w instrukcji obsługi dla aktualnie stosowanej stacji zasilającej Weller WX.

Postępowanie z grotami lutowniczymi

- Przy pierwszym rozgrzewaniu należy zastosować selektywny, dający się ocynować grót ze stopem lutowniczym. Umożliwi to usunięcie z grota warstw tlenków i zanieczyszczeń powstałych w wyniku przechowywania.
- Podczas przerw w lutowaniu i przy odkładaniu lutownicy należy zwracać uwagę, by jej grót był dobrze ocynowany.
- Nie wolno stosować nadmiernie agresywnych topników.
- Należy każdorazowo zwracać uwagę na prawidłowe osadzenie grotów lutowniczych.
- Należy dobierać jak najniższą temperaturę pracy.
- Należy wybierać możliwie największy grót odpowiedni do danego zastosowania
- Orientacyjna zasada: mniej więcej rozmiarów punktu lutowniczego.
- Należy zapewnić przenoszenie ciepła na dużej powierzchni pomiędzy grotom lutownicy a miejscem lutowania poprzez właściwe ocynowanie grota.
- W przypadku dłuższych przerw w pracy należy wyłączyć system lutowniczy lub zastosować funkcję systemu Weller, polegającą na obniżeniu temperatury na czas nieużywania urządzenia.
- Przed odłożeniem lutownicy na dłuższy czas należy pokryć grót stopem lutowniczym.
- Stop lutowniczy należy podawać bezpośrednio na lutowane miejsce, nie na grót lutownicy.
- Na grót lutownicy nie wolno wywierać żadnej siły mechanicznej.

Gwarancja

Roszczenia nabywcy z tytułu wad produktu wygasają po roku od dostarczenia produktu. Nie dotyczy to roszczeń zwrotnych wg §§ 478 i 479 BGB (kodeksu cywilnego).

Na podstawie wydanej przez nas gwarancji odpowiadamy tylko wówczas, jeśli wydana została przez nas pisemna gwarancja jakości lub trwałości z użyciem pojęcia „Gwarancja“.

Gwarancja wygasa w przypadku użytkowania niezgodnego z przeznaczeniem i po dokonaniu jakichkolwiek modyfikacji przez niewykwalifikowane osoby.

Zmiany techniczne zastrzeżone!

Więcej informacji uzyskaj Państwo na stronie www.weller-tools.com.

Pielęgnacja i konserwacja urządzenia

Lutownice: Groty lutownicze wolno wymieniać tylko wtedy, gdy są one dostatecznie zimne.

Narzędzie do lutowania, zanim dojdzie do ostygnięcia grotu lutowniczego, musi pozostać odłożone w uchwycie przez co najmniej 3 minuty. Dioda LED wskaźnika stanu musi być wyłączona.

Utrzymywać w czystości powierzchnie przewodzące ciepło grotu lutowniczego oraz elementu grzewczego. Element grzewczy nie może mieć kontaktu z cyną lutowniczą.

Części zamienne i akcesoria

Narzędzie do lutowania		Nr katalogowy	Opis
Lutownice	WXP 65	T0052921199	WXP 65 Lutownice
		T0051512199	Uchwyt na lutownicę WDH 10
		T0051384199	Wełna spiralna do zestawu czyszczącego WDC 2
	WXP 120	T0052920199	WXP 120 Lutownice
		T0051512199	Uchwyt na lutownicę WDH 10
		T0051384199	Wełna spiralna do zestawu czyszczącego WDC 2
	WXP 200	T0052920599	WXP 200 Lutownice
		T0051515899	Uchwyt na lutownicę WDH 31
		T0051384199	Wełna spiralna do zestawu czyszczącego WDC 2
		T0058741753	Klucz jednostronny wielk. 17
	WXMP	T0058765706	Uchwyt WXMP z kablem
		T0051517199	Uchwyt na lutownicę WDH 51
		T0054460399	Grot lutowniczy RT 3 40 W
		T0058751816	Pałak do zamocowania z boku uchwytu na dwa groty typu RT
		T0051384199	Wełna spiralna do zestawu czyszczącego WDC 2
Pinceta do wylutowywania	WXMT	T0058765707	Uchwyt WXMT z kablem
		T0051516999	Uchwyt na lutownicę WDH 60
		T0054465299	RTW 2 Para grotów lutowniczych 0,7 x 0,4 mm, 45°
		T0051384199	Wełna spiralna do zestawu czyszczącego WDC 2
Lutownica do wylutowywania	WXDP 120	T0051320199	WXDP 120 Lutownica do wylutowywania
		T0051517299	Uchwyt na lutownicę WDH 70
		T0051384199	Wełna spiralna do zestawu czyszczącego WDC 2
		T0051312499	Zestaw serwisowy DSX
		T0058765772	Zestaw do czyszczenia stożka WXDP/DSX 120
		T0058765773	Zestaw czyszczący WXDP/DSX 120

Műszaki Adatok

Forrasztópáka	WXP 65	WXP 120	WXP 200	WXMP
Hőmérséklet-tartomány	100°C - 450°C (212°F- 850°F)			
Szerszám kábele	Szilikongumi, hőálló			
Fűtőelem	Beépített fűtőelem			
Hőmérséklet-érzékelő	Platina érzékelő			
Fűtőteljesítmény	65 W	120 W	200 W	40 W (55 W mit RT11)
Feszültség (fűtés)	24 V / AC			12 V / AC
Felfűtési idő (50 °C-ról 380 °C-ra) (120 °F-ről 660 °F-re)	7 s	14 s	30 s	3 s
Bekötés	12 pólusú acél biztosíték a pólusok felcserélése ellen, retesszel			
Tömeg Csúccsal/ patronnal, kábel nélkül	30 g	42 g	94 g	26 g
Csúcs típusa, gyártási sorozat	XNT	XT	XHT	RT
Tápegység	Weller WX/WXD egységek			

Kiforrasztócsipesz / Kiforrasztópáka	WXMT	WXDP 120
Hőmérséklet-tartomány	100°C - 450°C (212°F- 850°F)	50°C-450°C (150°F-850°F)
Szerszám kábele	Szilikongumi, hőálló	
Fűtőelem	Beépített fűtőelem	
Hőmérséklet-érzékelő	Platina érzékelő	
Fűtőteljesítmény	80 W (2x40 W)	120 W
Feszültség (fűtés)	12 V / AC	24 V / AC
Felfűtési idő (50 °C-ról 380 °C-ra) (120 °F-ről 660 °F-re)	3 s	35 s
Bekötés	12 pólusú acél biztosíték a pólusok felcserélése ellen, retesszel	
Tömeg Csúccsal/ patronnal, kábel nélkül	42 g	57 g
Csúcs típusa, gyártási sorozat	RTW	XDS
Tápegység	Weller WX/WXD egységek	

Az Ön biztonsága érdekében

Köszönjük bizalmát, hogy készülékünket választotta.

A gyártás során a legszigorúbb minőségi követelményeket vettük alapul, melyek a készülék kifogástalan működését biztosítják.

Ez az útmutató a készülék biztos és szakszerű üzembe helyezéséről, használatáról, karbantartásáról és az egyszerű meghibásodások önálló megszüntetéséről tartalmaz fontos információkat.

Olvassa át alaposan ezt az útmutatót és a mellékelt biztonsági előírásokat a készülék üzembe helyezése és használata előtt.

Úgy őrizze meg ezt az útmutatót, hogy az minden felhasználó számára hozzáférhető legyen.

Vigyázat!



Égésveszély

A forrasztási és kiforrasztási folyamatok során a forrasztócsúcs nagyon forró lesz.

A hegy megérintésekor fennáll az égésveszély.

- Olvassa el alaposan a mellékelt biztonsági utasításokat, ezen üzemeltetési útmutató biztonsági utasításait, valamint vezérlőkészüléke útmutatóját az üzembe helyezés előtt, és vegye figyelembe a benne leírt óvintézkedéseket.
- Ha nem használja a forrasztópákát, akkor helyezze azt mindig a biztonsági tárolóba.
- Ne érintse meg a forró pákahegyet és tartsa távol a gyúlékony tárgyaktól.

A készülék a technika mai állásának és az elismert biztonságtechnikai szabályoknak megfelelően készült. Ennek ellenére fennáll a személyi sérülés és az anyagi károk keletkezésének veszélye, ha nem tartja be a kezelési útmutatóban található figyelmeztetéseket, illetve a készülékhez mellékelt biztonsági füzet biztonsági utasításait. Harmadik személynek a készüléket mindig a használati útmutatóval együtt adja tovább.

A készüléket nem korlátozott fizikai, érzékszervi vagy szellemi képességekkel rendelkező, ill. tapasztalattal és/vagy ismeretekkel nem rendelkező személyek (beleértve a gyermekeket is) általi használatra tervezték, hacsak nem azok egy a biztonságukért illetékes személy felügyelete alatt állnak, vagy utasításokat kaptak e személytől a készülék kezelésére vonatkozóan.

A gyermekeket felügyelni kell annak biztosítására, hogy ne játszanak a készülékkel.

Rendeltetésszerű használat

A forrasztópákát / kiforrasztópákát kizárólag a kezelési útmutatóban feltüntetett, az elektronikai alkatrészek adott célból való, az itt megadott körülmények közötti kioldására és elhelyezésére használja.

A készülék rendeltetésszerű használata magában foglalja azt is, hogy

- Ön betartja az útmutatóban foglaltakat,
- Ön minden további kísérő dokumentációt figyelembe vesz,
- Ön betartja az alkalmazás helyén érvényes nemzeti balesetvédelmi előírásokat.

A készüléken önhatalmúlag végzett módosításokért a gyártó nem vállal felelősséget.

Figyelembe vett irányelvek

Ez a készülék, a CE megfelelőségi tanúsítvány adatai szerint, megfelel a 2004/108/EGK és 2006/95/EK irányelveknek.



Ártalmatlanítás

Az elektromos kéziszerszámokat ne dobja a háztartási szeméttel! A használt villamos és elektronikai készülékekről szóló 2002/96/EK irányelv és annak a nemzeti jogba való átültetése szerint az elhasznált elektromos kéziszerszámokat külön kell gyűjteni, és környezetbarát módon újra kell hasznosítani.

Biztonsági utasítások



A forrasztópáka csakis a Weller WX tápegységeivel használható. Semmilyen munkát ne végezzen feszültség alatt álló alkatrészén. Antisztatikus műanyagok vezetőképes töltőanyaggal vannak ellátva a statikus feltöltődés kialakulásának elkerülésére. Ezáltal azonban a műanyag szigetelőképessége csökkent.

Ne tegye a forró pákát vagy csipeszt a munkalapra vagy műanyag felületre, és ne is hagyja ott azokat.

Kerülje a véletlen üzemeltetést. A használaton kívüli forrasztókészülékeket kapcsolja feszültségmentesre.

Hordjon megfelelő védőruházatot az égési sérülések elleni védekezésért. Védje szemét és hordjon védőszemüveget.

Forrasztás és kiforrasztás

Megjegyzés

Olvassa el és tartsa be a mindenkor Weller WX tápegység kezelési útmutatóját.

A pákahegyek kezelése

- Az első felfűtéskor a szelektív és cinezhető forrasztócsúcsot nedvesítse meg forrasztóanyaggal. Ez eltávolítja a tárolás folyamán kialakult oxidréteget és szennyeződések a pákahegyről.
- A forrasztás szüneteiben és a forrasztópáka letétele előtt ügyeljen arra, hogy a forrasztócsúcs jól be legyen kenve forrasztóanyaggal.
- Ne használjon túl agresszív folyasztozsert.
- Mindig ügyeljen a forrasztócsúcsok helyes illeszkedésére.
- A munkahőmérsékletet a lehető legalacsonyabbra válassza.
- Válassza a lehető legnagyobb pákahegyet az alkalmazáshoz. Ökölszabály: kb. akkorát, mint a forrasztási pont
- Gondoskodjon a forrasztócsúcs és a forrasztási hely közötti nagy felületű hőátadásról azáltal, hogy jól beónozza a forrasztócsúcsot.
- Hosszabb munkaszünetek idejére kapcsolja ki a forrasztóberendezést, vagy használja a Weller-funkciót a hőmérséklet csökkentésére.
- Ónozza be a forrasztócsúcsot, mielőtt a forrasztópákát hosszabb időre leteszi.
- A forrasztóanyagot közvetlenül a forrasztási helyre adagolja, ne a forrasztócsúcsra.
- Ne fejtsen ki mechanikai erőt a forrasztócsúcsra.

Garancia

A vevő szavatossági igényei a készülék vevőhöz történt kiszállításától számított egy év után elévülnek. Ez nem vonatkozik a vevő BGB (Német Szövetségi PTK) §§ 478, 479 szerinti viszontkereseti igényére.

Az általunk rendelkezésre bocsátott garancia értelmében csak akkor állunk jót, ha a készülék tulajdonságaira és tartósságára vonatkozó garanciát írásba foglaltuk és a „Garancia” fogalma alatt bocsátottuk ki.

A garancia érvényét veszíti szakszerűtlen használat esetén, illetve ha szakképzetlen személyek végeznek rajta módosításokat.

A műszaki változtatások jogát fenntartjuk!

További információkért kérjük, látogasson el a www.weller-tools.com weboldalra.

Ápolás és karbantartás

Forrasztópáka: A pákahegyek csak akkor cserélhetők, ha hidegek.

A forrasztópákanak kikapcsolt állapotban legalább 3 percen át a biztonsági pákatartóban kell maradnia, míg a pákahegy lehül. A LED állapotkijelzője legyen kikapcsolva

Tartsa tisztán a pákahegyek és a fűtőelemek hőátadó felületeit. A fűtőelem nem kerülhet érintkezésbe forrasztóónnal.

Pótalkatrészek és tartozékok

Forrasztószerszám		Rendelési szám	Leírás
Forrasztópáka	WXP 65	T0052921199	WXP 65 Forrasztópáka
		T0051512199	Biztonsági pákatartó WDH 10
		T0051384199	Fémszivacs a tisztításhoz WDC 2
	WXP 120	T0052920199	WXP 120 Forrasztópáka
		T0051512199	Biztonsági pákatartó WDH 10
		T0051384199	Fémszivacs a tisztításhoz WDC 2
	WXP 200	T0052920599	WXP 200 Forrasztópáka
		T0051515899	Biztonsági pákatartó WDH 31
		T0051384199	Fémszivacs a tisztításhoz WDC 2
		T0058741753	17 mm-es egyoldalas villáskulcs
	WXMP	T0058765706	WXMP kézi eszköz kábellel
		T0051517199	Biztonsági pákatartó WDH 51
		T0054460399	RT 3 pákahegy 40 W
		T0058751816	A pákatartó oldalára rögzíthető kengyel, amely két RT hegy tartására szolgál
		T0051384199	Fémszivacs a tisztításhoz WDC 2
Kiforrasztócsipesz	WXMT	T0058765707	WXMT kézi eszköz kábellel
		T0051516999	Biztonsági pákatartó WDH 60
		T0054465299	RTW 2 Forrasztócsúcs pár 0,7 x 0,4 mm, 45°
		T0051384199	Fémszivacs a tisztításhoz WDC 2
Kiforrasztópáka	WXDP 120	T0051320199	WXDP 120 Kiforrasztópáka
		T0051517299	Biztonsági pákatartó WDH 70
		T0051384199	Fémszivacs a tisztításhoz WDC 2
		T0051312499	Szervizkészlet DSX
		T0058765772	Kúptisztító WXDP/DSX 120
		T0058765773	Tisztítókészlet WXDP/DSX 120

Technické údaje

Spájkovacia rúčka	WXP 65	WXP 120	WXP 200	WXMP
Rozsah teploty	100°C - 450°C (212°F- 850°F)			
Kábel zariadenia	silikónová guma, odolná voči teplu			
Vyhrievací prvok	Integrovaný drôtený vyhrievací prvok			
Snímač teploty	Snímač dosky plošných spojov			
Vyhrievací výkon	65 W	120 W	200 W	40 W (55 W mit RT11)
Napätie (ohrev)	24 V / AC			12 V / AC
Doba nahrievania (50°C na 380°C) (120°F na 660°F)	7 s	14 s	30 s	3 s
Prípoj	12-pólová zástrčka so zaistením proti prepólovaniu			
Hmotnosť vr. hrotu/ kartuše bez kábla	30 g	42 g	94 g	26 g
Typ hrotu, konštrukčný rad	XNT	XT	XHT	RT
Napájacia jednotka	Spájkovacie stanice Weller WX/WXD			

Pinezta na odspájkovanie / Odspájkovacia rúčka	WXMT	WXDP 120
Rozsah teploty	100°C - 450°C (212°F- 850°F)	50°C-450°C (150°F-850°F)
Kábel zariadenia	silikónová guma, odolná voči teplu	
Vyhrievací prvok	Integrovaný drôtený vyhrievací prvok	
Snímač teploty	Snímač dosky plošných spojov	
Vyhrievací výkon	80 W (2x40 W)	120 W
Napätie (ohrev)	12 V / AC	24 V / AC
Doba nahrievania (50°C na 380°C) (120°F na 660°F)	3 s	35 s
Prípoj	12-pólová zástrčka so zaistením proti prepólovaniu	
Hmotnosť vr. hrotu/ kartuše bez kábla	42 g	57 g
Typ hrotu, konštrukčný rad	RTW	XDS
Napájacia jednotka	Spájkovacie stanice Weller WX/WXD	

Pre vašu bezpečnosť

Ďakujeme vám za dôveru, ktorú ste nám preukázali kúpou tohto prístroja.

Pri výrobe boli dodržané najprísnejšie požiadavky na kvalitu, ktoré zaručujú dokonalú funkciu prístroja.

Tento návod obsahuje dôležité informácie, aby ste mohli prístroj bezpečne a odborne uviesť do činnosti a aby ste sami vedeli odstrániť jednoduché poruchy.

Pred uvedením do činnosti a pred prácou s prístrojom si preštudujte dôkladne tento návod a priložené bezpečnostné pokyny.

Tento návod uschovajte tak, aby bol prístupný pre všetkých používateľov.

Výstraha!



Nebezpečenstvo popálenia

Spájkovací hrot sa pri procesoch spájkovania a odspájkovania veľmi zahrieva.

Pri kontakte s hrotom vzniká nebezpečenstvo popálenia.

- Pred uvedením vašej ovládacej jednotky do prevádzky si dôkladne preštudujte bezpečnostné pokyny uvedené v prílohe, bezpečnostné pokyny v tomto návode na obsluhu ako aj návod k vašej ovládacej jednotke a dodržiavajte preventívne bezpečnostné opatrenia, ktoré sú v nich uvedené.
- Keď spájkovačku nepoužívate, odložte ju vždy do bezpečnostného stojana.
- Nedotýkajte sa horúcich spájkovacích hrotov a zápalné predmety udržiavajte v bezpečnej vzdialenosti.

Prístroj bol vyrobený zodpovedajúc dnešnému stavu techniky a uznávaným bezpečnostno-technickým pravidlám. Napriek tomu hrozí nebezpečenstvo vzniku poranenia a vecných škôd, ak nebudete dodržiavať bezpečnostné upozornenia uvedené v priloženej bezpečnostnej brožúre, ako aj upozornenia uvedené v tomto návode. Prístroj poskytujte tretím osobám vždy spolu s týmto návodom na použitie.

Tento prístroj nie je určený k používaniu osobami (včítane detí) s obmedzenými telesnými, zmyslovými alebo duševnými schopnosťami alebo osobami s nedostatočnými skúsenosťami a/alebo znalosťami, pokiaľ nepracujú pod dozorom osoby zodpovednej za bezpečnosť alebo pokiaľ touto osobou neboli poučení o tom, ako sa prístroj má používať.

Deti by mali byť pod dozorom, aby bolo zaistené, že sa s prístrojom nebudú hrať.

Používanie v súlade s určeným účelom použitia

Spájkovačku / odspájkovacia rúčka používajte výhradne na účel uvedený v návode na používanie týkajúci sa uvoľňovania, umiestňovania a odkladania elektronických súčiastok za tu popísaných podmienok.

Použitie zodpovedajúce danému účelu zahŕňa aj to, že

- budete dodržiavať tento návod,
- budete rešpektovať všetky súvisiace dokumenty,
- na pracovisku budete dodržiavať národné predpisy o ochrane zdravia a prevencii úrazov.

Výrobca nepreberá záruku za svojvoľne vykonané zmeny na zariadení.

Použitie smernice

Tento prístroj zodpovedá údajom vyhlásenia ES o zhode so smernicami 2004/108/ES a 2006/95/ES.



Likvidácia

Elektrické náradie nevyhadzujte do komunálneho odpadu! Podľa európskej smernice 2002/96/ES o nakladaní s použitými elektrickými a elektronickými zariadeniami a zodpovedajúcich ustanovení právnych predpisov jednotlivých krajín sa použité elektrické náradie musí zbierať oddelene od ostatného odpadu a podrobiť ekologicky šetrnej recyklácii.

Bezpečnostné pokyny



Spájkovacia rúčka sa smie prevádzkovať len s napájacími jednotkami Weller WX.

Nevykonávajte žiadne práce na dieloch, ktoré sú pod napätím. Aby nedochádzalo k hromadeniu statického náboja, obsahujú antistatické plasty vodivé plniace látky. Tým sa znížili aj izolačné vlastnosti plasty.

Horúce spájkovacie alebo odspájkovacie hroty nepokladajte na pracovnú plochu ani na plastové plochy, ani ich tam nenechávajte.

Vyvarujte sa neúmyselnému uvedeniu do prevádzky. Nepoužívané spájkovačky odpojte od napätia.

Noste príslušný ochranný odev, aby ste sa chránili pred popáleninami. Chráňte svoje oči a používajte ochranné okuliare.

Spájkovanie a odspájkovanie

Upozornenie

Prečítajte si návod na používanie práve používanej napájacej jednotky Weller WX a dodržiavajte ho.

Manipulácia so spájkovacími hrotmi

- Pri prvom zahrievaní naneste na selektívny a pocínovateľný spájkovací hrot spájkku. Táto odstráni oxidované vrstvy spôsobené skladovaním a nečistoty spájkovacieho hrotu.
- Počas prestávok pri spájkovaní a pred odložením spájkovacej rúčky dbajte na to, aby bol spájkovací hrot dobre pocínovaný.
- Nepoužívajte príliš agresívne tvaviace prísady.
- Dávajte vždy pozor na to, aby taviaci hrot správne dosadal.
- Zvoľte podľa možnosti čo najnižšiu pracovnú teplotu.
- Pre dané použitie zvoľte podľa možnosti čo najväčší tvar spájkovacieho hrotu
Približné pravidlo: cca tak veľký ako spájkovacia plocha.
- Zabezpečte veľkoplošný prechod tepla medzi spájkovacím hrotom a spájkovaným bodom tým, že na spájkovací hrot nanesiete dostatok cínu.
- Pri dlhších prestávkach v práci spájkovací systém vypnite alebo použite funkciu Weller na zníženie teploty pri nepoužívaní.
- Predtým, ako spájkovacia rúčka na dlhší čas odložíte, naneste na jej hrot spájkku.
- Spájkku nanášajte priamo na spájkovací bod, nie na spájkovací hrot.
- Na spájkovací hrot nepôsobte mechanickou silou.

Záruka

Nároky kupujúceho na odstránenie chýb tovaru sú premlčané jeden rok po jeho dodaní kupujúceho. Neplatí to pre regresné nároky kupujúceho v zmysle §§ 478, 479 BGB (nemecký občiansky zákonník). Nami poskytovanú záruku poskytujeme iba v prípade, ak sme záruku spoľahlivosti alebo trvanlivosti písomne vystavili a označili pojmom „Záruka“.

Záruka prepadá pri neodbornom používaní a ak boli vykonané zásahy nekvalifikovanými osobami.

Technické zmeny vyhradené!

Informujte sa prosím na internetovej stránke www.weller-tools.com.

Ošetrovanie a údržba

Spájkovacia rúčka: Spájkovacie hroty sa smú vymieňať iba vtedy, ak sú chladné.

Spájkovačka musí vo vypnutom stave zostať minimálne 3 minúty v bezpečnostnom stojane, pokým spájkovací hrot nevychladne. LED-dióda na indikovanie stavu sa musí vypnúť.

Plochy spájkovacieho hrotu a vyhrievacieho telesa určené na prenos tepla udržiavajte čisté. Vyhrievací prvok nesmie prísť do styku so spájkovacím cínom.

Náhradné diely a príslušenstvo

Spájkovačka		Objednávacie číslo	Popis
Spájkovacia rúčka	WXP 65	T0052921199	WXP 65 Spájkovacia rúčka
		T0051512199	Bezpečnostný stojan WDH 10
		T0051384199	Špirálová vlna na čistenie pre WDC 2
	WXP 120	T0052920199	WXP 120 Spájkovacia rúčka
		T0051512199	Bezpečnostný stojan WDH 10
		T0051384199	Špirálová vlna na čistenie pre WDC 2
	WXP 200	T0052920599	WXP 200 Spájkovacia rúčka
		T0051515899	Bezpečnostný stojan WDH 31
		T0051384199	Špirálová vlna na čistenie pre WDC 2
		T0058741753	Jednostranný kľúč veľkosti 17
	WXMP	T0058765706	Pomocná rukoväť WXMP s káblom
		T0051517199	Bezpečnostný stojan WDH 51
		T0054460399	Spájkovací hrot RT 3 40 W
		T0058751816	Držiak, ktorý sa dá z bočnej strany pripevniť na stojan a drží dva RT-hroty
		T0051384199	Špirálová vlna na čistenie pre WDC 2
Pinezta na odspájkovanie	WXMT	T0058765707	Pomocná rukoväť WXMT s káblom
		T0051516999	Bezpečnostný stojan WDH 60
		T0054465299	RTW 2 Pár spájkovacích hrotov 0,7 x 0,4 mm, 45°
		T0051384199	Špirálová vlna na čistenie pre WDC 2
Odspájkovacia rúčka	WXDP 120	T0051320199	WXDP 120 Odspájkovacia rúčka
		T0051517299	Bezpečnostný stojan WDH 70
		T0051384199	Špirálová vlna na čistenie pre WDC 2
		T0051312499	Servisná sada DSX
		T0058765772	Kuželový čistič WXDP/DSX 120
		T0058765773	Čistiaca sada WXDP/DSX 120

Tehnični Podatki

Spajkalnik	WXP 65	WXP 120	WXP 200	WXMP
Temperaturno območje	100°C - 450°C (212°F- 850°F)			
Kabel naprave	Silikonski kavčuk, toplotno obstojen			
Grelni element	Integrirana grelna žica			
Senzor temperature	Senzor tiskanega vezja			
Grelna moč	65 W	120 W	200 W	40 W (55 W mit RT11)
Napetost (segrevanje)	24 V / AC			12 V / AC
Čas segrevanja (50 °C na 380 °C) (120 °F na 660 °F)	7 s	14 s	30 s	3 s
Priključek	12-polni vtikač, zaščiten pred napačnim priklopom z zaklepanjem			
Teža pribl. <small>vklj. s konico/kartužo brez kabla</small>	30 g	42 g	94 g	26 g
Tip konice, serija	XNT	XT	XHT	RT
Napajalna enota	Wellerjeva postaja WX/WXD			

Pinceta za odspajkanje / Odspajkalnik	WXMT	WXDP 120
Temperaturno območje	100°C - 450°C (212°F- 850°F)	50°C-450°C (150°F-850°F)
Kabel naprave	Silikonski kavčuk, toplotno obstojen	
Grelni element	Integrirana grelna žica	
Senzor temperature	Senzor tiskanega vezja	
Grelna moč	80 W (2x40 W)	120 W
Napetost (segrevanje)	12 V / AC	24 V / AC
Čas segrevanja (50 °C na 380 °C) (120 °F na 660 °F)	3 s	35 s
Priključek	12-polni vtikač, zaščiten pred napačnim priklopom z zaklepanjem	
Teža pribl. <small>vklj. s konico/kartužo brez kabla</small>	42 g	57 g
Tip konice, serija	RTW	XDS
Napajalna enota	Wellerjeva postaja WX/WXD	

Za vašo varnost

Zahvaljujemo se vam za zaupanje, ki ste nam ga izkazali z nakupom te naprave.

Med izdelavo so bili uporabljeni najzahtevnejši standardi kakovosti, ki zagotavljajo brezhibno delovanje naprave.

V teh navodilih so podane pomembne informacije za varen in pravilen zagon naprave, upravljanje in vzdrževanje ter popravilo manjših motenj na napravi.

Pred zagonom naprave in preden začnete z delom v celoti preberite ta navodila in priložena varnostna navodila.

Navodila shranite tako, da bodo dostopna vsem uporabnikom.

Opozorilo!



Nevarnost opeklin

Spajkalna konica se pri spajkanju/odspajkanju zelo segreje.

Ob dotiku konic obstaja nevarnost opeklin.

- Pred začetkom uporabe krmilne naprave skrbno preberite vsa priložena varnostna opozorila, varnostna opozorila v teh navodilih za uporabo kot tudi navodila za vašo krmilno napravo in upoštevajte previdnostne ukrepe, ki so zapisani v njih.
- Če spajkalnika ne potrebujete, ga vedno odložite v varovalni odlagalnik.
- Ne dotikajte se vročih spajkalnih konic in odstranite vnetljive predmete.

Naprava je izdelana v skladu z najnovejšimi tehničnimi standardi in priznanimi varnostno-tehničnimi pravili. Kljub temu obstaja nevarnost poškodb oseb ali predmetov, če ne upoštevate varnostnih navodilih iz priloženega zvezka ter varnostnih opozoril v teh navodilih. Napravo vedno predajte tretjim osebam skupaj z navodili za uporabo.

Ta naprava ni namenjena uporabi s strani oseb (vključujoč otroke) z omejenimi fizičnimi, senzoričnimi ali duševnimi zmogljivostmi ali s pomanjkankljivimi izkušnjami in/ali znanji razen, če so pod nadzorom pristojne osebe ali so od te prejeli navodila kako je potrebno napravo uporabljati.

Otroke je potrebno nadzorovati, da se zagotovi, da se z napravo ne bodo igrali.

Uporaba v skladu s predpisi

Spajkalnik / Odspajkalnik uporabljajte izključno za spajkanje, shranjevanje in odlaganje elektronskih komponent v skladu z navodili za uporabo in tam opisanimi pogoji.

Namenska uporaba vključuje tudi, da

- upoštevate za navodila,
- upoštevate vse ostale spremljevalne dokumente,
- da na kraju uporabe upoštevate nacionalne predpise za preprečevanje nesreč.

Za samovoljno opravljene spremembe naprave izdelovalec ne prevzema nobenega jamstva.

Upoštewane smernice

Naprava ustreza ES izjavi o skladnosti v skladu z direktivami 2004/108/ES in 2006/95/ES.



Odstranjevanje

Elektricnega orodja ne odstranjujte s hišnimi odpadki! V skladu z Evropsko direktivo 2002/96/EC o odpadni elektricni in elektronski opremi in z njenim izvajanjem v nacionalni zakonodaji je treba elektricna orodja ob koncu njihove življenjske dobe loceno zbirati in jih predati v postopek okolju prijaznega recikliranja.

Varnostna navodila



Spajkalnik lahko uporabljate le z Wellerjevimi napajalnimi enotami WX.

Ne delajte na sestavnih delih, ki so pod napetostjo. Antistatični umetni materiali so napolnjeni s prevodnim polnilom, ki preprečuje nabiranje statičnega naboja. Izolacijske sposobnosti umetnega materiala so zato manjše.

Vročih spajkalnih/odspajkalnih konic ne odlagajte in ne puščajte na delovni ali plastični površini.

Poskrbite, da ne more priti do nenamernega vklopa. Spajkalnike, ki jih ne uporabljate, odklopite z električnega omrežja.

Nosite primerno zaščitno obleko, ki vas bo zaščitila pred opeklinami. Zaščitite si oči z zaščitnimi očali.

Spajkanje in odspajkanje

Napotek

Preberite in upoštevajte ustrezna navodila za uporabo ustrezne Wellerjeve napajalne enote WX.

Ravnanje s spajkalnimi konicami

- Pri prvem segrevanju prevlecite selektivno spajkalno konico s spajko. Tako s spajkalne konice odstranite sloj oksidov in nečistoče, ki se na njej naberejo med skladiščenjem.
- V času premora in kadar spajkalnik odložite, pazite, da bo spajkalna konica dobro prevlečena s spajko.
- Ne uporabljajte preveč agresivnega fluksa.
- Vedno pazite, da je spajkalna konica pravilno vložena.
- Izberite čim nižjo delovno temperaturo.
- Za uporabo izberite največjo možno obliko spajkalne konice. Groba ocena: približno tako veliko kot mesto spajkanja.
- Zagotovite veliko površino za prenos toplote med spajkalno konico in mestom spajkanja, tako da spajkalno konico pravilno prevlečete s spajko.
- Pri daljšem premoru spajkalnik izklopite ali uporabite Wellerjevo funkcijo za znižanje temperature, ko naprave ne uporabljate.
- Preden spajkalnik za dlje časa odložite v odlagalnik, prevlecite konico s spajko.
- Spajko nanesite neposredno na mesto spajkanja in ne na spajkalno konico.
- Ne pritiskajte na spajkalno konico.

Garancija

Zahtevki kupca zaradi napak, zastarajo v enem letu od dobave. To ne velja za regresne zahtevke kupca po §§ 478, 479 BGB.

V garanciji, ki smo jo izdali mi, jamčimo le, če smo pisno izdali garancijo za kakovost ali trajnost ob uporabo pojma „Garancija“.

Garancija ne velja v primeru nestrokovne uporabe in kadar v napravo posegajo ne kvalificirane osebe.

Pridržujemo si pravico do tehničnih sprememb!

Podrobnejše informacije najdete na spletni strani www.weller-tools.com.

Nega in vzdrževanje

Spajkalnik: Spajkalne konice lahko menjate le takrat, ko se ohladijo.

Izklopljen spajkalnik mora biti vsaj 3 minute v varovalnem odlagalniku, da se spajkalna konica ohladi. Statusna svetleča dioda mora biti ugasnjena.

Poskrbite za čistočo površin spajkalne konice in grelnega telesa, prek katerih se prenaša toplota. Grelni element ne sme priti v stik s spajko.

Nadomestni deli in pribor

Spajkalnik	Katalogna št.	Opis	
Spajkalnik	WXP 65	T0052921199	WXP 65 Spajkalnik
		T0051512199	Varovalni odlagalnik WDH 10
		T0051384199	Spiralna volna za nastavek za čiščenje za WDC 2
	WXP 120	T0052920199	WXP 120 Spajkalnik
		T0051512199	Varovalni odlagalnik WDH 10
		T0051384199	Spiralna volna za nastavek za čiščenje za WDC 2
	WXP 200	T0052920599	WXP 200 Spajkalnik
		T0051515899	Varovalni odlagalnik WDH 31
		T0051384199	Spiralna volna za nastavek za čiščenje za WDC 2
		T0058741753	Enostranski viličasti ključ dim. 17
	WXMP	T0058765706	Držaj WXMP s kablom
		T0051517199	Varovalni odlagalnik WDH 51
		T0054460399	Spajkalna konica RT 3 40 W
		T0058751816	Streme, ki ga lahko namestite ob strani odlagalnika in drži dve konici RT
		T0051384199	Spiralna volna za nastavek za čiščenje za WDC 2
Pinceta za odspajkanje	WXMT	T0058765707	Držaj WXMT s kablom
		T0051516999	Varovalni odlagalnik WDH 60
		T0054465299	RTW 2 Par spajkalnih konic 0,7 x 0,4 mm, 45°
		T0051384199	Spiralna volna za nastavek za čiščenje za WDC 2
Odspajkalnik	WXDP 120	T0051320199	WXDP 120 Odspajkalnik
		T0051517299	Varovalni odlagalnik WDH 70
		T0051384199	Spiralna volna za nastavek za čiščenje za WDC 2
		T0051312499	Servisni komplet DSX
		T0058765772	Orodje za čiščenje konusa WXDP/DSX 120
		T0058765773	Komplet za čiščenje WXDP/DSX 120

Tehnilised Andmed

Jootekolvid	WXP 65	WXP 120	WXP 200	WXMP
Temperatuurivahemik	100°C - 450°C (212°F- 850°F)			
Instrumendikaabel	Silikoonkautšuk, kuumuskindel			
Kütteelement	Integreeritud kütetraatelement			
Temperatuuriandur	Platinaandur			
Võimsus	65 W	120 W	200 W	40 W (55 W mit RT11)
Pinge (kuumenemine)	24 V / AC			12 V / AC
Soojendusaeg (50 °C-lt 380 °C-le) (120 °F-lt 660 °F-le)	7 s	14 s	30 s	3 s
Ühendamine	12-kontaktiline mittepolaarne lukustusega pistik			
Kaal sh otsik/kassett ilma kaablita	30 g	42 g	94 g	26 g
Seeria otsiku tüüp	XNT	XT	XHT	RT
Toiteplokk	Weller WX/WXD sõlmed			

Jootepintsetid / Jootekolvid	WXMT	WXDP 120
Temperatuurivahemik	100°C - 450°C (212°F- 850°F)	50°C-450°C (150°F-850°F)
Instrumendikaabel	Silikoonkautšuk, kuumuskindel	
Kütteelement	Integreeritud kütetraatelement	
Temperatuuriandur	Platinaandur	
Võimsus	80 W (2x40 W)	120 W
Pinge (kuumenemine)	12 V / AC	24 V / AC
Soojendusaeg (50 °C-lt 380 °C-le) (120 °F-lt 660 °F-le)	3 s	35 s
Ühendamine	12-kontaktiline mittepolaarne lukustusega pistik	
Kaal sh otsik/kassett ilma kaablita	42 g	57 g
Seeria otsiku tüüp	RTW	XDS
Toiteplokk	Weller WX/WXD sõlmed	

Teie ohutuse huvides

Täname teid selle seadme ostmisega üles näidatud usalduse eest.

Tootmisel on järgitud rangeid kvaliteedinõudeid, mis tagavad seadme tõrgeteta töö.

See kasutusjuhend sisaldab tähtsat teavet, kuidas seadet ohutult ja korrektselt kasutusele võtta, kasutada, hooldada ning lihtsamaid rikkeid ise kõrvaldada.

Lugege see kasutusjuhend ja juuresolevad ohutusjuhised enne seadme kasutuselevõttu ja sellega töötamist hoolikalt läbi.

Säilitage seda kasutusjuhendit kohas, kus kõik kasutajad sellele ligi pääsevad.

Hoiatus!



Põletusohut

Jootetsikud muutuvad joote- ja lahtijooteprotsessis väga kuumaks.

Otsikute puudutamisel esineb põletuste oht.

- Lugege enne seadme kasutuselevõttu täielikult läbi lisatud ohutusjuhised, selle kasutusjuhendi ohutusjuhised ja Teie juhtseadme kasutusjuhised ning pidage kinni nendes nimetatud ettevaatusmeetmetest.
- Kasutusvaheaegadel asetage jootetööriist alati ohutushoidikule.
- Ärge puudutage kuumi jootetsikuid ja hoidke süttivad objektid eemal.

Seade on toodetud vastavalt tänapäeva tehnoloogia tasemele ja vastab kehtivatele ohutuseeskirjadele. Kui Te ei järgi lisatud ohutusvihikus olevaid juhiseid ning juhendis sisalduvaid hoiatusi-märkusi, võib tekkida inimeste ja esemete vigastamise oht. Andke seade kolmandatele isikutele edasi alati koos kasutusjuhendiga.

Seade ei ole ette nähtud kasutamiseks füüsiliste, sensoorsete või vaimsete puuetega isikutele (lapsed kaasa arvatud) või isikutele, kellel puuduvad kogemused ja teadmised seadme kasutamiseks, välja arvatud nende turvalisuse eest vastutava isiku järelevalve all või juhendamisel.

Lapsed peavad olema järelevalve all, et nad seadmega ei mängiks.

Kasutusotstarbele vastav käitamine

Kasutage jootekolbi / jootekolvid eranditult ainult kasutusjuhendis toodud eesmärkidel elektrooniliste komponentide lahtivõtmiseks, paigutamiseks ja ladustamiseks siin kirjeldatud tingimustel.

Sihtotstarbelise kasutuse alla kuulub ka:

- Te järgite seda juhendit ja
- kõiki teisi kaasnevaid dokumente,
- peate kinni kõigist riiklikest eeskirjadest õnnetuste ennetamiseks

Omapooliliste seadme juures tehtud muudatuste eest valmistajatehas endale vastutust ei võta.

Arvestatud direktiivid

See seade on kooskõlas EL vastavusdeklaratsiooni andmetega ning direktiividega 2004/108/EL ja 2006/95/EL.

Jäätmekäitlus



Ärge käidelda kasutuskõlbatuks muutunud elektrilisi tööriistu koos olmejäätmetega! Vastavalt Euroopa Parlamendi ja nõukogu direktiivile 2002/96/EL elektri- ja elektroonika-seadmete jäätmete kohta ning direktiivi nõuete kohaldamisele liikmesriikides tuleb kasutuskõlbatuks muutunud elektrilised tööriistad koguda eraldi ning keskkonnasäästlikult korduskasutada või ringlusse võtta.

Ohutusjuhised



Jootekolbi tohib kasutada vaid Weller WX toiteplokkidega.

Ärge töötage pinge all olevate osadega. Antistaatilised plastmassid on staatiliste laengute vältimiseks varustatud elektrit juhtivate täitematerjalidega. See vähendab ka plastmassi isoleerivaid omadusi.

Ärge asetage kuumi joote- või lahtijootetsikuid ei tööpinnale ega plastpindadele ega jätke neid sinna.

Vältige seadme juhuslikku kasutamist. Lülitage jootetööriist mittekasutamisel vooluvõrgust välja.

Põletuste vältimiseks kandke alati vastavat kaitseriietust. Kaitske oma silmi, kandes kaitseprille.

Jootmine ja lahtijootmine

Juhis

Lugege läbi ja järgige kasutatava Welleri WX toiteploki kasutusjuhendit.

Jootetsikute käsitlemine

- Kastke esimesel kuumutamisel valitud tinatav jootetsik joodisesse. Tänu sellele kaovad jootetsikult seadme hoidmisel kogunenud oksiidkihid ja mustus.
- Pöörake enne jootekolbi jootevaheajaks ohutusjuhikule asetamist tähelepanu sellele, et jootekolb oleks korralikult tinatatud.
- Ärge kasutage liiga tugevatoimelisi jooteräbusteid.
- Kontrollige alati jootetsikute asendi õigsust.
- Valige võimalikult madal töötemperatuur.
- Valige tööks suurim võimalik jootetsiku vorm
Rusikareegel: umbes sama suur kui pastajoodis.
- Kuna jootetsiku ja jootekoha vahel toimub suurepinnaline soojusülekanne, tinatage jootetsikut korralikult.
- Lülitage pikemateks tööpausideks jootesüsteem välja või kasutage Welleri funktsiooni temperatuuri langetamiseks mittekasutamisel.
- Enne jootekolbi pikemat mittekasutamist kastke otsik joodisesse.
- Viige joodis otse jootekohale, mitte jootetsikule.
- Ärge kasutage jootetsikul mehaanilist jõudu.

Garantii

Ostja pretensioonid puuduste kohta aeguvad ühe aasta jooksul kauba tarnimisest. See ei kehti ostja nõuetele vastavalt §§ 478, 479 BGB.

Meie antud garantii osas vastutame me ainult siis, kui oleme andnud kirjalikus vormis omaduste ja säilivuse garantii ning garantii on antud, kasutades mõistet „Garantii“.

Garantii kaotab kehtivuse mittesihotstarbelise kasutuse korral ja juhul, kui kvalifitseerimata isikud teevad seadme juures muudatusi.

Tootjapoolsed tehnilised muudatused on võimalikud!

Lisainfot leiате veebilehel www.weller-tools.com.

Hooldamine ja teenindamine

Jootekolvid: Jootetsikuid tohib vahetada ainult külmalt.

Jootetööriist peab enne jootetsiku jahtumist olema vähemalt 3 minutit väljalülitatult ohutushoidikul. LEDi olekunäit peab olema väljas.

Hoidke jootetsiku ja küttekeha soojusülekanepinnad puhtad. Kütteelement ei tohi jootetinaga kokku puutuda.

Varuosad ja tarvikud

Jootetööriist		Tellimisnum-ber.	Kirjeldus
Jootekolvid	WXP 65	T0052921199	WXP 65 Jootekolvid
		T0051512199	Ohutushoidik WDH 10
		T0051384199	Metallvill puhastusseadmele WDC 2
	WXP 120	T0052920199	WXP 120 Jootekolvid
		T0051512199	Ohutushoidik WDH 10
		T0051384199	Metallvill puhastusseadmele WDC 2
	WXP 200	T0052920599	WXP 200 Jootekolvid
		T0051515899	Ohutushoidik WDH 31
		T0051384199	Metallvill puhastusseadmele WDC 2
		T0058741753	Ühepoolne lihtvõti, mõõt 17
	WXMP	T0058765706	Käsiinstrument WXMP koos kaabliga
		T0051517199	Ohutushoidik WDH 51
		T0054460399	RT 3 jootetsik 40 W
		T0058751816	Klamber, mida saab ohutushoidikule küljetsi aseta-da, ja kaks RT-otsikut
		T0051384199	Metallvill puhastusseadmele WDC 2
Jootepint-setid	WXMT	T0058765707	Käsiinstrument WXMT koos kaabliga
		T0051516999	Ohutushoidik WDH 60
		T0054465299	RTW 2 Jootetsikute paar 0,7 x 0,4 mm, 45°
		T0051384199	Metallvill puhastusseadmele WDC 2
Jootekolvid	WXDP 120	T0051320199	WXDP 120 Jootekolvid
		T0051517299	Ohutushoidik WDH 70
		T0051384199	Metallvill puhastusseadmele WDC 2
		T0051312499	Teeninduskomplekt DSX
		T0058765772	Koonuspuhasti WXDP/DSX 120
		T0058765773	Puhastuskomplekt WXDP/DSX 120

Tehniskie dati

Lodāmurs	WXP 65	WXP 120	WXP 200	WXMP
Temperatūras diapazons	100°C - 450°C (212°F- 850°F)			
Instrumenta kabelis	Silikona kaučuks, karstumizturīgs			
Sildelements	Iebūvēts sildstieples elements			
Temperatūras devējs	Plates sensors			
Apsildes jauda	65 W	120 W	200 W	40 W (55 W mit RT11)
Spriegums (sildīšana)	24 V / AC			12 V / AC
Uzsildes laiks (no 50 °C līdz 380 °C) (no 120 °F līdz 660 °F)	7 s	14 s	30 s	3 s
Pieslēgums	12 spaiļu spraudnis ar drošām spailēm un ar fiksatoru			
Svars ar galvas kasetni bez kabeļa	30 g	42 g	94 g	26 g
Galvas tipa sērija	XNT	XT	XHT	RT
Barošanas vienība	„Weller” WX/WXD stacijas			

Atlodēšanas pincete / Atlodēšanas lodāmurs	WXMT	WXDP 120
Temperatūras diapazons	100°C - 450°C (212°F- 850°F)	50°C-450°C (150°F-850°F)
Instrumenta kabelis	Silikona kaučuks, karstumizturīgs	
Sildelements	Iebūvēts sildstieples elements	
Temperatūras devējs	Plates sensors	
Apsildes jauda	80 W (2x40 W)	120 W
Spriegums (sildīšana)	12 V / AC	24 V / AC
Uzsildes laiks (no 50 °C līdz 380 °C) (no 120 °F līdz 660 °F)	3 s	35 s
Pieslēgums	12 spaiļu spraudnis ar drošām spailēm un ar fiksatoru	
Svars ar galvas kasetni bez kabeļa	42 g	57 g
Galvas tipa sērija	RTW	XDS
Barošanas vienība	„Weller” WX/WXD stacijas	

Jūsu drošībai

Mēs pateicamies par jums izrādīto uzticēšanos, iegādājoties šo ierīci.

Šīs ierīces izgatavošanas laikā tika ievērotas visstingrākās kvalitātes prasības, tādējādi nodrošinot nevainojamu ierīces darbību.

Šajā pamācībā ir ietverta svarīga informācija par to, kā droši un pareizi uzsākt šīs ierīces ekspluatāciju, ar to strādāt, veikt apkopi un novērst vienkāršus darbības traucējumus.

Pirms lietošanas uzsākšanas un darba ar ierīci pilnībā izlasiet šo pamācību un pievienotos drošības norādījumus.

Uzglabājiet šo lietošanas pamācību tā, lai tā būtu pieejama visiem lietotājiem.

Brīdinājums! Apedegumu risks



Lodgalva lodēšanas un atlodēšanas laikā stipri sakarst.

Pieskaroties lodgalvām, iespējams apdedzināties.

- Pirms vadības ierīces ekspluatācijas uzsākšanas pilnībā izlasiet pievienotās drošības norādes, šajā lietošanas instrukcijā ietvertās drošības norādes, kā arī vadības ierīces rokasgrāmatu un ievērojiet visus drošības pasākumus.
- Laikā, kad lodāmurs netiek izmantots, vienmēr novietojiet to uz drošības paliktņa.
- Nepieskarieties karstām lodgalvām un raugiet, lai to tuvumā neatrastos viegli degoši priekšmeti.

Ierīce tika izgatavota atbilstoši pašreizējām tehnikas attīstības līmenim un atzītajiem drošības tehnikas noteikumiem. Tomēr, ja neievērosit pievienotajā drošības bukletā, kā arī šajā pamācībā minētās drošības norādes, iespējams personu apdraudējums un materiālie zaudējumi. Nododot ierīci tālāk, noteikti pievienojiet arī lietošanas pamācību.

Šo ierīci nav paredzēts izmantot personām (ieskaitot bērnus) ar ierobežotām fiziskajām, maņu vai garīgajām spējām vai trūkumiem un/vai nepieredzējušiem lietotājiem, izņemot gadījumus, kad tā tiek lietota kompetentas personas uzraudzībā vai šī persona apmāca lietot šo ierīci.

Bērni jāuzrauga un jāpatur redzeslokā, lai viņi neizmantotu ierīci rotājām.

Atbilstoša lietošana

Izmantojiet lodāmuru / atlodēšanas lodāmuru tikai lietošanas pamācībā minētajiem darbiem – elektronisko detaļu atbrīvošanai, ielodēšanai un novietošanai šeit aprakstītajos nosacījumos.

Atbilstošas izmantošanas nosacījumi ietver arī šādus nosacījumus:

- lietošanas pamācības ievērošanu;
- visu turpmāk minēto pavaddokumentos iekļauto norāžu ievērošanu;
- negadījumu novēršanu ekspluatācijas vietā atbilstoši valstī pieņemtajām vadlīnijām.

Par patvaļīgi veiktām iekārtas izmaiņām ražotājs neuzņemas atbildību.

Ievērotās direktīvas

Šī ierīce atbilst ES atbilstības apliecinājumam attiecībā uz direktīvām 2004/108/EK un 2006/95/EK.

Utilizācija



Neizmetiet elektroiekārtas sadzīves atkritumos! Saskaņā ar Eiropas Direktīvu 2002/96/EK par lietotajām elektroiekārtām, elektronikas iekārtām un tās iekļaušanu valsts likumdošanā lietotās elektroiekārtas ir jāsavāc atsevišķi un jānogādā atbilstoši pārstrādei videi draudzīgā veidā.

Drošības norādes



Lodāmuru drīkst izmantot tikai ar „Weller” sērijas WX barošanas ierīci.

Nelodējiet daļas, kas pieslēgtas strāvai. Lai izvairītos no statistiskās uzlādes, antistatiskās plastmasas detaļas ir papildītas ar strāvu vadošiem materiāliem. Tādējādi samazinās mākslīgo vielu izolējošās īpašības.

Nenovietojiet un neatstājiet karstas lodgalvas vai izlodēšanas galvas uz darbvirsmas vai arī uz plastmasas virsmām.

Raugiet, lai ierīce nevarētu ieslēgties nejauši. Ja lodāmurs netiek izmantots, atslēdziet tā sprieguma padevi.

Valkājiet attiecīgu aizsargapģērbu, lai izvairītos no apdegumiem. Sargiet acis un lietojiet aizsargbrilles.

Lodēšana un izlodēšana

Norāde

Izlasiet un ievērojiet izmantotās „Weller” WX barošanas vienības lietošanas instrukciju.

Apiešanās ar lodgalvām

- Pirmajā uzkaršēšanas reizē pārklājiet selektīvo un ar alvu pārklājamo lodgalvu ar lodalvu. Tādējādi noņemsiet oksīda kārtiņas un nefīrumus, kas uz lodgalvas veidojušies uzglabāšanas laikā.
- Lodēšanas pārtraukumu laikā un pirms lodāmura nolikšanas raugiet, lai lodēšanas uzgalis būtu labi alvots.
- Neizmantojiet pārāk kodīgus plūstamības līdzekļus.
- Vienmēr raugiet, lai lodgalvas būtu pareizi novietotas.
- Izvēlieties iespējami zemāku darba temperatūru.
- Darbam izvēlieties lielāko iespējamo lodgalvas formu. Pamata nosacījums: aptuveni vienā lielumā ar lodēšanas laukumu.
- Raugiet, lai siltumpārnese no lodgalvas uz lodēšanas vietu notiktu lielā platībā; šim nolūkam rūpīgi pārklājiet lodgalvu ar alvu.
- Ilgāku darba pārtraukumu laikā izslēdziet lodēšanas sistēmu vai arī izmantojiet „Weller” piedāvāto temperatūras samazināšanas funkciju izmantošanas pārtraukumu laikā.
- Pirms lodāmura novietošanas ilgākai uzglabāšanai pārklājiet lodgalvu ar lodalvu.
- Lieciet lodalvu tieši uz lodējamās vietas, nevis uz lodgalvas.
- Nespiediet lodgalvu ar spēku.

Garantija

Pircēja prasības kompensēt iekārtas nepilnības ir spēkā gadu pēc iekārtas piegādes. Tas neattiecas uz pircēja pretpasībām atbilstoši Vācijas Civilt kodeksa 478.– 479. § nosacījumiem.

Saskaņā ar sniegto garantiju mēs esam atbildīgi tikai tad, ja lietošanas vai glabāšanas garantija ir norādīta rakstiski un tekstā lietots jēdziens „Garantija”.

Garantija zaudē spēku, ja ierīce tiek izmantota neatbilstoši norādījumiem un nekvalificētas personas veic ierīces izmaiņas.

Paturam tiesības veikt tehniskās izmaiņas!

Informāciju skatiet vietnē www.weller-tools.com.

Apkope un kopšana

Lodāmus: Lodgalvas atļauts nomainīt tikai tad, kad tās ir atdzisušas.

Izslēgtam lodēšanas instrumentam vismaz 3 minūtes jāpastāv uz drošības paliktņa; tikai pēc tam lodgalva ir atdzisusi. LED statusa rādītājam jābūt izslēgtam.

Raugiet, lai lodgalvas un sildelementa siltuma pārneses virsmas būtu tīras. Sildelements nedrīkst nonākt saskarē ar lodalvu.

Rezerves daļas un piederumi

Lodēšanas instruments		Pasūtījuma Nr.	Apraksts
Lodāmus	WXP 65	T0052921199	WXP 65 Lodāmus
		T0051512199	Drošības paliktņi WDH 10
		T0051384199	Metāla spirālskaida tīrīšanas ieliktņim WDC 2
	WXP 120	T0052920199	WXP 120 Lodāmus
		T0051512199	Drošības paliktņi WDH 10
		T0051384199	Metāla spirālskaida tīrīšanas ieliktņim WDC 2
	WXP 200	T0052920599	WXP 200 Lodāmus
		T0051515899	Drošības paliktņi WDH 31
		T0051384199	Metāla spirālskaida tīrīšanas ieliktņim WDC 2
		T0058741753	Uzgrīzēju atslēga SW17
	WXMP	T0058765706	WXMP komplekts ar kabeli
		T0051517199	Drošības paliktņi WDH 51
		T0054460399	RT 3 kalta formas lodgalva, 40 W
		T0058751816	Apskava, kuru var piestiprināt novietnes sānos un kurā ir divas RT smailes
		T0051384199	Metāla spirālskaida tīrīšanas ieliktņim WDC 2
Atlodēšanas pincete	WXMT	T0058765707	WXMT komplekts ar kabeli
		T0051516999	Drošības paliktņi WDH 60
		T0054465299	RTW 2 Pāra lodgalvas 0,7 x 0,4 mm, 45°
		T0051384199	Metāla spirālskaida tīrīšanas ieliktņim WDC 2
Atlodēšanas lodāmus	WXDP 120	T0051320199	WXDP 120 Atlodēšanas lodāmus
		T0051517299	Drošības paliktņi WDH 70
		T0051384199	Metāla spirālskaida tīrīšanas ieliktņim WDC 2
		T0051312499	Servisa komplekts DSX
		T0058765772	Konusa tīrītājs WXDP/DSX 120
		T0058765773	Tīrīšanas komplekts WXDP/DSX 120

Techniniai duomenys

Lituoklis	WXP 65	WXP 120	WXP 200	WXMP
Temperatūrų diapazonas	100°C - 450°C (212°F- 850°F)			
Įrankio kabelis	Karščiui atsparus silikono kaučiukas			
Kaitinimo elementas	Integruotas vielinis kaitinimo elementas			
Temperatūros jutiklis	Platininis jutiklis			
Kaitinimo galia	65 W	120 W	200 W	40 W (55 W mit RT11)
Įtampa (kaitinimas)	24 V / AC			12 V / AC
Įkaitinimo trukmė (nuo 50 °C iki 380 °C) (nuo 120 °F iki 660 °F)	7 s	14 s	30 s	3 s
Prijungimas	12 polių kištukas su apsauga nuo polių supainiojimo ir fiksatoriumi			
Svoris Yra antgaliai / dėžutė be laido	30 g	42 g	94 g	26 g
Serijos antgalių modelis	XNT	XT	XHT	RT
Maitinimo blokas	„Weller WX/WXD“ stotelės			

Atlitavimo pincetas / Atlituoklis	WXMT	WXDP 120
Temperatūrų diapazonas	100°C - 450°C (212°F- 850°F)	50°C-450°C (150°F-850°F)
Įrankio kabelis	Karščiui atsparus silikono kaučiukas	
Kaitinimo elementas	Integruotas vielinis kaitinimo elementas	
Temperatūros jutiklis	Platininis jutiklis	
Kaitinimo galia	80 W (2x40 W)	120 W
Įtampa (kaitinimas)	12 V / AC	24 V / AC
Įkaitinimo trukmė (nuo 50 °C iki 380 °C) (nuo 120 °F iki 660 °F)	3 s	35 s
Prijungimas	12 polių kištukas su apsauga nuo polių supainiojimo ir fiksatoriumi	
Svoris Yra antgaliai / dėžutė be laido	42 g	57 g
Serijos antgalių modelis	RTW	XDS
Maitinimo blokas	„Weller WX/WXD“ stotelės	

Jūsų saugumui

Dėkojame, kad įsigijote šį prietaisą ir parodėte, jog mumis pasitikite.

Gaminant buvo laikomasi griežčiausių kokybės reikalavimų, kurie užtikrina nepriekaištingą prietaiso veikimą. Šioje instrukcijoje pateikiama svarbios informacijos, kaip saugiai ir tinkamai pradėti eksploatuoti prietaisą, kaip atlikti valdymo, techninės priežiūros darbus ir patiems pašalinti paprastas triktis.

Prieš pradėdami eksploatuoti ir dirbti su prietaisu, perskaitykite visą instrukciją ir pridėdamus saugos nurodymus.

Instrukciją laikykite visiems naudotojams pasiekiamoje vietoje.

Įspėjimas!



Pavojus nudegti

Litavimo antgalis lituojant ir atlituojant labai įkaista.

Prisilietus prie antgalių, galima nudegti.

- Prieš pradėdami naudoti valdymo prietaisą atidžiai perskaitykite visus pridėdamus saugos nurodymus, šioje eksploatavimo instrukcijoje pateikiamus saugos nurodymus ir valdymo prietaiso instrukciją, atkreipkite dėmesį į nurodytas saugos priemones.
- Kai litavimo įrankio nenaudojate būtinai įdėkite į komplekte esantį apsauginį dėklą.
- Nelieskite įkaitusių litavimo antgalių ir nelaikykite arti degių objektų.

Prietaisas buvo pagamintas, atsižvelgiant į esamą technikos lygį ir pripažintas saugos technikos taisykles. Vis dėlto gali kilti pavojus žmonėms ir turtui, jei nesilaikysite pridėdamoje brošiūroje esančių saugos nurodymų ir neatsižvelgsite į šioje instrukcijoje pateiktus įspėjimus. Kitiems asmenims šį prietaisą perduokite kartu su eksploatavimo instrukcija.

Šis prietaisas nėra skirtas naudoti asmenims (įskaitant vaikus), kurių fiziniai, jutiminiai ar protiniai sugebėjimai yra riboti, ar kurie neturi patirties ir/ar žinių, kaip šiuo prietaisu naudotis, išskyrus tuos atvejus, kai juos prižiūri už jų saugumą atsakingas asmuo arba kai jie tokio asmens buvo išmokyti, kaip reikia naudotis prietaisu.

Vaikus reikėtų prižiūrėti, kad būtų užtikrinta, jog jie su prietaisu nežaidžia.

Naudojimas pagal paskirtį

Naudokite lituoklį / atlituoklį tik pagal naudojimo instrukcijoje dėl elektroninių dalių išmontavimo, laikymo ir padėjimo nurodytą paskirtį čia aprašytomis sąlygomis.

Naudojimui pagal paskirtį taip pat priskiriama

- šios instrukcijos laikymasis,
- visų kitų papildomų dokumentų laikymasis,
- šalyje galiojančių nelaimingų atsitikimų darbo vietoje prevencijos taisyklių laikymasis.

Už savavališkus prietaiso pakeitimus gamintojas neprisiima jokios atsakomybės.

Taikytos direktyvos

Šis prietaisas atitinka EB atitikties deklaracijoje pateiktų direktyvų 2004/108/EB ir 2006/95/EB duomenis.

Utilizavimas



Neišmeskite elektros įrenginių į buitinius šiukšlynus! Pagal ES direktyvą 2002/96/EB dėl naudotų įrenginių, elektros įrenginių ir jų įtraukimo į valstybinius įstatymus naudotus įrenginius būtina surinkti atskirai ir nugabenti antrinių žaliavų perdirbimui aplinkai nekenksmingu būdu.

Saugos taisyklės



Lituokliui galima naudoti tik „Weller WX“ maitinimo blokus.

Nedirbkite su dalimis, kuriose yra įtampa. Tam, kad nesusidarytų statiniai krūviai, antistatinės plastikinės detalės užpildytos laidžiomis medžiagomis. Dėl to suprastėja plastiko izoliacinės savybės.

Nedėkite litavimo / atlitavimo antgalių ant darbastalio arba plastikinių paviršių ir jų ten nepalikite.

Stenkitės, kad prietaisas neįsijungtų netikėtai. Nenaudojamiems litavimo įrankiams nutraukite įtampą tiekimą.

Kad nenudegtumėte, vilkėkite atitinkamus apsauginius drabužius. Saugokite akis ir užsidėkite apsauginius akinius.

Litavimas ir išlitavimas

Pastaba

Perskaitykite „Weller“ maitinimo bloko „WX“ eksploataavimo instrukciją ir laikykitės joje pateiktų nurodymų.

Litavimo antgalių naudojimas

- Pirmą kartą įkaitinę parinktą alavuotą litavimo antgalį padenkite lydmetaliu. Taip nuo litavimo antgalio bus pašalintas laikant susidaręs oksido sluoksnis ir nešvarumai.
- Per pertraukas tarp litavimų ir padėdami lituoklį patikrinkite, ar ant litavimo antgalio yra pakankamas alavo sluoksnis.
- Nenaudokite jokių agresyvių tirpiklių.
- Visada patikrinkite, ar tvirtai įstatėte litavimo antgalį.
- Nustatykite kiek galima žemesnę darbinę temperatūrą.
- Lituojamai medžiagai parinkite didžiausią galimą litavimo antgalį. Pagrindinė taisyklė: antgalis turi būti maždaug tokio pat dydžio, kaip litavimo paviršius.
- Litavimo antgalį padenkite dideliu alavo sluoksniu, kad litavimo antgalis perduotų didelį šilumos kiekį litavimo vietai.
- Jei pertraukos tarp litavimų yra labai ilgos, išjunkite litavimo sistemą arba kai nenaudojate įjunkite „Weller“ temperatūros sumažinimo funkciją.
- Jei lituoklio ilgai nenaudosite, antgalį padenkite lydmetaliu.
- Lydmetalį dėkite ant lydymo vietos, o ne ant litavimo antgalio.
- Litavimo antgalio nespauskite per stipriai.

Garantija

Kliento pretenzijos dėl trūkumų netenka galios praėjus vieneriems metams nuo prietaiso pristatymo. Tai negalioja pirkėjo atsakomosioms pretenzijoms pagal §§ 478, 479 BGB.

Pagal mūsų suteiktą garantiją mes atsakome tik tuo atveju, jei garantija dėl medžiagų ir eksploatacijos mūsų buvo suteikta raštiškai ir naudojant terminą „garantija“.

Garantija nebus suteikta, jei prietaisas bus naudojamas netinkamai ir remonto darbus atliks nekvalifikuoti asmenys.

Gamintojas pasilieka teisę į techninius pakeitimus!

Informacijos rasite www.weller-tools.com.

Įprastinė ir techninė priežiūra

Lituoklis: Litavimo antgalius galima keisti tik tuomet, kai jie yra atvėsę.

Išjungtą litavimo įrankį mažiausiai 3 minutes reikia palikti apsauginiame dėkle, kad litavimo antgalius atvėstų. Turi išsijungti LED būsenos indikatorius.

Lituoklio antgalio ir šildytuvo šilumos perdavimo paviršiai turi būti švarūs. Kaitinimo elementas negali liestis su tretainiu.

Atsarginės dalys ir priedai

Litavimo įrankis		Užsakymo Nr.	Aprašymas
Lituoklis	WXP 65	T0052921199	WXP 65 Lituoklis
		T0051512199	Apsauginis dėklas WDH 10
		T0051384199	Spiralinis šveistukas valymo įdėklui, skirtas WDC 2
	WXP 120	T0052920199	WXP 120 Lituoklis
		T0051512199	Apsauginis dėklas WDH 10
		T0051384199	Spiralinis šveistukas valymo įdėklui, skirtas WDC 2
	WXP 200	T0052920599	WXP 200 Lituoklis
		T0051515899	Apsauginis dėklas WDH 31
		T0051384199	Spiralinis šveistukas valymo įdėklui, skirtas WDC 2
		T0058741753	Vienpusis veržliaraktis SW17
	WXMP	T0058765706	WXMP rankena su kabeliu
		T0051517199	Apsauginis dėklas WDH 51
		T0054460399	RT 3 lituoklio antgalius 40 W
		T0058751816	Dėklo šone tvirtinamas lankas, ant kurio galima padėti du RT antgalius
		T0051384199	Spiralinis šveistukas valymo įdėklui, skirtas WDC 2
Atlitavimo pincetas	WXMT	T0058765707	WXMT rankena su kabeliu
		T0051516999	Apsauginis dėklas WDH 60
		T0054465299	RTW 2 Litavimo antgalių pora 0,7 x 0,4 mm, 45°
		T0051384199	Spiralinis šveistukas valymo įdėklui, skirtas WDC 2
Atlituoklis	WXDP 120	T0051320199	WXDP 120 Atlituoklis
		T0051517299	Apsauginis dėklas WDH 70
		T0051384199	Spiralinis šveistukas valymo įdėklui, skirtas WDC 2
		T0051312499	Priežiūros rinkinys DSX
		T0058765772	Kūginė valymo priemonė WXDP/DSX 120
		T0058765773	Valymo rinkinys WXDP/DSX 120

Технически данни

Поялник	WXP 65	WXP 120	WXP 200	WXMP
Температурен диапазон	100°C - 450°C (212°F- 850°F)			
Инструментален кабел	Силиконов каучук, термоустойчив			
Нагревателен елемент	Интегриран елемент с нагревателен проводник			
Температурен сензор	Платинен сензор			
Нагревателна мощност	65 W	120 W	200 W	40 W (55 W mit RT11)
Напрежение (нагряване)	24 V / AC			12 V / AC
Време за нагряване (50°C 380°C) (120°F 660°F)	7 s	14 s	30 s	3 s
Включване	12 полюсен щекер, защитен от включване с неправилна полярност с блокировка			
Тегло вкл. накрайник / гилза без кабел	30 g	42 g	94 g	26 g
Тип накрайник, серия	XNT	XT	XHT	RT
Захранващ блок	Weller WX/WXD станции			

Пинсета за разпояване / Поялник за разпояване	WXMT	WXDP 120
Температурен диапазон	100°C - 450°C (212°F- 850°F)	50°C-450°C (150°F-850°F)
Инструментален кабел	Силиконов каучук, термоустойчив	
Нагревателен елемент	Интегриран елемент с нагревателен проводник	
Температурен сензор	Платинен сензор	
Нагревателна мощност	80 W (2x40 W)	120 W
Напрежение (нагряване)	12 V / AC	24 V / AC
Време за нагряване (50°C 380°C) (120°F 660°F)	3 s	35 s
Включване	12 полюсен щекер, защитен от включване с неправилна полярност с блокировка	
Тегло вкл. накрайник / гилза без кабел	42 g	57 g
Тип накрайник, серия	RTW	XDS
Захранващ блок	Weller WX/WXD станции	

За Вашата безопасност

Ние Ви благодарим за оказаното ни с покупката на този уред доверие.

При производството се прилагат най-строги изисквания към качеството, за да се осигури една безупречна функция на уреда.

Това ръководство съдържа важни информации, за да може уреда сигурно и правилно да се пуска в действие, да се борави с него, да се поддържа и за да можете Вие да отстранявате самостоятелно прости неизправности.

Преди пускане в действие и започване на работа с уреда прочетете докрай това ръководство и приложените инструкции за безопасна работа.

Съхранявайте това ръководство така, че то да е достъпно за всички потребители.

Предупреждение!



Опасност от изгаряне

Накрайникът на поялника при спояване и разпояване е много горещ.

При докосване на накрайниците има от опасност от изгаряне.

- Преди започване на работа прочетете докрай приложените инструкциите за безопасна работа в това ръководство за работа, а също така и ръководството на Вашия апарат за управление и спазвайте дадените там мерки за безопасност.
- Ако не използвате поялния инструмент, винаги го слагайте в предпазната подставка.
- Не се докосвайте до нагорещените накрайници на поялника и внимавайте наблизо да няма запалителни обекти.

Този уред е произведен според съвременното състояние на техниката и общопризнатите от гледна точка на техническата безопасност правила. Въпреки това има опасност за персонални и от материални щети, когато не спазват инструкциите за безопасна работа в приложената тетрадка по безопасност, а също така и предупредителните указания в това ръководство. Предавайте уреда на трети лица винаги заедно с ръководството за работа.

Този уред не е предвиден с него да работят лица (включително деца) с ограничени физически, сензорни или умствени способности или с малък опит и/или с малко знания, като това е допустимо само когато те са под надзора на едно отговорно за тяхната безопасност лице или ако те са получили от него инструкции, как да използват уреда.

Деца трябва да са под надзор, за да е сигурно, че те няма да си играят с уреда.

Използване по предназначение

Спояване и разпояване

Използването по предназначение включва и

- Вие да спазвате това ръководство,
- Вие да спазвате всички допълнителни съпроводителни документи,
- Вие да спазвате националните правила за техника на безопасност на мястото на работа.

Производителят не поема отговорност за направени своеволни изменения на уреда.

Взети под внимание Директиви

Този уред отговаря на данните на ЕО Декларация за съответствие с Директивите ЕО 2004/108/ЕО и 2006/95/ЕО.



Отстраняване като отпадък

Не изхвърляйте електрически инструменти в домакинските отпадъци! В съответствие с европейската Директива 2002/96/ЕС за стари електрически и електронни уреди и нейното внедряване в националното право изхабените електрически инструменти трябва да се събират отделно и да се предават за екологично рециклиране.

За Вашата безопасност

Инструкции за безопасна работа



Поялникът трябва да се използва само със захранващ блок Weller WX.

Не работете по части, които са под напрежение. За избягване на статично зареждане антистатичните пластмаси са с проводящи запълнители. По такъв начин се намалява и изолиращите свойства на пластмасата.

Не слагайте нагорещените накрайници за спояване и разпояване нито върху работна повърхност или пластмасови повърхности и не ги оставяйте там.

Избягвайте непреднамерена работа. Изключете поялния инструмент от източника на напрежение, ако не го използвате.

Носете подходящо предпазно облекло, за да се предпазите от изгаряния. Пазете си очите и носете предпазни очила.

Спояване и разпояване

Указание

Прочетете и спазвайте ръководство за работа на съответния захранващ блок Weller WX.

Обработване на накрайника на поялника

- При първо нагряване нанесете тънък слой припой върху избираемия и калайдисваем накрайник на поялника. По такъв начин се свалят натрупаните при съхраняване по накрайника на поялника окисни слоеве и замърсявания.
- Внимавайте при паузи при спояване и при слагане на поялника настрана неговият накрайник да е добре калайдисан.
- Не използвайте прекалено агресивни флюсове.
- Внимавайте винаги за правилния монтаж на накрайника на поялника.
- Изберете колкото се може по-ниска работна температура.
- Изберете за конкретния случай възможно най-голямата форма за накрайника на поялника
Ориентировъчно правило: припл. толкова голям, колкото е спояваната повърхност.
- Погрижете се топлопредаването между накрайника на поялника и мястото на спояване да става на голяма площ, като за тази цел калайдисайте добре накрайника на поялника.
- При по-продължително прекъсване на работа изключете поялната система или използвайте функцията на Weller понижаване на температурата.
- Преди да оставите поялника за по-продължително време настрана покрийте накрайника с тънък слой припой.
- Нанесете припой непосредствено на мястото на спояване, а не върха накрайника на поялника.
- Не прилагайте на накрайника на поялника механични усилия.

Гаранция

Претенциите към качеството на купувача имат давност една година след датата на доставка при купувача. Това не важи не за регресни претенции на купувача по §§ 478, 479 ГК.

Ние носим отговорност по дадената от нас гаранция само, когато гаранцията за свойствата или за срока на годност е дадена от нас в писмен вид и като при това е използвано понятието „гаранция“.

Гаранцията губи сила при неправилно използване и когато неквалифицирани лица са направили манипулации.

Правото за правене на технически изменения остава запазено!

Моля информирайте се на адрес www.weller-tools.com.

Обслужване и поддържане

Поялник: Накрайниците за поялник трябва да се сменят само в изстинало състояние.

В изключено състояние поялният инструмент трябва да остане най-малко 3 минути в предпазна подставка, докато изстине накрайникът на поялника. Светодиодната индикация LED трябва да е изключена.

Поддържайте чисти топлопредаващите повърхности на накрайника на поялника и на нагревателния елемент. Нагревателният елемент не трябва да има контакт с калаения припой.

Резервни части и принадлежности

Поялен инструмент	Поръчков №	Описание	
Поялник	WXP 65	T0052921199	WXP 65 Поялник
		T0051512199	Предпазна подставка WDH 10
		T0051384199	Спирални конци за почистване за WDC 2
	WXP 120	T0052920199	WXP 120 Поялник
		T0051512199	Предпазна подставка WDH 10
		T0051384199	Спирални конци за почистване за WDC 2
	WXP 200	T0052920599	WXP 200 Поялник
		T0051515899	Предпазна подставка WDH 31
		T0051384199	Спирални конци за почистване за WDC 2
		T0058741753	Едностраничен гаечен ключ размер 17
	WXMP	T0058765706	Ръчен елемент WXMP с кабел
		T0051517199	Предпазна подставка WDH 51
		T0054460399	RT 3 накрайник на поялник 40 W
		T0058751816	Скоба, която може да бъде монтирана странично на подставката и да държи два накрайника RT
		T0051384199	Спирални конци за почистване за WDC 2
Пинсета за разпояване	WXMT	T0058765707	Ръчен елемент WXMT с кабел
		T0051516999	Предпазна подставка WDH 60
		T0054465299	RTW 2 Двойка накрайници за поялник 0,7 x 0,4 mm, 45°
		T0051384199	Спирални конци за почистване за WDC 2
Поялник за разпояване	WXDP 120	T0051320199	WXDP 120 Поялник за разпояване
		T0051517299	Предпазна подставка WDH 70
		T0051384199	Спирални конци за почистване за WDC 2
		T0051312499	Сервизен комплект DSX
		T0058765772	Конусна чистачка WXDP/DSX 120
		T0058765773	Комплект за почистване WXDP/DSX 120

Date tehnice

Letconul	WXP 65	WXP 120	WXP 200	WXMP
Domeniul de temperaturi	100°C - 450°C (212°F- 850°F)			
Cablul sculei	Cauciuc siliconic, termorezistent			
Element de încălzire	Element integrat cu fir de încălzire			
Senzor de temperatură	Senzor cu platină			
Putere de încălzire	65 W	120 W	200 W	40 W (55 W mit RT11)
Tensiune (încălzire)	24 V / AC			12 V / AC
Timpul de încălzire (50°C la 380°C) (120°F la 660°F)	7 s	14 s	30 s	3 s
Racord	Fișă cu 12 contacte, cu cheie de siguranță pentru polaritate, cu blocator			
Masa Incl. vârf/ cartuș fără cablu	30 g	42 g	94 g	26 g
Seria de fabricație a tipului de vârf	XNT	XT	XHT	RT
Unitatea de alimentare	Stații Weller WX/WXD			

Pensetă pentru dezlipire / Piston pentru dezlipire metalică	WXMT	WXDP 120
Domeniul de temperaturi	100°C - 450°C (212°F- 850°F)	50°C-450°C (150°F-850°F)
Cablul sculei	Cauciuc siliconic, termorezistent	
Element de încălzire	Element integrat cu fir de încălzire	
Senzor de temperatură	Senzor cu platină	
Putere de încălzire	80 W (2x40 W)	120 W
Tensiune (încălzire)	12 V / AC	24 V / AC
Timpul de încălzire (50°C la 380°C) (120°F la 660°F)	3 s	35 s
Racord	Fișă cu 12 contacte, cu cheie de siguranță pentru polaritate, cu blocator	
Masa Incl. vârf/ cartuș fără cablu	42 g	57 g
Seria de fabricație a tipului de vârf	RTW	XDS
Unitatea de alimentare	Stații Weller WX/WXD	

Pentru securitatea dumneavoastră

Vă mulțumim pentru încrederea arătată la achiziționarea acestui aparat.

La fabricare s-au respectate cele mai stricte exigențe de calitate, care asigură o funcționare impecabilă a aparatului.

Acest manual conține informații importante privind punerea în funcțiune sigură și corectă a aparatului, operarea cu acesta, întreținerea curentă și remedierea prin mijloace proprii a defecțiunilor simple.

Consultați complet acest manual și indicațiile de securitate atașate înainte de punerea în funcțiune și înainte de a lucra cu aparatul.

Păstrați acest manual astfel încât el să fie accesibil pentru toți utilizatorii.

Avertizare!



Pericol de provocare a arsurilor

Vârful de lipire metalică devine foarte fierbinte în procesele de lipire și dezlipire metalică.

La atingerea vârfului apare pericol de provocare a arsurilor.

- Consultați integral indicațiile de securitate atașate, indicațiile de securitate din acest manual de exploatare, precum și manualul unității de comandă a dumneavoastră înainte de punerea în funcțiune a unității de comandă și aveți în vedere măsurile de precauție prezentate acolo.
- Depuneți întotdeauna scula de lipire metalică pe polița de siguranță în caz de nefolosire a acesteia.
- Nu atingeți vârful de lipire metalică în stare fierbinte și țineți la distanță obiectele inflamabile.

Aparatul a fost produs corespunzătoare standardelor tehnice de actualitate și regulilor tehnice de securitate consacrate. Cu toate acestea, există pericolul de vătămări de persoane și prejudicii materiale, în cazul în care nu respectați indicațiile de securitate din caietul de siguranță atașat, precum și indicațiile de avertizare din acest manual. Predați întotdeauna aparatul către terți împreună cu manualul de exploatare.

Acest aparat nu trebuie să fie utilizat de persoane (inclusiv copii) cu deficiențe psihice, senzoriale sau mentale, ori cu experiență redusă și/sau cu cunoștințe reduse, exceptând situația în care ele sunt supravegheate de o persoană autorizată pentru siguranța lor sau îndrumate referitor la utilizarea aparatului. Copii trebuie supravegheați, pentru a asigura condițiile ca aceștia să nu se joace cu aparatul.

Utilizarea conformă cu destinația

Lipirea și dezlipirea metalică

Utilizarea conformă cu destinația include și

- Respectarea acestui manual,
- Respectarea tuturor documentațiilor însoțitoare suplimentare,
- Respectarea prescripțiilor naționale de prevenire a accidentelor în locul de utilizare.

Pentru modificări abuzive la aparat, producătorul nu își asumă răspunderea.

Directive avute în vedere

Die Weller Lötrauchabsaugung Zero Smog entspricht der EG Konformitätserklärung gemäß den grundlegenden Sicherheitsanforderungen der Richtlinien 2004/108/EG und 2006/95/EG.

Eliminarea ca deșeu



Nu depuneți sculele electrice împreună cu deșeurile menajere! Conform directivei europene 2002/96/CE despre aparatele electrice și electronice vechi și armonizarea cu legislația națională, sculele electrice trebuie să fie colectate separat și depuse la centre de revalorificare în conformitate cu prescripțiile de mediu.

Pentru securitatea dumneavoastră

Indicații de securitate



Folosirea letconului este permisă numai cu unitatea de alimentare Weller WX.

Nu executați lucrări la piesele sub tensiune. Materialele plastice antistatice sunt prevăzute pentru a împiedica încărcările statice cu substanțele de umplere conductoare. În acest fel, sunt diminuate și proprietățile izolatoare ale materialului plastic.

Nu așezați vârful fierbinte pentru lipire sau dezlipire metalică nici pe suprafața de lucru sau pe suprafețe din plastic, nici nu le lăsați acolo. Evitați funcționarea involuntară. Scoateți de sub tensiune sculele de lipire metalică nefolosite.

Purtați îmbrăcăminte de protecție corespunzătoare, pentru a vă proteja de arsuri. Protejați-vă orificiile inelare și purtați ochelari de protecție.

Lipirea și dezlipirea metalică

Indicație

Citiți și aveți în vedere manualul de exploatare pentru unitatea de alimentare Weller WX respectivă utilizată.

Manevrarea vârfurilor de lipire metalică

- La prima încălzire, umectați cu aliaj de lipit vârful de lipire metalică selectiv și cu cositorire. Se înlătură astfel straturile de oxid apărute pe durata depozitării și impuritățile de pe vârful de lipire metalică.
- În pauzele pe durata cărora nu se realizează lucrări de lipire și înainte de depunerea letconului, aveți în vedere ca vârful de lipire metalică să fie bine cositorit.
- Nu utilizați fondant agresiv.
- Acordați atenție întotdeauna așezării conform prescripțiilor a vârfurilor de lipire metalică.
- Alegeți temperatura de lucru cât mai scăzută posibil.
- Alegeți cea mai mare formă posibilă a vârfului de lipire metalică pentru domeniul aplicativ respectiv
Regulă empirică: de mărime aprox. egală cu padul de lipire metalică.
- Asigurați un transfer termic pe o suprafață cât mai mare posibilă între vârful de lipire metalică și punctul de lipire metalică, cositorind bine vârful de lipire metalică.
- Deconectați sistemul de lipire metalică pe durata pauzelor de lucru mai lungi sau utilizați funcția Weller pentru scăderea temperaturii în caz de nefolosire.
- Umectați vârful cu aliaj de lipit, înainte de a depozita letconul pentru un interval de timp mai lung.
- Aplicați aliajul de lipit direct pe punctul de lipire metalică, nu pe vârful de lipire metalică.
- Nu exercitați forțe mecanice pe vârful de lipire metalică.

Garanția pentru produs

Drepturile de remediere a deficiențelor își pierd valabilitatea pentru cumpărător într-un an de la data livrării. Acest lucru nu este valabil pentru drepturile de restituire ale cumpărătorului conform §§ 478, 479 Cod civil (în Germania).

În cadrul unei garanții pentru produs oferite de noi, ne asumăm răspunderea numai dacă garanția pentru structură sau pentru durata de valabilitate a fost emisă de noi în scris și utilizându-se noțiunea „Garanție pentru produs”.

Garanția pentru produs își pierde valabilitatea în caz de folosire improprie și dacă s-au întreprins intervenții de către persoane necalificate.

Ne rezervăm dreptul asupra modificărilor tehnice!

Vă rugăm să vă informați la www.weller-tools.com.

Îngrijirea și întreținerea curentă

Letconul: Schimbarea vârfulor de lipire metalică este permisă numai când acestea sunt reci. Scula de lipire metalică trebuie să rămână în stare deconectată cel puțin 3 minute în polița de siguranță, până când vârful de lipire metalică s-a răcit. Afișajul cu LED de stare trebuie să fie stins.

Mențineți curate suprafețele de transfer termic ale vârfului de lipire metalică și corpului de încălzire. Nu este permis ca elementul de încălzire să intre în contact cu cositorul pentru lipire.

Piese de schimb și accesorii

Scula de lipire metalică	Nr. comandă	Descriere	
Letconul	WXP 65	T0052921199	WXP 65 Letconul
		T0051512199	Poliță de siguranță WDH 10
		T0051384199	Burete metalic de curățare pentru WDC 2
	WXP 120	T0052920199	WXP 120 Letconul
		T0051512199	Poliță de siguranță WDH 10
		T0051384199	Burete metalic de curățare pentru WDC 2
	WXP 200	T0052920599	WXP 200 Letconul
		T0051515899	Poliță de siguranță WDH 31
		T0051384199	Burete metalic de curățare pentru WDC 2
		T0058741753	Cheia fixă simplă de 17
	WXMP	T0058765706	Piesa manuală WXMP cu cablu
		T0051517199	Poliță de siguranță WDH 51
		T0054460399	Vârful de lipire metalică RT 3 40 W
		T0058751816	Jug care poate fi amplasat în lateral la poliță și susține două vârfuli RT
		T0051384199	Burete metalic de curățare pentru WDC 2
	Pensetă pentru dezlipire	WXMT	T0058765707
T0051516999			Poliță de siguranță WDH 60
T0054465299			RTW 2 Pereche de vârfuli de lipire 0,7 x 0,4 mm, 45°
T0051384199			Burete metalic de curățare pentru WDC 2
Piston pentru dezlipire metalică	WXDP 120	T0051320199	WXDP 120 Piston pentru dezlipire metalică
		T0051517299	Poliță de siguranță WDH 70
		T0051384199	Burete metalic de curățare pentru WDC 2
		T0051312499	Set de service DSX
		T0058765772	Curățător conic WXDP/DSX 120
		T0058765773	Set de curățare WXDP/DSX 120

Tehnički podatci

Lemilo	WXP 65	WXP 120	WXP 200	WXMP
Raspon temperature	100°C - 450°C (212°F- 850°F)			
Kabel za alat	Silikonski kaučuk, otporan na vrućinu			
Grijaći element	Integrirani element žarne žice			
Osjetnik za temperaturu	Platinski osjetnik			
Snaga grijanja	65 W	120 W	200 W	40 W (55 W mit RT11)
Napon (grijalica)	24 V / AC			12 V / AC
Trajanje zagrijavanja (50°C na 380°C) (120°F na 660°F)	7 s	14 s	30 s	3 s
Priključak	12 polni utikač, zaštićen protiv mjenjanja polova sa zapiranjem			
Težina zajedno s vrhom/kartušom bez kabela	30 g	42 g	94 g	26 g
Tip vrha serija	XNT	XT	XHT	RT
Jedinica za napajanje	Postaje Weller WX/WXD			

Pinceta za odlemljivanje / Lemilo za odlemljivanje	WXMT	WXDP 120
Raspon temperature	100°C - 450°C (212°F- 850°F)	50°C-450°C (150°F-850°F)
Kabel za alat	Silikonski kaučuk, otporan na vrućinu	
Grijaći element	Integrirani element žarne žice	
Osjetnik za temperaturu	Platinski osjetnik	
Snaga grijanja	80 W (2x40 W)	120 W
Napon (grijalica)	12 V / AC	24 V / AC
Trajanje zagrijavanja (50°C na 380°C) (120°F na 660°F)	3 s	35 s
Priključak	12 polni utikač, zaštićen protiv mjenjanja polova sa zapiranjem	
Težina zajedno s vrhom/kartušom bez kabela	42 g	57 g
Tip vrha serija	RTW	XDS
Jedinica za napajanje	Postaje Weller WX/WXD	

Radi Vaše sigurnosti

Zahvaljujemo se na povjerenju koje ste nam ukazali kupnjom ovog uređaja.

Kod proizvodnje su za temelj postavljeni najstrožiji kriteriji za kakvoću koji osiguravaju besprijekornu funkciju uređaja.

Ovaj naputak sadrži bitne informacije za sigurno i pravilno puštanje uređaja u rad, za rukovanje, servisiranje i samostalno uklanjanje jednostavnih kvarova.

Pročitajte u cijelosti ovaj naputak i sigurnosna upozorenja u priručniku prije nego što uređaj pustite u rad i prije nego što radite sa istim.

Čuvajte ovaj naputak na mjestu koje je dostupno za sve korisnike.

Upozorenje! Opasnost od zadobivanja opekline



Vrh lemila postigne visoku temperaturu kod postupaka lemljena i odljemljivanja. Kod kontakta sa vrhovima prijeti opasnost od zadobivanja opekline.

- Pročitajte u cijelosti sigurnosna upozorenja u priručniku, sigurnosna upozorenja ovog naputka za rukovanje, kao i naputak Vašeg upravljačkog uređaja prije nego što upravljački uređaj pustite u rad i obratite pozornost na mjere opreza na koje se upozorava u istom.
- Odložite alat za lemljenje uvijek u sigurnosni prihvatalnik kada alat nije u uporabi.
- Ne dotaknite vruće vrhove lemila i ne približavajte zapaljive objekte.

Uređaj je proizveden sukladno dostignućima suvremene tehnologije i priznatim sigurnosno-tehničkim pravilima. Unatoč tomu prijeti opasnost od šteta nanešenih osobama i od materijalne štete, ako ne poštivate sigurnosna upozorenja u brošuri o sigurnosti u priručniku, kao i upozorenja u ovom naputku. Prosljedite uređaj trećim osobama uvijek zajedno sa naputkom za rukovanje.

Ovaj uređaj nije namijenjen uporabi od strane osoba (uključujući djecu) koje raspolažu ograničenim fizičkim, senzornim ili duševnim sposobnostima ili koje imaju deficite po pitanju iskustva i/ili znanja, osim ako su pod nadzorom osobe koja je nadležna za sigurnost takvih osoba ili ako je osoba nadležna za sigurnost vršila upućivanje u način uporabe uređaja.

Preporučljivo je vršiti nadzor nad djecom, kako bi se osiguralo da se ne igraju uređajem.

Namjenska uporaba

Lemljenje i odlemljivanje

U namjensku uporabu također spada da

- se pridržavate ovog naputka,
- se pridržavate cijele ostale popratne dokumentacije,
- poštivate nacionalne propise o sprječavanju nezgoda na lokaciji gdje se uređaj koristi.

Proizvođač ne preuzima odgovornost za modifikacije na uređaju koje su poduzete samovoljno.

Direktive koje su uzete u obzir

Ovaj uređaj udovoljava podacima izjave o usuglašenosti sa normama EZ-a, zajedno sa direktivama 2004/108/EG i 2006/95/EG.



Zbrinjavanje

Ne bacajte električne alate u kućni otpad! Sukladno Europskoj direktivi 2002/96/EG o dotrajalim električnim i elektroničnim uređajima i implementacije u nacionalne zakone moraju se neuporabljivi električni alati skupljati zasebno i privoditi ekološki primjerenoj uporabi.

Sigurnosna upozorenja



Operativan rad lemila dopušten je samo uz uporabu jedinica za napajanje Weller WX.

Ne vršite radove na elementima koji su pod naponom. Antistatički plastični materijali opremljeni su vodljivim punilima, a poradi sprječavanja statičkih naboja. Uslijed toga su istovremeno smanjena izolacijska svojstva plastičnog materijala.

Ne odlažite vruće vrhove za lemljenje ili odlemljivanje niti na površinu na kojoj radite ili na površine od plastičnog materijala, niti ih ostavljajte na takvim mjestima.

Izbjegavajte nenamjerni operativan rad. Uspostavite beznaponsko stanje alata za lemljenje koji nije u uporabi.

Nosite odgovarajuću zaštitnu odjeću, kako bi se zaštitili od zado-
bivanja opekline. Zaštitite Vaše oči i nosite zaštitne naočale.

Lemljenje i odlemljivanje

Napomena

*Pročitajte naputak za ruko-
vanje dotične jedinice za
napajanje Weller WX koja se
koristi i pridržavajte se istog.*

Rukovanje vrhovima lemila

- Ovlažite kod prvog zagrijavanja selektivni vrh lemila koji se može pokositi lemom. To uklanja slojeve oksida koji su uvjetovani čuvanjem i nečistoće na vrhu lemila.
- Obratite kod predaha i prije odlaganja lemila pozornost na to da je vrh lemila dobro pokositren.
- Ne uporabljajte katalizatore koji su previše agresivni.
- Obračajte uvijek pozornost na pravilan dosjed vrhova lemila.
- Odaberite što nižu radnu temperaturu.
- Odaberite najveći oblik vrha lemila koji je moguć za tu primjenu. Nepisano pravilo: otpr. veličine koje je lemna točka.
- Osigurajte prijelaz topline između vrha lemila i lemnog mjesta na velikoj površini na način da dobro pokositrite vrh lemila.
- Isključite tijekom duljih prekida rada sustav za lemljenje ili koristite funkciju Weller za smanjenje temperature tijekom neuporabe.
- Prije nego što dulje vremena odložite lemilo, ovlažite vrh lemom.
- Stavite lem izravno na lemno mjesto, ne na vrh lemila.
- Ne vršite mehaničku silu na vrh lemila.

Jamstvo

Prava kupca na uklanjanje nedostataka proizvoda zastaraju za godinu dana od dana isporuke istome. To ne vrijedi za prava kupca na regres sukladno članovima 478, 479 Građanskog zakonika.

Na temelju jamstva koje smo dali odgovornost preuzimamo samo ako smo jamstvo za svojstva ili za vijek trajanja dali u pismenom obliku uz uporabu pojma „Jamstvo“.

Jamstvo prestaje u slučaju nepravilne uporabe i ako nekvalificirane osobe vrše zahvate na proizvodu.

Pridržava se pravo na poduzimanje tehničkih preinaka!

Informacije se pružaju na stranici www.weller-tools.com.

Njega i servisiranje

Lemilo: Mjenjanje vrhova lemila dopušteno je samo u hladnom stanju.

Alat za lemljenje mora u isključenom stanju ostati najmanje 3 minute u sigurnosnom prihvatniku, dok se vrh lemila ne ohladi. LED pokaznik za status mora biti isključen.

Održavati čistoću površina vrha lemila i grijaćeg elementa koje služe za prijenos topline. Grijaći element ne smije doći u kontakt sa kositrom za lemljenje.

Pričuvni dijelovi i pribor

Alat za lemljenje	Katalogski br.	Opis	
Lemilo	WXP 65	T0052921199	WXP 65 Lemilo
		T0051512199	Sigurnosni prihvatnik WDH 10
		T0051384199	Spiralna vuna za uložak za čišćenje za WDC 2
	WXP 120	T0052920199	WXP 120 Lemilo
		T0051512199	Sigurnosni prihvatnik WDH 10
		T0051384199	Spiralna vuna za uložak za čišćenje za WDC 2
	WXP 200	T0052920599	WXP 200 Lemilo
		T0051515899	Sigurnosni prihvatnik WDH 31
		T0051384199	Spiralna vuna za uložak za čišćenje za WDC 2
		T0058741753	Čeljusni ključ SW17
	WXMP	T0058765706	Drška WXMP sa kabelom
		T0051517199	Sigurnosni prihvatnik WDH 51
		T0054460399	Vrh lemila RT 3 40 W
		T0058751816	Držak koji se može bočno montirati na prihvatnik i koji drži dva vrha RT
		T0051384199	Spiralna vuna za uložak za čišćenje za WDC 2
	Pinceta za odlemljivanje	WXMT	T0058765707
T0051516999			Sigurnosni prihvatnik WDH 60
T0054465299			RTW 2 Par vrhova lemila 0,7 x 0,4 mm, 45°
T0051384199			Spiralna vuna za uložak za čišćenje za WDC 2
Lemilo za odlemljivanje	WXDP 120	T0051320199	WXDP 120 Lemilo za odlemljivanje
		T0051517299	Sigurnosni prihvatnik WDH 70
		T0051384199	Spiralna vuna za uložak za čišćenje za WDC 2
		T0051312499	Garnitura za servisiranje DSX
		T0058765772	Stožasti čistač WXDP/DSX 120
		T0058765773	Garnitura za čišćenje WXDP/DSX 120



Model		Type description	Width A		Order no.
			inch	mm	
XNT 1		Round tip Length: 27 mm	Ø 0.0197	Ø 0,5	T0054485099 T0054485010
XNT 1X		Round tip Length: 27,5 mm	Ø 0.0157	Ø 0,4	T0054486599 T0054486510
XNT A		Chisel tip Length: 28,0 mm	Ø 0.063 x 0.0157	Ø 1,6 x 0,4	T0054485199 T0054485110
XNT AS		Chisel tip Length: 29,5 mm	Ø 0.063	Ø 1,6	T0054486999 T0054486910
XNT AX		Round tip Length: 28 mm	Ø 0.063	Ø 1,6	T0054486499 T0054486410
XNT 1L		Round tip Length: 42,8 mm	Ø 0.0079	Ø 0,2	T0054487199 T0054487110
XNT 1LX		Chisel tip Length:	0.0079	0,2	T0054487299 T0054487210
XNT 1S		Round slim tip Length: 28,5 mm	Ø 0.0079	Ø 0,2	T0054485299 T0054485210
XNT D		Chisel tip Length: 28,0 mm	Ø 0.1575 x 0.0315	Ø 4,0 x 0,8	T0054485399 T0054485310
XNT GW		Gull wing Length: 33 mm			T0054485499 T0054485410
XNT 4		Round, sloped 45° Length: 29,5 mm	Ø 0.0472	Ø 1,2	T0054485599 T0054485510
XNT 4X		Chisel tip sloped 45°	Ø 0.0472 x 0.0157	Ø 1,2 x 0,4	T0054487499 T0054487410
XNT 6		Chisel tip Length: 29,5 mm	Ø 0.063 x 0.0157	Ø 1,6 x 0,4	T0054485699 T0054485610
XNT B		Chisel tip Length: 27,0 mm	0.0945 x 0.0315	2,4 x 0,8	T0054485799 T0054485710
XNT C		Chisel tip Length: 27,0 mm	Ø 0.126 x 0.0315	Ø 3,2 x 0,8	T0054485899 T0054485810
XNT CS		Chisel tip Length: 29,5 mm	Ø 0.126	Ø 3,2	T0054487099 T0054487010
XNT H		Chisel tip Length: 28 mm	Ø 0.0315 x 0.0157	Ø 0,8 x 0,4	T0054485999 T0054485910
XNT HX		Chisel tip sloped 45°	Ø 0.0315 x 0.0157	Ø 0,8 x 0,4	T0054487399 T0054487310



Model		Type description	Width A		Order no.
			inch	mm	
XNT K		Chisel tip Lenght: 28 mm	0.0472 x 0.0157	1,2 x 0,4	T0054486099 T0054486010
XNT L		Chisel tip Lenght: 37,5 mm	Ø 0.0787	Ø 2,0	T0054486699 T0054486610
XNT M		Chisel tip Lenght: 37,5 mm	Ø 0.126 x 0.0157	Ø 3,2 x 1,2	T0054486799 T0054486710
XNT S		Chisel tip Lenght: 37,5 mm	Ø 0.0157	Ø 0,4	T0054486899 T0054486810
XNT 1SC		Round slim tip Lenght: 27 mm	0.0157 x 0.0059	0,4 x 0,15	T0054486299 T0054486210
XNT 1SLX		Chisel tip sloped 45°	Ø 0.0157	Ø 0,4	T0054485199 T0054487510
XNT KN		Knife Lenght: 33 mm	0.0787	2	T0054486399 T0054486310
XNT		Measuring tip Lenght: 31,4 mm			T0054486199
XNT		Screw M4 Lenght: 26 mm			T0054487999
		Barrel			T0058765758
		Barrel for bent XNT			T0058765767

End-no. 99 single packaged









End-no. 10 pack. of 10 pcs.

Subject to technical change without notice!

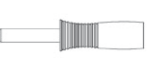
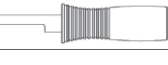
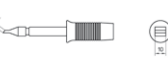
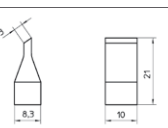

Model		Type description	Width A		Order no.
			inch	mm	
XT AL		Chisel tip Length: 39 mm	0.063 x 0.039	1,6 x 1,0	T0054470199
XT M		Chisel tip Length: 39 mm	0.126 x 0.047	3,2 x 1,2	T0054470299
XT A		Chisel tip Length: 36 mm	0.063 x 0.028	1,6 x 0,7	T0054470399
XT B		Chisel tip Length: 35 mm	0.094 x 0.031	2,4 x 0,8	T0054470499
XT C		Chisel tip Length: 35 mm	0.126 x 0.031	3,2 x 0,8	T0054470599
XT D		Round tip Length: 34,5 mm	0.18 x 0.031	4,6 x 0,8	T0054470699
XT E		Chisel tip Length: 34,5 mm	0.232 x 0.047	5,9 x 1,2	T0054470799
XT AA		60 ° tip bulk Length: 36,5 mm	Ø 0.063	Ø 1,6	T0054470899
XT BB		45 ° tip bulk Length: 36,5 mm	Ø 0.094	Ø 2,4	T0054470999
XT CC		45 ° tip bulk Length: 36,5 mm	Ø 0.094	Ø 3,2	T0054471099
XT KN		60 ° tip bulk Length: 45 mm	Ø 0.078	Ø 2,0	T0054471199
XT GW		Chisel tip Length: 36,5 mm	Ø 0.091/0.126	Ø 2,3/3,2	T0054471299
XT O		Round chisel tip Length: 36,5 mm	Ø 0.039	Ø 1,0	T0054471499
XT BS		Round chisel tip Length: 36,5 mm	Ø 0.095	Ø 2,4	T0054471599
XT CS		Round chisel tip Length: 36,5 mm	Ø 0.126	Ø 3,2	T0054471699
XT DS		Round chisel tip Length: 34,5 mm	Ø 0.197	Ø 5,0	T0054471799

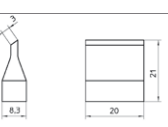
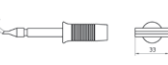

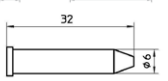
Model		Type description	Width A		Order no.
			inch	mm	
XT F		Round sloped chisel tip Length: 36,5 mm	Ø 0.047	Ø 1,2	T0054471899
XT DDH45		45 °Chisel tip Length: 40,5 mm	0.1575	4,0	T0054473099
XT D45		45° Solar chisel Length: 36,5 mm	0.1969	5,0	T0054472199
XT		Adapter M4 Lenght: 36,0 mm			T0054471999
XT		Adapter M5 Lenght: 36,0 mm			T0054472099
		Barrel			T0058765711
		Barrel bent for tip			T0058765766
XT		XT soldering head and soldering head adapter	0.3937 x 0.1181	10 x 3	T0054473199
		XT soldering head, spare	0.3937 x 0.1181	10 x 3	T0054473190
XT		XT soldering head and soldering head adapter	0.7874 x 0.1575	20 x 3	T0054473299
		XT soldering head, spare	0.7874 x 0.1575	20 x 3	T0054473290
XT		XT soldering head and soldering head adapter	1.2992 x 0.1575	33 x 3	T0054473399
		XT soldering head, spare	1.2992 x 0.1575	33 x 3	T0054473390
XT		XT soldering head, spare			T0054473499

Subject to technical change without notice!



WXP 200 / WXMT

Model		Type description	Width A		Order no.
			inch	mm	
XHT C		Chisel tip Length: 48 mm	0.126 x 0.0472	3,2 x 1,2	T0054480499
XHT D		Chisel tip Length: 48 mm	0.1969 x 0.0472	5,0 x 1,2	T0054480199
XHT E		Chisel tip Length: 48 mm	0.2992 x 0.0591	7,6 x 1,5	T0054480299
XHT		Measuring tip			T0054480399

Subject to technical change without notice!



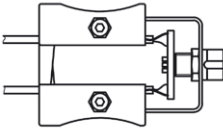









RT soldering/desoldering tips for WXMT



Model		Type description	Width A			Order no.
			inch	mm	De gree	
RTW 1		Soldering tip set	Ø 0.0079	Ø 0,2	45°	T005 44 651 99
RTW 2		Soldering tip set	0.028 x 0.016	0,7 x 0,4	45°	T005 44 652 99
RTW 3		Soldering tip set	0.1181 x 0.0394	3 x 1,0	45°	T005 44 653 99
RTW 4		Soldering tip set	0.2362 x 0.0394	6 x 1,0	45°	T005 44 654 99
RTW 6NW tip set		Unwetterable for soldering and desoldering of micro-devices	Ø 0.0039	Ø 0,1	45°	T005 44 656 99

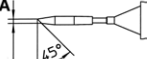
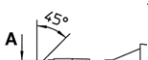



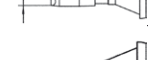







Subject to technical change without notice!



Model		Type description	Width A		Order no.
			inch	mm	
RT 1		Needle tip	Ø 0.008	Ø 0,2	T005 44 601 99
RT 1NW		Needle tip	Ø 0.004	Ø 0,1	T005 44 625 99
RT 1SC		Chisel tip	0.020 x 0.039	0,4 x 0,15	T005 44 612 99
RT 1SCNW		Chisel tip	0.012 x 0.004	0,3 x 0,1	T005 44 626 99
RT 2		Fine point tip	Ø 0.0315	Ø 0,8	T005 44 602 99
RT 3		Chisel tip	0.050 x 0.020	1,3 x 0,4	T005 44 603 99
RT 4		Chisel tip	0.060 x 0.020	1,5 x 0,4	T005 44 604 99
RT 5		Chisel tip 30° bent	0.030 x 0.020	0,8 x 0,4	T005 44 605 99
RT 6		Round tip 45°	0.050	1,2	T005 44 606 99
RT 7		Knife tip 45°	0.090	2,2	T005 44 607 99
RT 8		Chisel tip	0.090 x 0.020	2,2 x 0,4	T005 44 608 99
RT 9		Chisel tip	0.030 x 0.020	0,8 x 0,4	T005 45 609 99
RT 10GW		Gull wing	0.090 x 0.078	1,2 x 2,0	T005 44 610 99
RT 11		Chisel tip	0.1417 x 0.0354	3,6 x 0,9	T005 44 611 99
RT		Measuring tip			T005 44 613 99

Subject to technical change without notice!



Model				
XDS 1 Nozzle T0051325099 T0051325010		Ø 1,4 mm Ø 0.0551 in.	Ø 2,5 mm Ø 0.0984 in.	Ø 10,5 mm Ø 0.4134 in.
XDS 2 Nozzle T0051325199 T0051325110		Ø 3,0 mm Ø 0.1181 in.	Ø 5,3 mm Ø 0.2087 in.	Ø 10,5 mm Ø 0.4134 in.
XDS 3 Nozzle T0051325299 T0051325210		Ø 1,0 mm Ø 0.0394 in.	Ø 2,3 mm Ø 0.0906 in.	Ø 10,5 mm Ø 0.4134 in.
XDS 4 Nozzle T0051325399 T0051325310		Ø 1,2 mm Ø 0.0472 in.	Ø 2,5 mm Ø 0.0984 in.	Ø 10,5 mm Ø 0.4134 in.
XDS 5 Nozzle T0051325499 T0051325410		Ø 1,8 mm Ø 0.0709 in.	Ø 3,3 mm Ø 0.1299 in.	Ø 10,5 mm Ø 0.4134 in.
XDS 6 Nozzle T0051325599 T0051325510		Ø 0,7 mm Ø 0.0276 in.	Ø 1,9 mm Ø 0.0748 in.	Ø 16,5 mm Ø 0.6496 in.
XDS 7 Nozzle T0051325699 T0051325610		Ø 1,2 mm Ø 0.0472 in.	Ø 2,7 mm Ø 0.1063 in.	Ø 16,5 mm Ø 0.6496 in.
XDS 8 Nozzle T0051325799 T0051325710		Ø 1,5 mm Ø 0.0591 in.	Ø 2,9 mm Ø 0.1142 in.	Ø 10,5 mm Ø 0.4134 in.
XDS 9 Measuring T0051325899		Ø 0,55 mm Ø 0.0217 in.	Ø 2,2 mm Ø 0.0866 in.	Ø 11,0 mm Ø 0.4331 in.

End-no. 99 XDS Nozzle single packaged

End-no. 10 XDS Nozzle (pack. of 10)

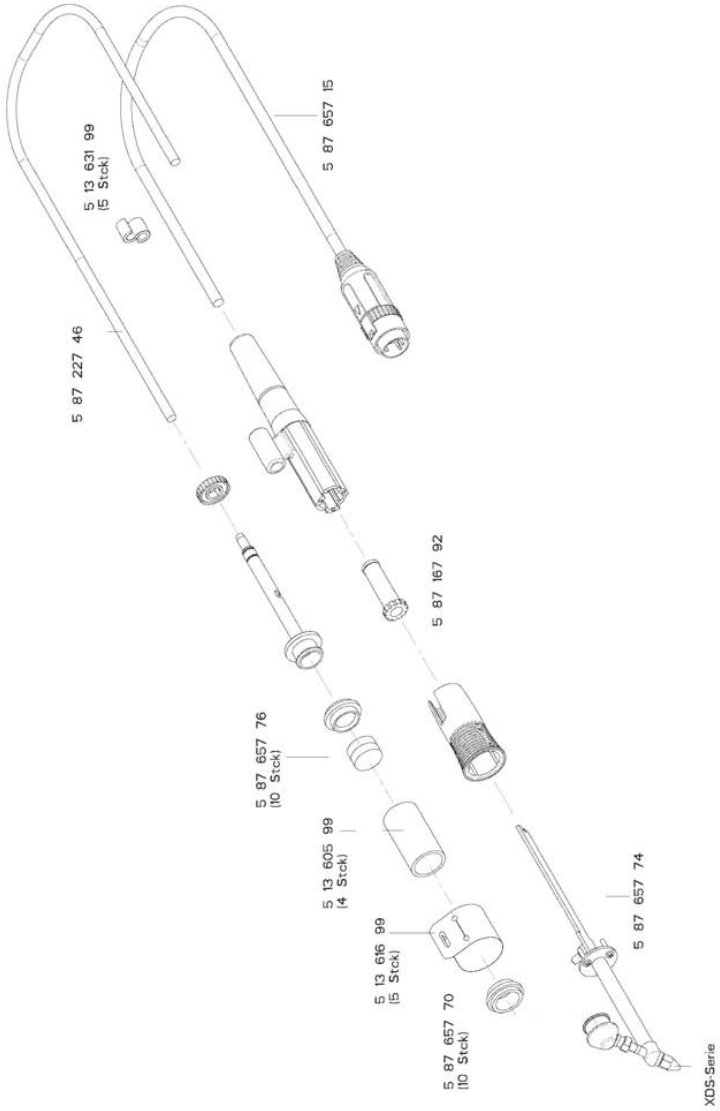

GERMANY

Weller Tools GmbH
Carl-Benz-Straße 2
74354 Besigheim

Tel: +49 (0)7143 580-0
Fax: +49 (0)7143 580-108

ITALY

Apex Tool S.r.l.
Viale Europa 80
20090 Cusago (MI)

Tel: +39 (02)9033101
Fax: +39 (02)90394231

USA

Apex Tool Group, LLC
14600 York Rd. Suite A
Sparks, MD 21152

Tel: +1 (800)688-8949
Fax: +1 (800)234-0472

GREAT BRITAIN

Apex Tool Group (UK Operations) Ltd
4th Floor Pennine House
Washington, Tyne & Wear
NE37 1LY

Tel: +44 (0) 191 419 7700
Fax: +44 (0) 191 417 9421

SWITZERLAND

Apex Tool Switzerland Sàrl
Rue de la Roselière 12
1400 Yverdon-les-Bains

Tel: +41 (0) 24 426 12 06
Fax: +41 (0) 24 425 09 77

CANADA

Apex Tools – Canada
164 Innisfil Street
Barrie Ontario
Canada L4N 3E7

Tel: +1 (905) 455 5200

FRANCE

Apex Tool Group S.A.S.
25 Avenue Maurice Chevalier B.P. 46
77832 Ozoir-la-Ferrière Cedex

Tel: +33 (0)160.18.55.40
Fax: +44 (0)164 64.40.33.05

CHINA

Apex Tool Group
A-8 building
No. 38 Dongsheng Road
Hejing Industrial Park, Pudong
Shanghai PRC 201201

Tel: +86 (21)60880288
Fax: +86 (21)60880289

AUSTRALIA

Apex Tools
P.O. Box 366
519 Nurigong Street
Albury, N.S.W. 2640
Australia

Tel: +61 (2)6058-0300
Fax: +61 (2)6021-7403