

Стандартные насадки для термоножа.

По заявке - предложим специальные насадки!

Насадка: Тип 7 Для электр. прибора: АМТ-7-VW.

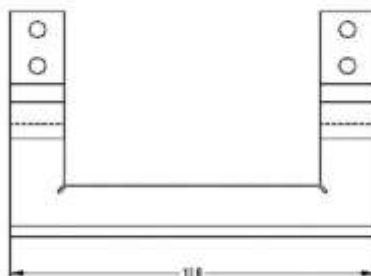
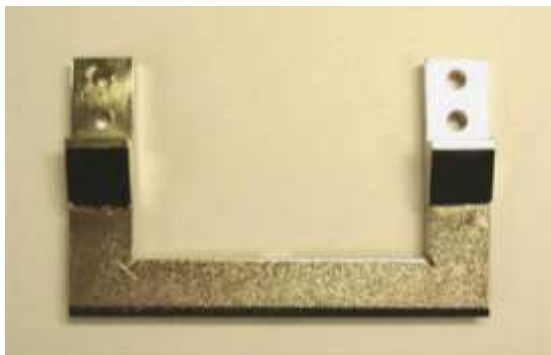

Насадка: Тип Н Наконечник плавления. Для приборов: АМТ-0, АМТ-1-VW, АМТ-03-VW, АМТ-3-VW.

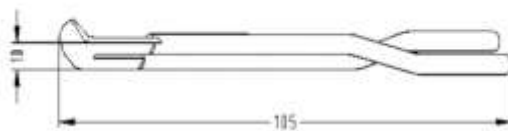

Насадка: Тип АМТ-N Для электр. приборов: АМТ-0, АМТ-1-VW, АМТ-03-VW, АМТ-3-VW. Специально для обработки нежных материалов или тонких верёвок, лент, ремней, поясов.

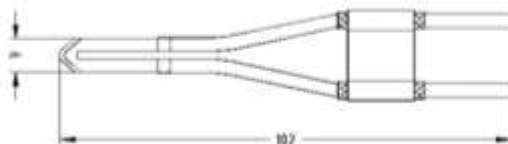

Насадка: Тип R Для электр. приборов: АМТ-0, АМТ-1-VW, АМТ-03-VW, АМТ-3-VW. Насадка высокой мощности для обработки материалов (верёвок, лент, ремней, поясов) толщиной до 15мм.

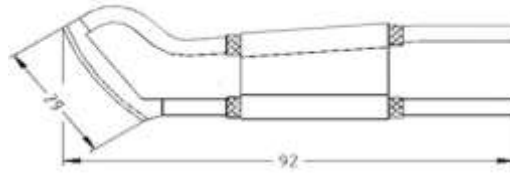

Насадка: Тип HG Для электр. приборов: АМТ-0, АМТ-1-VW, АМТ-03-VW, АМТ-3-VW.

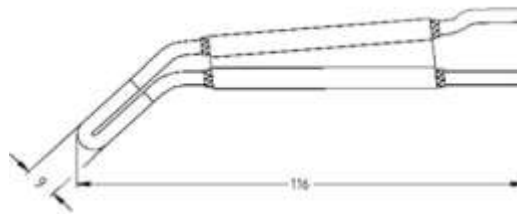

Насадка: Тип С Насадка для работы с жёстким пенопластом. Для приборов: АМТ-0, АМТ-1-VW, АМТ-03-VW, АМТ-3-VW.

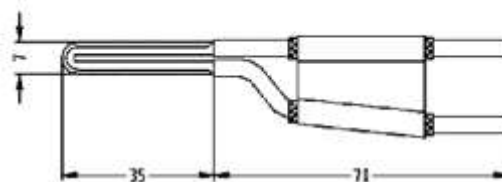

Насадка: Тип R-1 Насадка для резки канатов толщиной до \varnothing 50мм. Для электр. приборов: AMT-0-electronic, AMT-3-VW, AMT-4-VW, AMT-4-VW-mA.

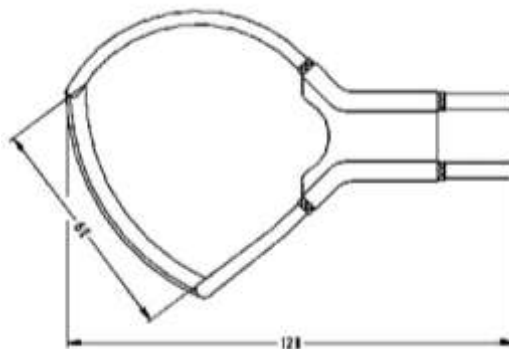

Насадка: Тип V Для приборов: AMT-0, AMT-1-VW, AMT-03-VW, AMT-3-VW.

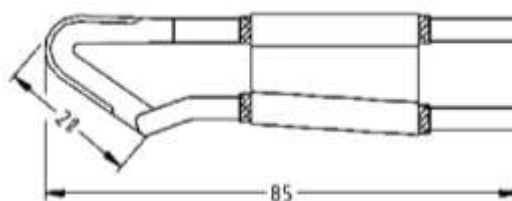

Насадка: Тип G-90 Насадка для работы с материалом толщиной до 60мм. Для электр. приборов: AMT-3-VW, AMT-4-VW, AMT-4-VW-mA.

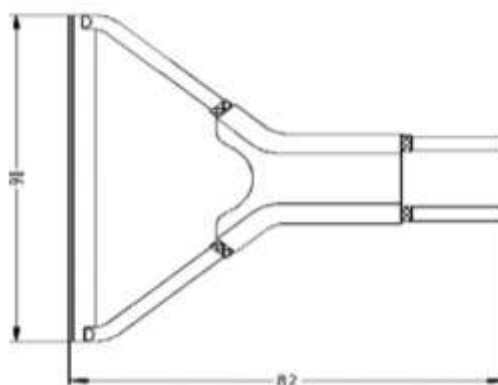

Насадка: Тип STA Для электр. прибора: АМТ-3-VW.

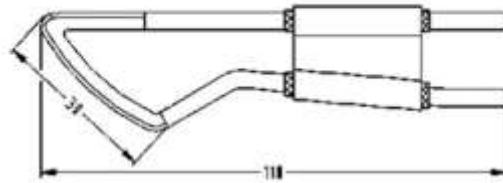

Насадка: Тип F-2 Для приборов: АМТ-0, АМТ-0-electronic, АМТ-1-VW, АМТ-03-VW, АМТ-3-VW.

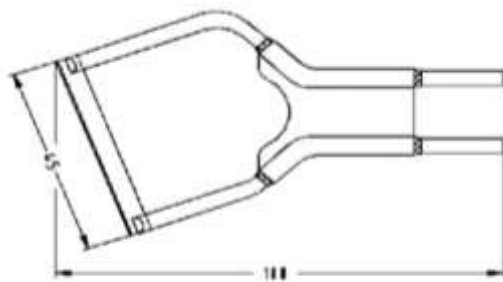

Насадка: Тип F-3 Для электр. приборов: АМТ-0, АМТ-1-VW, АМТ-03-VW, АМТ-3-VW.



Насадка: Тип VST Для приборов: AMT-0-electronic, AMT-3-VW.

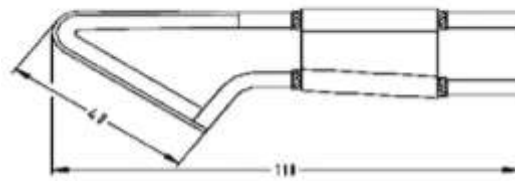

Насадка: Тип N-1 Для вырезания канавок / пазов в изоляционных материалах. Приборы AMT-0, AMT-0E, AMT-0-electronic, AMT-1-VW, AMT-03-VW, A-3-VW.

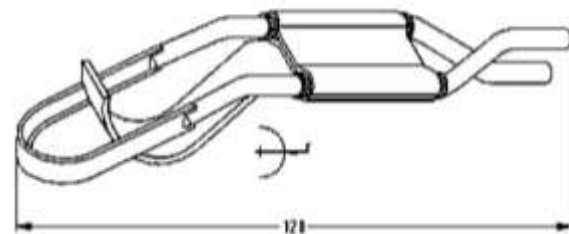

Насадка: Тип R-50 Для приборов: AMT-0-electronic, AMT-1-VW, AMT-03-VW, A-3-VW, AMT-4-VW, AMT-4-VW-vA.

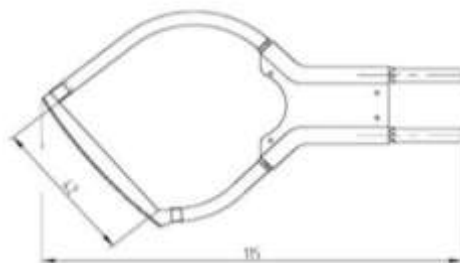

Насадка: Тип AM-S Насадку можно использовать для отрезания и одновременной запайки краёв/углов синтетических тканей (брезент, яхтовые паруса, шторы большой площади). Для приборов: AMT-0, AMT-1-VW, AMT-03-VW, AMT-3-VW.

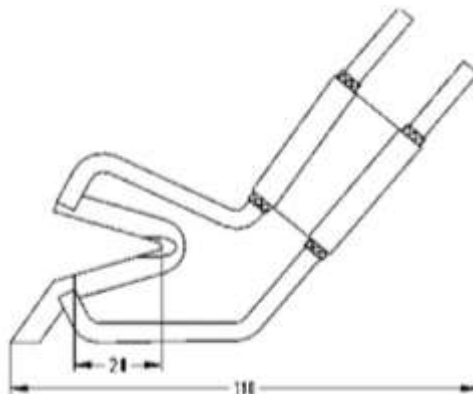

Насадка: Тип AM-SG Насадку можно использовать для отрезания и одновременной запайки краёв/углов синтетических тканей (брезент, яхтовые паруса, шторы большой площади). Для приборов: AMT-0, AMT-1-VW, AMT-03-VW, AMT-3-VW.

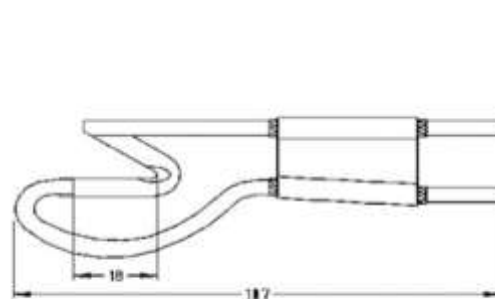

Насадка: Тип N-2 Для вырезания канавок / пазов в изоляционных материалах. Для приборов: AMT-0, AMT-0E, AMT-0-electronic, AMT-1-VW, AMT-03-VW, A-3-VW.

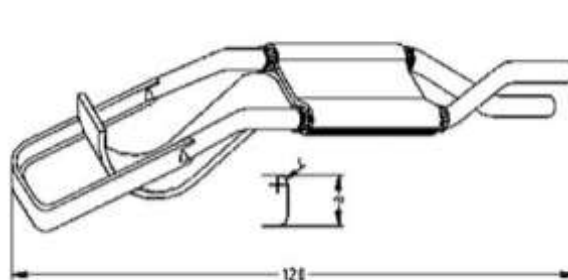

Насадка: Тип KM Для приборов: AMT-0, AMT-1-VW, AMT-03-VW, AMT-3-VW.

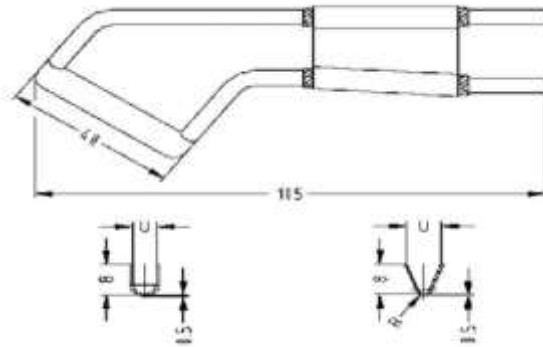

Насадка: Тип F Наконечник плавления для сваривания / спайки канатов и шнуров. Для электр. приборов: AMT-0-electronic, AMT-3-VW, AMT-4-VW, AMT-4-VW-mA.

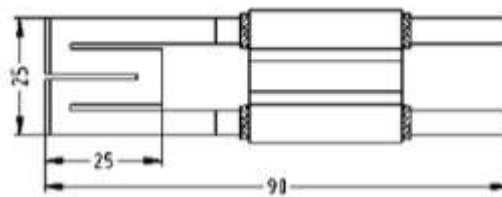

Насадка: Тип RU Тип RU с \varnothing 3-10 мм. Для приборов: AMT-0, AMT-1-VW, AMT-03-VW, AMT-3-VW

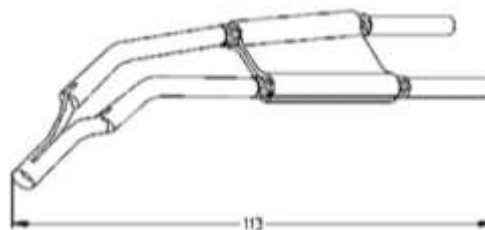

Насадка: Тип RU 2 Тип RU 2 с \varnothing 11-160 мм. Для электр. прибора: АМТ-3-VW.

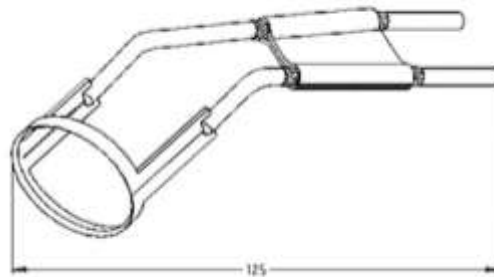

Насадка: Тип WI Для электр. прибора: АМТ-3-VW.

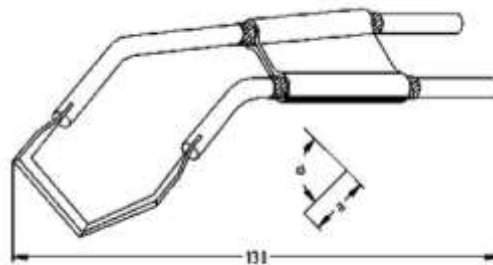

Насадка: Тип V-Therm Для электр. прибора: АМТ-3-Therm.

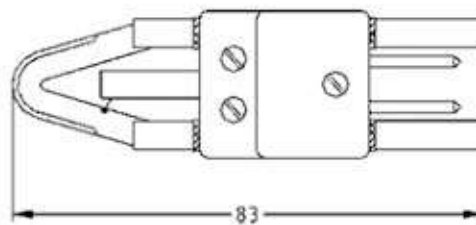
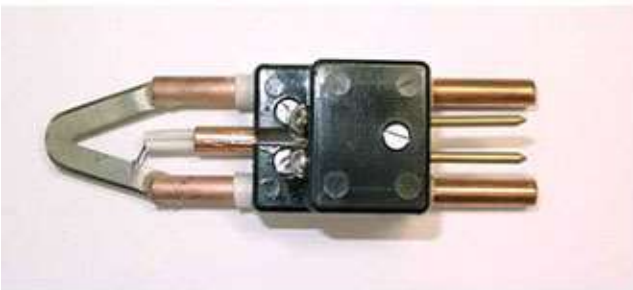

Насадка: Тип R-Therm Для электр. прибора: АМТ-3-Therm.

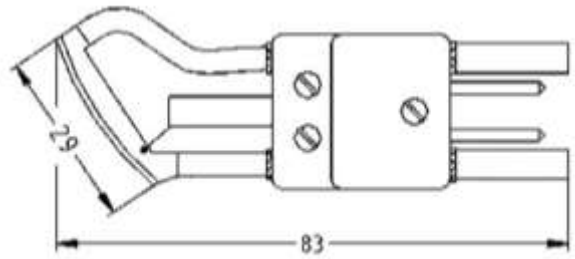
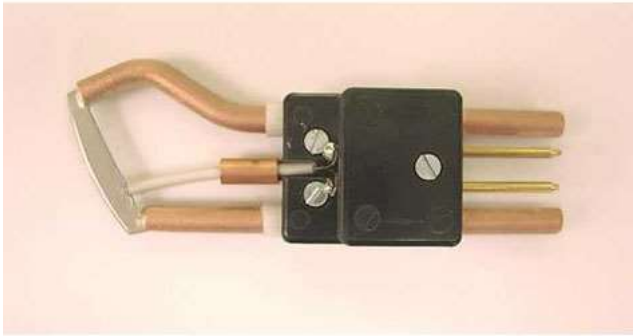

Насадка: Тип OV Для электр. прибора: АМТ-3-VW.

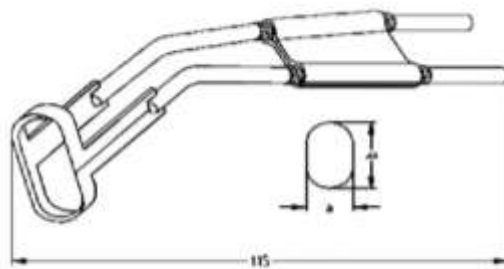

Насадка: Тип RE Для электр. прибора: АМТ-3-VW.

